

KEZELÉSI UTASÍTÁS

HU | eredeti

MU-C hátoldali

ÉVI SZÉRIÁTÓL 2015

KIADÁS 03.2020

CIKKSZÁM MU-C-H_BA_15_2020-03_HU

A gép azonosítása

Annak érdekében, hogy kereskedője a lehető leghamarabb segíthessen, szükség van néhány adatra a gépére vonatkozóan. Kérjük, jegyezze be ide az adatokat.

megnevezés

munkaszélesség

tömeg

gépszám

Kiegészítő felszerelések

Kereskedő címe

Gyártó címe

Müthing GmbH & Co KG Soest
Am Silberg 23
59494 Soest
Németország

Átadási nyilatkozat

- Töltse ki ezt a lapot kereskedőjével közösen.
- Azután vágja ki ezt a lapot a kezelési utasításból, és a kiszállítást követő 10 napon belül küldje el a gyártónak. Csak így érvényes a garancia a szállítási dátumtól

Cím

A Müthing GmbH & Co KG cég
Am Silberberg 23
59494 Soest
Németország

Megvásároltam a Müthing GmbH & Co. KG, Soest, lent megnevezett gépét, és megerősítem, hogy a gépet hiánytalanul kiszállították és átadták a kezelési utasítással és a pótalkatrészjegyzékkel együtt, valamint hogy az Önök értékesítő partnere ismertette a gép kezelését a biztonsági és figyelmeztető utasításokkal együtt.

Megerősítem továbbá, hogy a kezelési utasítást elolvastam és megértettem, és az abban található utasításokkal egyetértek. Ez mindenekelőtt a Biztonság című fejezetre vonatkozik.

Vevő

Név		Utónév	
Utca			
Irányítószám		Helység	
Telefon		Fax	
E-mail		Dátum	

gép

gép	MU-	Sorozatszám	
munkaszéles-ség		hajtómű	
Fix felszerelés		Eltolható felszerelés	
Gyártási év		Szállítási dátum	
Szállító			

Vevő aláírásaAz értékesítő partner aláírása és bélyegzője

Átadási nyilatkozat – másolat

– Ez a lap a vevőnél marad a kezelési utasításban

Megvásároltam a Müthing GmbH & Co. KG, Soest, lent megnevezett gépét, és megerősítem, hogy a gépet hiánytalanul kiszállították és átadták a kezelési utasítással és a pótalkatrészjegyzékkel együtt, valamint hogy az Önök értékesítő partnere ismertette a gép kezelését a biztonsági és figyelmeztető utasításokkal együtt.

Megerősítem továbbá, hogy a kezelési utasítást elolvastam és megértettem, és az abban található utasításokkal egyetértek. Ez mindenekelőtt a Biztonság című fejezetre vonatkozik.

Vevő

Név		Utónév	
Utca			
Irányítószám		Helység	
Telefon		Fax	
E-mail		Dátum	

gép

gép	MU-	Sorozatszám	
munkaszéleség		hajtómű	
Fix felszerelés		Eltolható felszerelés	
Gyártási év		Szállítási dátum	
Szállító			

Vevő aláírásaAz értékesítő partner aláírása és bélyegzője

Átadási nyilatkozat	3	Karbantartási időintervallumok és beállítási munkák	42
Átadási nyilatkozat – másolat	5	Kenési munkák	43
A kezelési utasításra vonatkozó információk	8	Kardántengely	45
Célcsoport	8	Hajtóműolaj	46
Biztonság	8	Szerszámok	48
Betanítás	8	ékszíj	49
Vonatkozó hatályos dokumentumok	8	Csúszótalpak	52
Szimbólumok	9	kiegészítő felszerelés	53
Biztonság	10	Kopóbetét	53
Az Ön biztonsága érdekében	10	Állókés	53
biztonsági ábrák	10	Üzemóra-számláló	53
Definíciók	13	Üzemzavarok elhárítása	54
Ki kezelheti a gépet?	13	A gép ártalmatlanítása	56
Rákapcsolás	14	EK-megfelelőségi nyilatkozat	57
súlyponttávolság	15	EK irányelv	57
közúti közlekedés	17	2006/42/EG	57
Üzembe helyezés	17	Index	58
Lekapcsolás	19	Jegyzetek	59
Ápolás és karbantartás	19		
További előírások	20		
A gép ismertetése	21		
A gép alkalmazási területe	21		
A gép jellemzői	22		
A szerkezeti egységek megnevezése	23		
Műszaki adatok	24		
Szállítás és összeszerelés	26		
Szállítási terjedelem ellenőrzése	26		
A gép felszerelése	27		
Kardántengely	27		
Hárompontos csatlakoztatás	28		
Kardántengely	28		
támasztóláb	29		
Előkészület	30		
Munkamélység	30		
Közlekedés közúton	31		
szállítási helyzet	31		
Szállítás rákapcsolás nélkül	31		
Mulcsozás	32		
Munkavégzés	32		
Tisztítás és ápolás	35		
tisztítás	35		
Ápolás	35		
Leállítás és tárolás	36		
Állítsa le biztonságosan a gépet	36		
A gép tárolása	37		
Karbantartás	38		
Az Ön biztonsága érdekében	38		
Általános utasítások	39		

A kezelési utasításra vonatkozó információk

Célcsoport

A kezelési utasítást olyan képzett gépkezelőknek és személyeknek szánjuk, akik másfajta mezőgazdasági tevékenységek végzéséhez szakképzettséggel rendelkeznek, és akiket ennek a gépnek a kezelésére betanítottak.

Biztonság

A gép üzembe helyezése vagy felszerelése előtt ismerkedjen meg a kezelési utasításnak az Ön tevékenysége szempontjából lényeges tartalmával. Minden esetben olvassa el a „Biztonság” című fejezetben található biztonsági utasításokat, és tartsa be az egyes fejezetekben lévő figyelmeztető utasításokat. Így optimális eredményeket ér el munkavégzés közben, és biztonságosan dolgozik.

Munkaadóképzés

A gép első üzembe helyezése előtt tanítsa be a személyzetet a gép biztonságos kezelésére. Képzetlen vagy illetéktelen személyek nem használhatják a gépet.

Betanításnak számít:

- A személyzet esetében a gép biztonságos kezeléséhez szükséges előfeltételek ellenőrzése.
- A kezelési utasítás és a vonatkozó hatályos dokumentumok átadása, vagy különösen a gép biztonságos kezelését átfogó intenzív betanítás.

Rendszeres oktatások

Rendszeresen, de évente legalább egyszer részesítse oktatásban a személyzetet a gép biztonságos kezeléséhez alapvetően szükséges viselkedési intézkedésekről.

Betanítás

A kereskedője betanítja Önt a gép kezelésére, biztonságos üzemeltetésére és ápolására. Betanítás nélkül az üzembe helyezés tilos.

Vonatkozó hatályos dokumentumok

A kezelési utasítás mellett további dokumentumok tartoznak a géphez:

EK-megfelelőségi nyilatkozat	A kezelési utasítás része → »EK-megfelelőségi nyilatkozat« fejezet, 57. oldal
tartalékalkatrész-lista	A géppel a szállítási terjedelem része
A kardántengely kezelési utasítása	A géppel a szállítási terjedelem része

A kezelési utasításra vonatkozó információk

Szimbólumok

A szöveg áttekinthetőbbé tételéhez különböző szimbólumokat használunk. Ezeket az alábbiakban ismertetjük:

- Pont jelöli a felsorolásokat
- ▶ Háromszög áll az Ön által végrehajtandó tevékenységek előtt

→ A nyíl kereszthivatkozásokat jelöl egyéb szövegrészekre

[+] Egy plusz jel azt mutatja, hogy olyan kiegészítő felszerelésről van szó, amelyet a standard kivitel nem tartalmaz.

Piktogramok

Emellett használunk piktogramokat, amelyek segítik Önt a szövegrészek megtalálásában:



A figyelmeztető háromszög figyelmeztető utasításokra utal. Figyelmén kívül hagyásuknak az alábbi következményei lehetnek:

- Közepesen súlyos vagy akár súlyos sérülések
- Halálos sérülések

A figyelmeztető utasításokat az egyes tevékenységekhez hozzárendelve találja, amelyek elvégzése előtt fontos a figyelmeztető utasítások betartása.

Kiegészítésként a »Biztonság« fejezetben olyan biztonsági utasításokat talál, amelyek nem rendelhetők hozzá az egyes tevékenységekhez, hanem különböző szituációkban az Ön biztonságtudatos magatartását erősítik.



Itt fontos információkat kap a géppel kapcsolatban. Figyelmén kívül hagyásuknak az alábbi következményei lehetnek:

- Durva hibák a gép működésében
- munkagép károsodása



Ez a piktogram a kezeléssel kapcsolatos információkra, tippekre és útmutatásokra hívja fel a figyelmet.



Ez a piktogram tippeket jelez a szerelési vagy beállítási munkákhoz.



Ez a piktogram olyan példákat jelöl, amelyek a jobb megértést szolgálják.

Az olyan szövegrészek, amelyek csak egyes gépekre vagy körülményekre vonatkoznak, színes háttérűek. A színes jelölést követően a szöveg ismét az összes gépre érvényes. Például:

Csak légfékberendezéssel szerelt MU-Farmer/S esetén

- ▶ Csatlakoztassa a féktömlőket
- ▶ Csatlakoztassa a hidraulikatömlőket

Az Ön biztonsága érdekében

Ebben a fejezetben általános biztonsági utasításokat talál. A kezelési utasítás egyes fejezetei kiegészítő figyelmeztető utasításokat tartalmaznak, amelyeket itt nem ismertetünk. Tartsa be a biztonsági utasításokat:

- Saját biztonsága érdekében
- Embertársai biztonsága érdekében
- A gépbiztonság garantálása érdekében

A mezőgazdasági gépek kezelése közben helytelen magatartás esetén egy sor veszély adódhat. Ezért mindig különös gondtal dolgozzon, és soha ne az idő szorításában.

Munkaadóképzés

A biztonsági utasításokról és a jogszabályi rendelkezésekkel összhangban rendszeres időközönként tájékoztassa azokat, akik a géppel munkát végeznek.

biztonsági ábrák

A gépen az Ön biztonságát szolgáló matricák találhatók. A matricákat nem szabad eltávolítani. Ha a matricák olvashatatlaná válnak vagy leváltak, új matricákat rendelhet, és elhelyezheti őket a megfelelő helyeken.



A biztonsági ábrák jelentése



Olvassa el és vegye figyelembe a kezelési utasítást

Az üzembe helyezés csak akkor megengedett, ha előzőleg elolvasta és megértette a kezelési utasítást. Ez különösen érvényes a biztonsági utasításokra.



Ne tartózkodjon a hordozójármű és a gép között

Különösen a felkapcsolás és a lekapcsolás közben tilos a hordozójármű és a gép között tartózkodni, ha a motor jár. A hordozójárművet kiegészítésként kell elgurulás ellen.



Tilos utas szállítása a gépen

Súlyos vagy halálos sérülések lehetnek a következményei.



Ne távolítsa el a védőberendezéseket

Ne nyissa ki vagy ne távolítsa el a védőberendezéseket, ha a hordozójármű motorja jár. Soha ne üzemeltesse a gépet védőberendezés nélkül.



Vigyázat, behúzásveszély

A kardántengelynél szakszerűtlen kezelés esetén behúzásveszély áll fenn.



Tehermelő szemek

A gép csak a megjelölt helyeken emelhető meg emelőeszközökkel.



Forgó és utánfutó gépalkatrészek

Csak akkor közelítse meg a gépet, ha az összes gépalkatrész leállt.



Kirepülő tárgyak miatti veszély

A munkavégzés közben tárgyakat, például a köveket kaphat fel a gép, és kifelé dobhatja azokat. Nem tartózkodhatnak személyek a veszélyes területen.



Veszély mozgó gépalkatrészek miatt

A munkavégzés közben nem tartózkodhatnak személyek a veszélyes területen.



Ne tartózkodjon az elfordulási tartományban

Az elfordulási tartományban akut sérülésveszély áll fenn a gép elforduló vagy összezsugorodó és szétnyíló részei miatt.

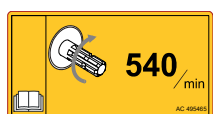

Ügyeljen a kardántengelycsonk fordulatszámára

A kardántengelyt megfelelő fordulatszámú (ford/perc) kardántengelycsonkhoz csatlakoztassa. A gépen végzett minden munka esetén kapcsolja ki a kardántengelycsonkot.



Csavarok utánahúzása

Az első üzemórák után és szükség szerint feltétlenül ellenőrizze az összes csavart, és adott esetben húzza utána őket. A rezgések következtében a csavarkötések meglazulhattak.



Vigyázat, billenésveszély

A gép vagy részei felborulhatnak. A veszélyes területen tartózkodás előtt helyezze fel a biztonsági támaszt. A lekapcsoláskor az arra tervezett támaszokat használja, és szilárd talajra állítsa le őket.

Definíciók

Az összes irányadat esetén a gép menetirányából indulunk ki:

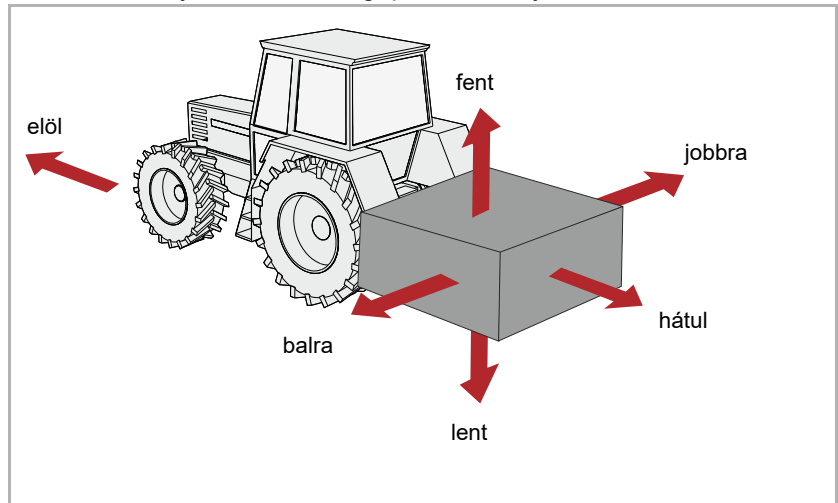

Ki kezelheti a gépet?

Csak szakképzett személyek

A gépet csak olyan személyek kezelhetik, tarthatják karban vagy javíthatják, akik ehhez megfelelő szakképzettséggel rendelkeznek, és tájékozottak a gép kezelése során előforduló veszélyek tekintetében. Az ilyen személyek rendszerint gépkezelő képzettségűek vagy ahhoz hasonló intenzív képzésben részesültek.

Rákapcsolás

Fokozott sérülésveszély

A gépnek a hordozójárműre történő felkapcsolásakor fokozott sérülésveszély áll fenn. Ezért:

- Az eszközhordozót a gép rákapcsolásához megfelelő adapterrel kell felszerelni
- A gépet csak felemelt közúti futóművel kapcsolja rá
- Biztosítsa a hordozójárművet elgurulás ellen
- Soha ne álljon felkapcsolás közben a hordozójármű és a gép közé
- A függesztőszerkezetet lassan és óvatosan működtesse

Figyelmén kívül hagyásuknak súlyos vagy halálos sérülések lehetnek a következményei.

Elektromos csatlakoztatások elvégzése a felszerelés után

Amikor a világítóberendezést szereli fel, nem szabad az áramellátást az eszközhordozóhoz csatlakoztatni. Rövidzárlatok és az elektronika meghibásodásai következhetnek be.

A hidraulikát csak nyomásmentes állapotban csatlakoztassa

A hidraulikatömlőket csak akkor csatlakoztassa az eszközhordozóhoz, ha a hidraulika-rendszer az eszközhordozón és a gépen is nyomásmentes. A nyomás alatt levő hidraulika-rendszer előre nem látható mozgásokat válthat ki a gépen.

Magas nyomás a hidraulika-rendszerben

A hidraulika-rendszer magas nyomás alatt áll. Rendszeresen ellenőrizze az összes vezetékét, tömlőt és csavarkötést tömítetlenség és külsőleg felismerhető károsodás szempontjából. A szivárgási helyek keresésekor csak megfelelő segédeszközöket használjon. A sérüléseket és károsodásokat haladéktalanul szüntesse meg. A kifröccsenő olaj sérüléseket és tüzet okozhat. Sérülések esetén azonnal forduljon orvoshoz.

A hidraulikatömlők színjelölései

A kezelési hibák elkerülése érdekében az eszközhordozó és a gép közötti hidraulikus összeköttetés csatlakozóaljzatait és csatlakozódugóit színjelöléssel kell ellátni. A hibásan csatlakoztatott hidraulikatömlők előre nem látható mozgásokat válthatnak ki a gépen.

súlyponttávolság

Az össztömeg, a tengelyterhelések, a gumiabroncs-teherbírás és a minimális pótsúlyozás figyelembe vétele

A gépek frontoldali felszerelése vagy hátoldali felszerelése nem eredményezheti az eszközhordozó megengedett össztömegének, megengedett tengelyterheléseinek és gumiabroncs-teherbírásainak a túllépését. A mellső tengelyt a kormányozhatóság fenntartásához legalább az eszközhordozó saját tömegének 20 %-ával kell megterhelni.

Egy kis számítással meghatározhatjuk az alábbiakat:

- össztömeg
- Tengelyterhelések
- Gumiabroncsok teherbírása és
- minimális pótsúlyozást

A számításhoz a következő adatok szükségesek:

Adatok az eszközhordozó kezelési utasításából:

- (A) saját tömeg
- (B) mellső tengelyterhelés
- (C) hátsó tengelyterhelés

Kérjük, vegye még figyelembe például a gumiabroncsokban lévő víz, a kiegészítő felszerelések és hasonlók tömegét.

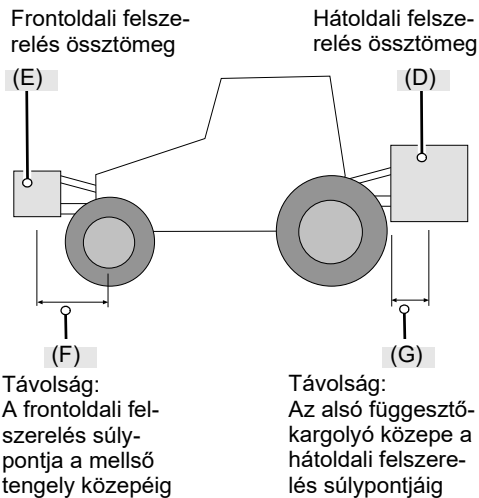
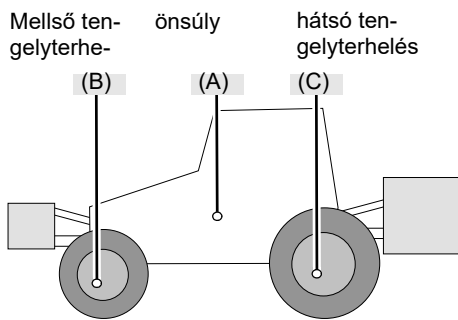

Adatok a kezelési utasításból:

- (D) hátoldali felszerelésű gép össztömege, vontatott gépek esetén a támasztóterhelés
- (E) frontoldali felszerelésű gép össztömege
- (F) a frontoldali felszerelésű gép súlypontja és a mellső tengely közepe közötti távolság
- (G) az alsó függesztőkormányó közepe és a hátoldali felszerelésű gép súlypontja közötti távolság. Vontatott gépek esetén $G=0$.

Adatok, amelyeket méréssel határozzon meg:

- (H) az eszközhordozó tengelytávolsága
- (I) a hátsó tengely közepe és az alsó függesztőkormányó közepe közötti távolság

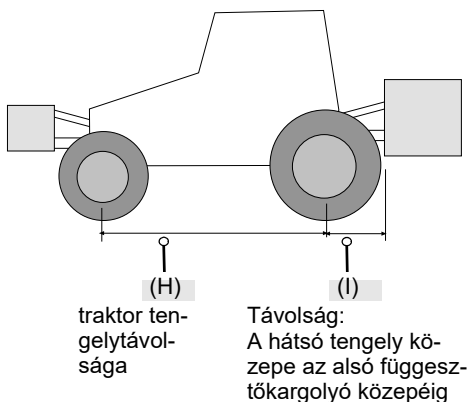

Számítás

A meghatározott értékeket most már beírhatja a képletekbe.

Pótsúlyozás mellső pótsúlyokkal

A mellső pótsúlyokkal történő pótsúlyozás számítása hátoldali felszerelésű gépek esetén.

$$\text{Mellső pótsúly kg-ban} = \frac{D \times (I + G) - (B \times H) + (0,2 \times A \times H)}{F + H}$$

Pótsúlyozás hátsó pótsúlyokkal

A hátsó pótsúlyokkal történő pótsúlyozás számítása frontoldali felszerelésű gépek esetén.

$$\text{Hátsó pótsúly kg-ban} = \frac{(E \times F) - (C \times H) + (0,45 \times A \times H)}{H + I + G}$$

Mellső tengelyterhelés

A tényleges mellső tengelyterhelés számítása

$$\text{Mellső tengelyterhelés kg-ban} = \frac{E \times (F + H) + (B \times H) - D \times (I + G)}{H}$$

össztömeg

A tényleges össztömeg számítása

$$\text{Össztömeg} = E + A + D$$

hátsó tengelyterhelés

A tényleges hátsó tengelyterhelés számítása

Hátsó tengelyterhelés kg-ban = tényleges össztömeg – tényleges mellső tengelyterhelés

gumiabroncsok teherbírása

A mellső gumiabroncsok és a hátsó gumiabroncsok teherbírási adatait a gumiabroncsgyártó dokumentációiban találja meg.

- Két gumiabroncs esetén a gumiabroncsok teherbírása elől az egy mellső gumiabroncsra megengedett teherbírás kétszereséből adódik.
- Két gumiabroncs esetén a gumiabroncsok teherbírása hátul az egy hátsó gumiabroncsra megengedett teherbírás kétszereséből adódik.

Kiértékelés

Ellenőrizze, hogy teljesülnek-e a következő feltételek:

- A hátsó tengelyterhelés tényleges értékeinek kisebbeknek kell lenniük az eszközhordozó kezelési utasításában megadott megengedett értékeknél.
- A gumiabroncsok teherbírásának nagyobbak kell lenniük a traktor kezelési utasításában a hátsó tengelyterhelésre megadott értékeknél.
- A tényleges össztömegnek kisebbnek kell lennie az eszközhordozó kezelési utasításában az össztömegre megadott megengedett értéknél.

Ha nem teljesülnek ezek a feltételek, a gép nem szerelhető fel az eszközhordozóra.



Amennyiben elegendően nagy udvari mérleggel rendelkezik, az össztömeget és a hátsó tengelyterhelést méréssel állapíthatja meg.

Közúti közlekedés

Ügyeljen arra, hogy a gép mindig a közlekedési előírásoknak megfelelő állapotban legyen

Ha a géppel közúti forgalomban vesz részt, a gépnek meg kell felelnie az aktuális közlekedési szabályoknak. Ezek közé tartozik például:

- A világítóberendezések, jelzőberendezések és védőberendezések felszerelése
- A megengedett szállítási szélesség és szállítási tömeg, a tengelyterhelések, a gumibroncs-teherbírás és az össztömeg betartása

A közlekedési szabályok be nem tartása esetén a gépkezelőt és a jármű üzembentartóját terheli a felelősség.

Zárja a golyós csapokat

Ha golyós csapok találhatóak a hidraulikavezetékekben vagy a futóműmunkahengerekben, a közúti közlekedéshez el kell zárni ezeket a golyós csapokat. Különben az eszközhordozó vezérlőkészülékeinek nem szándékos működtetése a gépen mozgásokat válthat ki. Ezeknek a bal- és jobb oldali munkagép károsodásai lehetnek a következményei.

Ellenőrizze a kioldó köteleket a gyorscsatlakozóknál

A kioldó köteleknek lazán kell lógniuk, és mély helyzetben nem oldhatók ki. A felszerelt gépek egyébként önállóan leoldhatók a háromponthoz tartozó kapcsolószerkezetről.

Tilos utas szállítása a gépen

Soha ne szállítson személyeket vagy tárgyakat a gépen. Utas szállítása a gépen életveszélyes és szigorúan tilos.

Vegye figyelembe a megváltozott menet- és fékezési tulajdonságokat

A felszerelt gép megváltoztatja a menet- és fékezési tulajdonságokat. Különösen kanyarokban vegye figyelembe a gép kinyúló részeit és lendítőtömegét. A nem alkalmazkodó vezetési stílus baleseteket okozhat.

Hozzáigazított sebességgel haladjon

A haladási sebességet mindig igazítsa hozzá az útviszonyokhoz. Rossz útviszonyok és túl nagy sebesség esetén nagyon nagy erők léphetnek fel, amelyek erősen terhelik vagy túlterhelik az eszközhordozót és a gépet. A nem hozzáigazított sebességgel való haladás gépkárokat és baleseteket okozhat.

Üzembe helyezés

Az első üzembe helyezés csak a betanítás után történjen

A gép első üzembe helyezése csak az értékesítő partner munkatársa, a gyártó gyári képviselője vagy munkatársa általi betanítás után történhet meg. A betanítás nélküli üzembe helyezés a kezelési hibák következtében a munkagép károsodásait okozhatja vagy balesetekhez vezethet.

Ügyeljen a műszakilag kifogástalan állapotra

A gépet csak műszakilag kifogástalan állapotban helyezze üzembe. A használat előtt ehhez ellenőrizze az összes fontos alkatrészt, és cserélje ki a meghibásodott alkatrészeket. A meghibásodott alkatrészek anyagi károkat és személyi sérüléseket okozhatnak.

Ne távolítsa el a védőberendezéseket

A védőberendezéseket nem szabad eltávolítani vagy megkerülni. A használat előtt ellenőrizze az összes védőberendezést. A védtelen gépalkatrészek súlyos vagy halálos sérüléseket okozhatnak.

Tilos utas szállítása a gépen

Soha ne szállítson személyeket vagy tárgyakat a gépen. Utas szállítása a gépen életveszélyes és szigorúan tilos.

A gép és a szabad vezetékek magassága

Ha összecsukás és szétnyitás közben túllépi a 4,00 m-es magasságot, a gép összecsukását és szétnyitását semmi esetre se végezze áramvezető szabad vezetékek közelében! A feszültség átugorhat. Ha a géppel áramvezető szabad vezetéket érintett meg:

- Ne hagyja el az eszközhordozót
- Ne érintse meg az eszközhordozó fémrészeit
- Ne létesítsen vezető kapcsolatot a föld felé
- Figyelmeztesse a személyeket, mielőtt megközelítik az eszközhordozót vagy a gépet
- Várja meg a professzionális mentőerőket, mivel az áramvezető szabad vezetéket először is le kell kapcsolni

Hasonlóképpen soha ne lépjen fel a gépre áramvezető szabad vezetékek alatt. A feszültség közvetlen érintés nélkül is átugorhat.

Ellenőrizze a veszélyes területet

A veszélyes terület a gép előtt és mögött 8 m, a gép mindkét oldalán 2 m. Az elindulás, szétnyitás, üzembe helyezés előtt és üzemeltetés közben ellenőrizze a gép veszélyes területét. Ügyeljen a megfelelő kilátásra. Csak akkor induljon el a géppel, ha nincsenek személyek vagy tárgyak a veszélyes területen.

Kedvezőtlen feltételek mellett nagy sebességű alkatrészek repülhetnek ki a gépből. Különösen a gép előtti és mögötti veszélyes területeken nem lehetnek az üzembe helyezés előtt személyek, állatok vagy tárgyak.

A gép használata a veszélyes terület ellenőrzése nélkül súlyos vagy halálos balesetekhez vezethet.

Húzza utána a csavarokat és anyákat

Rendszeresen ellenőrizze a csavarok és anyák szilárd illeszkedését, és szükség esetén húzza utána őket. Az üzemeltetés következtében a csavarok meglazulhatnak. A munkagép károsodásai vagy balesetek lehetnek ezek következményei.

Magatartás üzemzavarok esetén

Működési zavarok esetén azonnal állítsa meg és rögzítse a gépet. Haladéktalanul hárítsa el az üzemzavart vagy bízson meg vele egy szakműhelyt. A gép továbbüzemeltetése a munkagép károsodásaival vagy balesetekkel járhat.

Lekapcsolás

Fokozott sérülésveszély

A gépnek a hordozójárműről történő lekapcsolásakor fokozott sérülésveszély áll fenn. Ezért:

- Biztosítsa a hordozójárművet elgurulás ellen
- Soha ne álljon lekapcsolás közben az eszközhordozó és a gép közé
- A függesztőszerkezetet lassan és óvatosan működtesse
- Ügyeljen arra, hogy a gépet sík és biztonságos talajra állítsa le
- A hidraulikatömlőket csak akkor kapcsolja le, ha az eszközhordozó és a gép hidraulika-rendszere nyomásmentes

Figyelman kívül hagyásuknak súlyos vagy halálos sérülések lehetnek a következményei.

Ápolás és karbantartás

Tartsa be az ápolási és karbantartási időintervallumokat

Tartsa be az ismétlődő ellenőrzésekhez vagy felülvizsgálatokhoz előírt, és a kezelési utasításban megadott határidőket. A határidők be nem tartásának a munkagép károsodásai, rossz munkaminőség vagy balesetek lehetnek a következményei.

Csak azonos tulajdonságú pótalkatrészeket használjon

Sok alkatrésznek vannak speciális tulajdonságai, amelyek döntően befolyásolják a gép stabilitását és működését.

A alkatrészek cseréjekor garantálni kell a méreteket, a szilárdságot és az anyagminőséget. Ajánljuk eredeti pótalkatrészek használatát.

A követelményeknek nem megfelelő pótalkatrészek használata a munkagép károsodásához vagy gyenge munkateljesítményhez vezethet.

Az összes ápolási és karbantartási munka esetén:

- Kapcsolja ki a kardántengelycsonkot
- Tegye nyomásmentessé a hidraulika-rendszert
- Lehetőség szerint kapcsolja le az eszközhordozót
- Ügyeljen a gép biztonságos álló helyzetére, adott esetben alkalmazzon kiegészítő alátámasztást
- A gép alkatrészeit ne használja feljáróként/dobogóként, hanem biztonsági feljárót/dobogót használjon
- Biztosítsa a gépet elgurulás ellen
- Semmi esetre se nyúljon a mozgó ékszíjak közé

Az ápolási és karbantartási munkák során csak ezeknek az előírásoknak a betartása garantálja a biztonságos munkavégzést.

Szakítsa meg az áramellátást

Az elektromos berendezésen végzendő munkák előtt válassza azt le az áramellátásról. Az áram alatt lévő berendezések anyagi károkat és személyi sérüléseket okozhatnak.

Cserélje ki a hidraulikatömlőket

Minden hatodik évben cserélje ki a hidraulikatömlőket. A hidraulikatömlők felismerhető károsodás nélkül is öregednek. A meghibásodott hidraulikavezetékek súlyos vagy halálos személyi sérüléseket okozhatnak.

Legyen óvatos nagynyomású tisztítóval végzett tisztítás közben

A gép vízzel vagy gőzsugárral tisztítható. A csapágyakat, a ventilátort, a jelelosztó szekrényt, a műanyag alkatrészeket és a hidraulikatömlőket csak alacsony nyomással tisztítsa. A túl nagy nyomás károkat okozhat ezekben az alkatrészekben.

A hegesztési munkák előtt válassza le az akkumulátort és a generátort

A felszerelt gépen végzendő elektromos hegesztési munkák előtt válassza le az eszközhordozó akkumulátorát és a generátort. Ezzel elkerüli az elektromos berendezés károsodását.

Húzza meg erősen a csavarkötéseket

Az ápolási és karbantartási munkák után ismét húzza meg erősen a meglazított csavarkötéseket. A laza csavarkötések miatt munkavégzés közben a csavarok észrevétlenül meglazulhatnak, és így a gépen az alkatrészek leoldódhatnak. Súlyos személyi sérülések vagy anyagi károk lehetnek a következményei.

További előírások

Vegye figyelembe az előírásokat

Kérjük, az ismertetett biztonsági utasítások mellett vegye figyelembe a következőket:

- A baleset-megelőzési előírásokat
- Az általánosan elfogadott biztonságtechnikai, foglalkozás-egészségügyi és közlekedésjogi szabályokat
- A kezelési utasításban található információkat
- Az üzemeltetési, karbantartási és javítási előírásokat

Ez a fejezet általános adatokat tartalmaz gépével kapcsolatban, valamint információkkal szolgál az alábbiakról:

- alkalmazási terület
- Jellemzők
- A szerkezeti egységek megnevezése
- Műszaki adatok

A gép alkalmazási területe

A gép a felszerelt szerszámoktól függően csak az adott célra használható a mezőgazdaságban vagy ahhoz közeli területeken.

Szerszám	Cél
M keményfém lengő lapát	Fű, egyéb aljnövényzet vagy növényi maradványok aprítása maximum 2 cm átmérőig. A lengő lapátok oldalra kitérhetnek. A keményfém kivétel eredményeként a kések hosszabb ideig használhatók, és ritkábban kell cserélni őket.

Mivel az üzemeltetési körülmények nagyon különbözők, a felhasználónak különösen a gép teljesítményhatárait kell ügyelnie. Túlterhelés jelentkezésekor a gépet azonnal állítsa le.

Rendeltetésszerű használat

A gép csak a tervezett, és a kezelési utasításban leírt munkákra használható. Más vagy ezt meghaladó használat nem rendeltetésszerű.

Példák a nem rendeltetésszerű használatra:

- Személyek vagy tárgyak szállítása
- A megnevezett termékektől eltérő vagy jellegükben hasonló termékek aprítása

→ »A gép alkalmazási területe«

- Erőátvitel más tárgyakra
- A hátsó felfüggesztéshez készült gépek felszerelése előre
- Az első felfüggesztéshez készült gépek felszerelése hátra
- Munkamélységek 25 mm alatti talaj feletti magasságnál
- Bármilyen fajta talajművelés
- A gép használata olyan pozícióban, amelynél a szerszámok nem a talajjal szembe mutatnak, például függőleges pozícióban

A nem rendeltetésszerű használatból eredő károkért a gyártó és a kereskedő nem felel. A kockázatot egyedül a felhasználó/gépkezelő viseli.

A gép jellemzői

Optimalizált formájú robusztus ház

A ház a kemény igénybevételhez különösen robusztus, és optimalizált formában kivitelezett.

Erőátvitel

A mechanikus hajtású gépeknél egy kardántengely egy hajtóművet hajt meg. Onnan a hajtást ékszíjak továbbítják a rotorra.

A hidraulikusan meghajtott gépeknél az erőátvitelt egy hidromotor biztosítja, ami közvetlenül hajtja az ékszíjtárcsát. Onnan a hajtást ékszíjak továbbítják a rotorra.

Biztonság

Annak érdekében, hogy a géppel a lehető legbiztonságosabban dolgozzon, a gépet az EU előírások szerint szerkesztettük. A gép rendelkezik CE-jelöléssel.

A szerkezeti egységek megnevezése

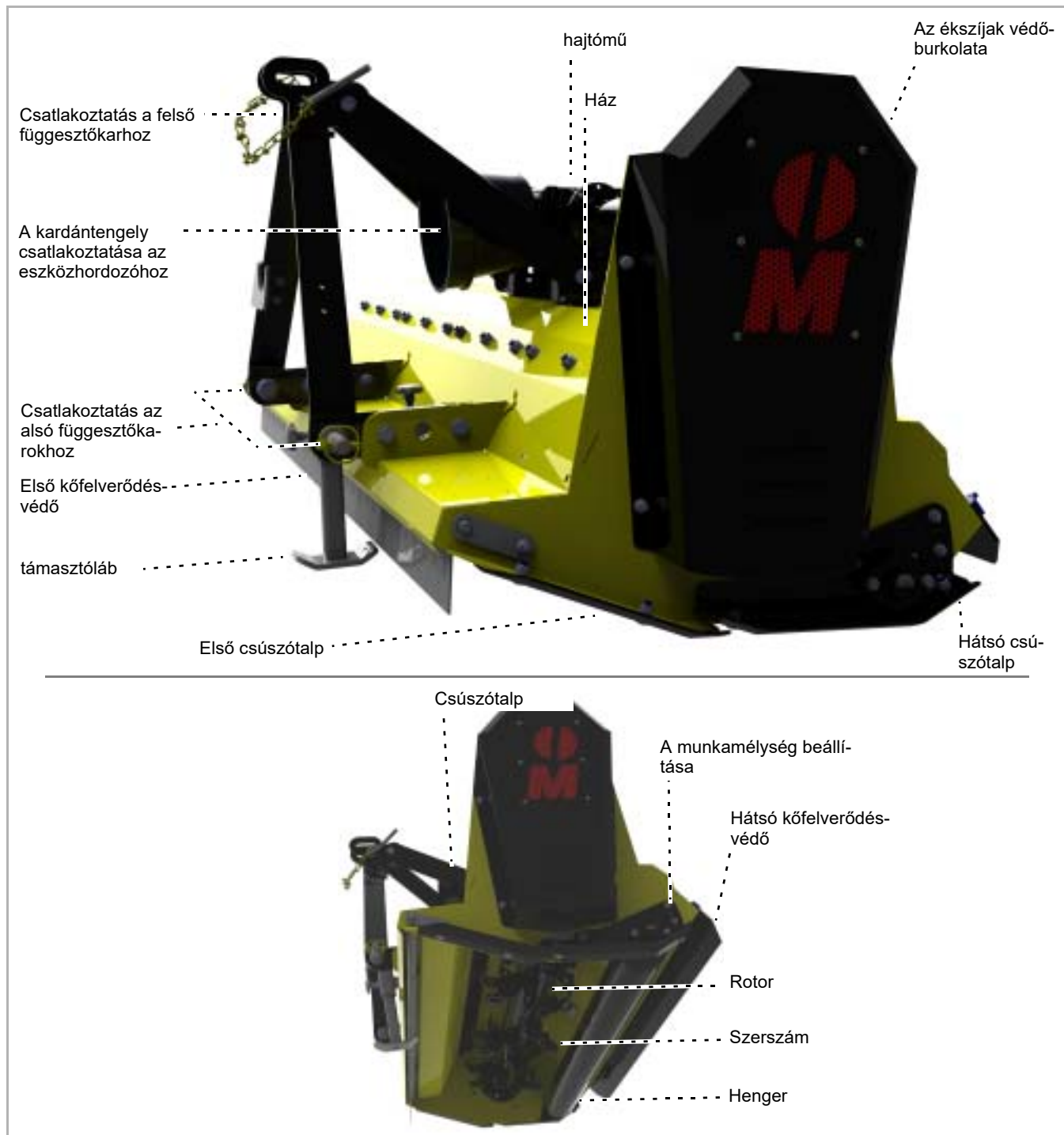

A gép ismertetése

Műszaki adatok



	MU-C 80	MU-C 100	MU-C 120	MU-C140	MU-C 160
Magasság (m)					
A traktor emelési magassága nélkül	0,72	0,72	0,72	0,72	0,72
Szélesség (m)					
Munkahelyzetben és szállítási helyzetben	1,03	1,23	1,43	1,63	1,83
Mélység (m)					
	0,85	0,85	0,85	0,85	0,85
Munkaszélesség (m)					
Munkahelyzetben	0,80	1,00	1,20	1,40	1,60
Össztömeg (kg)					
Támasztókerekek nélkül	170	185	200	215	230
Súlyponttávolság (G méret)					
Felszereltségtől függően, körülbelül	0,39	0,39	0,39	0,39	0,39
A rotor fordulatszáma (ford/perc)					
Kardántengely 540	3000	3000	3000	3000	3000
Kardántengely 1000 1/perc	3000	3000	3000	3000	3000
Teljesítményszükséglet (kW)					
Legalább	9	9	9	9	9
Maximálisan megengedett	26	26	26	26	26
Munkamélység (mm)					
10 mm-es fokozatokban	16-55	16-55	16-55	16-55	16-55
Szerszámok száma					
M keményfém lengő lapátkés	12	16	20	24	28
Kenőanyagok					
Hajtóműolaj	SAE 90 EP	SAE 90 EP	SAE 90 EP	SAE 90 EP	SAE 90 EP

	MU-C 80	MU-C 100	MU-C 120	MU-C140	MU-C 160
kategória					
	1. KATEGÓRIA	1. KATEGÓRIA	1. KATEGÓRIA	1. KATEGÓRIA	1. KATEGÓRIA
Festékszínek					
Sárga	RAL 1007	RAL 1007	RAL 1007	RAL 1007	RAL 1007
Fekete	RAL 9005	RAL 9005	RAL 9005	RAL 9005	RAL 9005
Kardántengely					
Típus	GE2101	GE2101	GE2101	GE2101	GE2101
Zajkibocsátás (dBa)					
A munkahelyen	< 85	< 85	< 85	< 85	< 85

Szállítási terjedelem ellenőrzése

A gép teljesen összeszerelve kerül kiszállításra. Ha az alkatrészek nincsenek felszerelve, kérjük, forduljon a kereskedőjéhez.



A felszerelést ne önmaga végezze

A felszerelést ne önmaga végezze, mivel a gép szabályszerű állapotának előfeltételei a következők:

- A munkalépések sorrendjének betartása
- A tűrések és meghúzási nyomatékok betartása

A hibás szerelés a munkagép károsodásait okozhatja vagy nem megfelelő munkaeredményhez vezethet.



A hiányzó vagy a szállítás során megsérült alkatrészekkel kapcsolatban haladéktalanul reklamáljon kereskedőjénél, importőrjénél vagy a gyártónál.



Fokozott sérülésveszély

A gépnek a hordozójárműre történő felkapcsolásakor fokozott sérülésveszély áll fenn. Ezért:

- Biztosítsa a hordozójárművet elgurulás ellen
- A traktor és a gép kategóriájának azonosnak kell lennie
- Soha ne álljon felkapcsolás közben a hordozójármű és a gép közé
- A függesztőszerkezetet lassan és óvatosan működtesse

Figyelmelen kívül hagyásuknak súlyos vagy halálos sérülések lehetnek a következményei.



Gép csak hátsó felfüggesztéshez

A gépet csak az eszközhordozó hátoldalára szabad felszerelni. *Frontoldali felszerelésnél a gép megsérülhet*

- ▶ Ellenőrizze, hogy a gép biztonságosan van-e leállítva. A gép támasztólába és csúszótalpai a talajon állnak.
- »Leállítás és tárolás« fejezet, »Állítsa le biztonságosan a gépet« szakasz, 36. oldal

Ha a gép nincs biztonságosan leállítva:

- ▶ Megfelelő emelőberendezéssel rögzítse és hozza helyes pozícióba a gépet

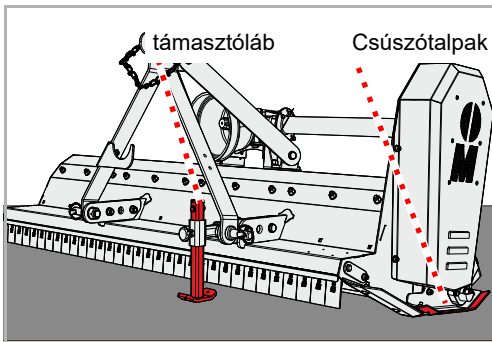

Kardántengely

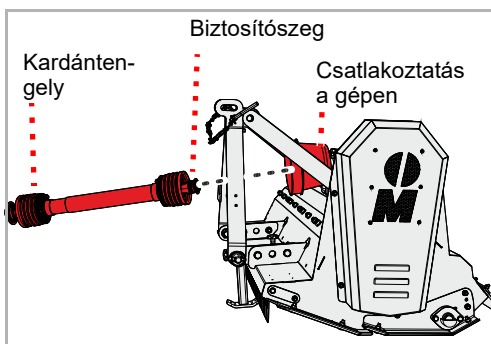

A kardántengelyt kereskedője az Ön eszközhordozójához igazította. A kardántengely rendszerint már a géphez van csatlakoztatva. A kardántengelyt azonban cseréje esetén vagy karbantartási munkái után a géphez kell csatlakoztatni.

- ▶ Gondosan tisztítsa meg és zsírozza le a kardántengelyt és a gépen lévő csatlakozócsonkot
- ▶ Tolja a kardántengelyt a gépen lévő csatlakozócsonkra, és ügyeljen a kardántengely biztosítószegének beretesztésére

A gép felszerelése

Hárompontos csatlakoztatás

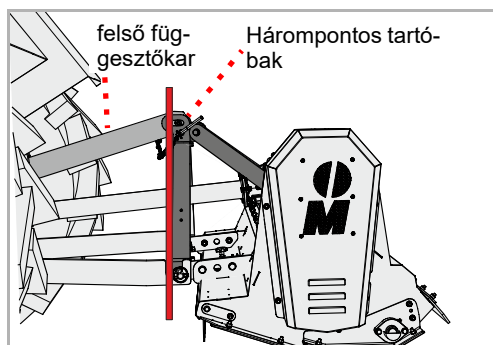
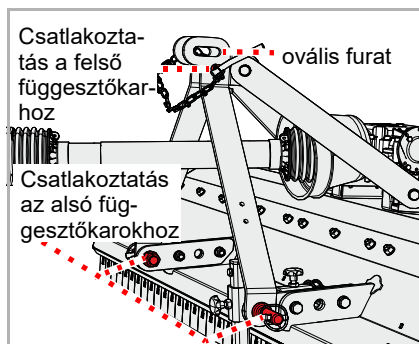

- ▶ A traktor két alsó függesztőkarját azonos magasságra állítsa be
- ▶ A traktor kategóriájának megfelelően csatlakoztassa az alsó függesztőkarokat, és rögzítse őket csapszeggel és biztosítószeggel
- ▶ A traktor kategóriájának megfelelően csatlakoztassa a felső függesztőkart, és rögzítse csapszeggel és biztosítószeggel



A szállításhoz a felső függesztőkar csatlakoztatásánál lévő kör alakú furatokat használja. A hosszfurat a gép szántóföldi használatához van tervezve.

- ▶ A felső függesztőkart úgy állítsa be, hogy a hárompontos tartóbak függőlegesen álljon

Kardántengely



Az eszközhordozó cseréjekor feltétlenül ellenőrizze a kardántengely helyes hosszát. A kardántengely ellenőrzésekor különösen fontos a két kardántengelyfél fennmaradó átfedése a kardántengely legtávolabb széthúzott pozíciójában.

Az eszközhordozó cseréjekor feltétlenül ellenőrizze a kardántengely alkalmasságát a szóban forgó eszközhordozóhoz, és adott esetben cserélje ki a kardántengelyt, és egy minősített szakműhellyel igazítsa hozzá.

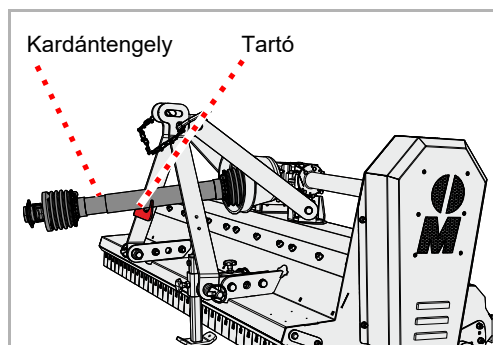

- ▶ Vegye ki a kardántengelyt a tartóból

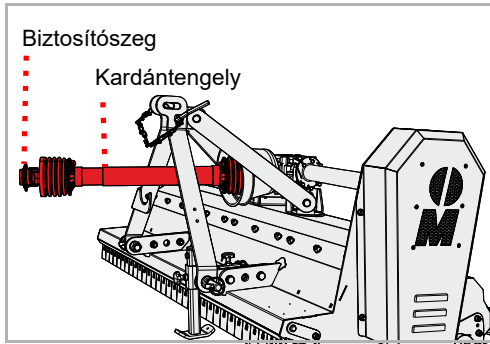

- ▶ Csatlakoztassa a kardántengelyt az eszközhordozó kardántengely-csonkjához, és ügyeljen a kardántengely biztosítószegének berendezésére

támasztóláb

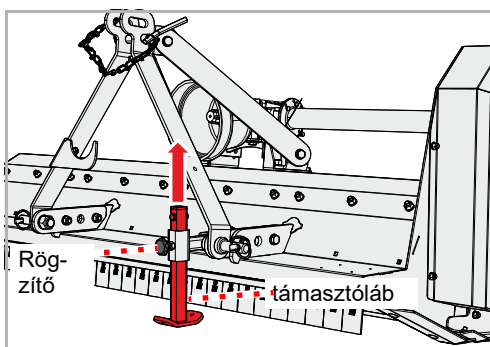

- ▶ Lazítsa meg a rögzítőt
- ▶ Tolja felfelé a támasztólábat, és biztosítsa a rögzítővel felső helyzetben

Munkamélység

A munkamélység 15 mm-es lépésekben állítható be.
A legtöbb alkalmazáshoz az optimális munkamélységet a középső beállítás jelenti.



A szerszámok nem érintkezhetnek a talajjal

A talajjal érintkezés esetén a kőfelverődés-védő már nem biztosítja kövek vagy más anyag visszatartását.

A kirepülő anyag a veszélyes területen kívül is okozhat személyi sérüléseket.

- ▶ Biztosítsa a hordozójárművet elgurulás ellen
- ▶ Emelje meg a gépet körülbelül 5 cm-rel



Az állítólemezt mindig két csavarral kell rögzíteni

Az állítólemezt mindig két csavarral kell rögzíteni. Ha az állítólemezt csak egy csavarral rögzítik, a munkamélység elállítható, és a szerszámok hozzáérhetnek a talajhoz.

A kirepülő anyag a veszélyes területen kívül is okozhat személyi sérüléseket.

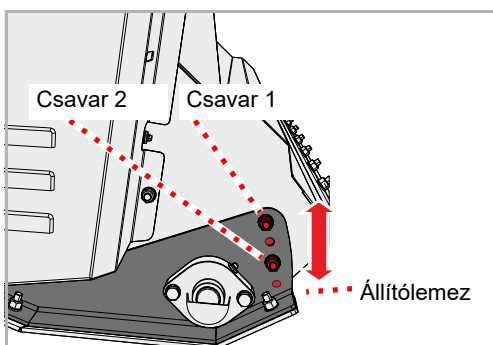

- ▶ Lazítsa meg és távolítsa el az 1 és 2 jelű csavarok anyáit
- ▶ Távolítsa el az 1 jelű csavart és a 2 jelű csavart
- ▶ Állítsa be az állítólapot a munkamélységet az igényeinek megfelelően
- ▶ Rögzítse az állítólapot az 1 jelű csavarral és a 2 jelű csavarral
- ▶ Biztosítsa az 1 jelű csavart és a 2 jelű csavart az anyákkal
- ▶ A ház ellentétes oldalán végezze el ugyanezt a beállítást

szállítási helyzet

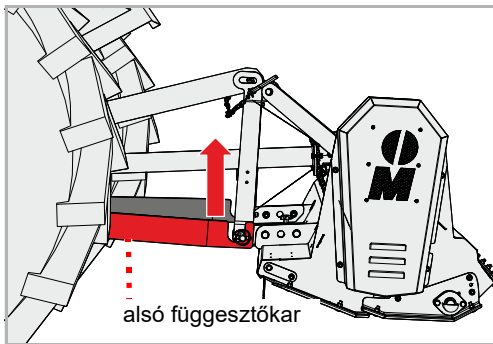

- ▶ Állítsa be az alsó függesztőkarok magasságát az eszközhordozó függesztőszerkezetével úgy, hogy a gép kellő magasságban álljon a szállításhoz
 - ▶ Biztosítsa a hordozójármű vezérlőkészülékeit nem szándékos működtetés ellen
- A hordozójármű kezelési utasítása

Szállítás rákapcsolás nélkül

A szállításhoz a gép például egy pótkocsira rakható fel. Csak a jelölt helyeket használja az emelőeszközök elhelyezéséhez. A gépnek biztonságosan leállítva kell lennie.

- ▶ Állítsa le biztonságosan a gépet
- »Leállítás és tárolás« fejezet, »Állítsa le biztonságosan a gépet« szakasz, 36. oldal

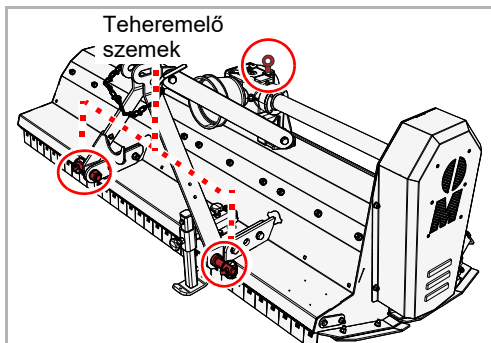

- ▶ Szereljen fel megfelelő emelőeszközöket a teheremelő szemekre
- ▶ Emelje fel a gépet megfelelő emelőberendezéssel, és helyezze a rakodóterületre
- ▶ Rögzítse ott a gépet elcsúszás ellen

Munkavégzés

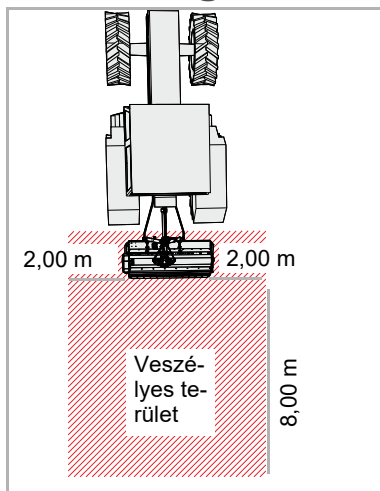

Ellenőrizze a veszélyes területet

A veszélyes terület a gép mögött 8 Az elindulás, üzembe helyezés előtt és üzemeltetés közben ellenőrizze a gép veszélyes területét. Ügyeljen a megfelelő kilátásra. Csak akkor induljon el a géppel, ha nincsenek személyek vagy tárgyak a veszélyes területen.

Kedvezőtlen feltételek mellett nagy sebességű alkatrészek repülhetnek ki a gépből. Különösen a gép előtti és mögötti veszélyes területeken nem lehetnek az üzembe helyezés előtt személyek, állatok vagy tárgyak.

A gép használata a veszélyes terület ellenőrzése nélkül súlyos vagy halálos balesetekhez vezethet.

Porterhelés értékelése

A talaj és a mulcsozandó anyag száraz állapotában porterhelés léphet fel. A szélirány figyelembevételével elkerülheti a porterhelést. Ha nem kerülhető el a porterhelés, pormaszk viselésével védekezhet. Amennyiben nem elegendőek az intézkedések, használjon zárt vezetőkülkés és porszűrővel felszerelt hordozójárművet.

A porterhelés légzőszervi betegségeket okozhat.



Csak előremenetben dolgozzon

A gép csak előremenet közben lehet munkahelyzetben. Hátramenet közben a gépet ki kell emelni.

Ha a gép hátramenet közben munkahelyzetben van, súlyos gépkárok keletkezhetnek.

A mulcsozóval történő munkavégzés az üzemeltető részéről különös figyelmet igényel. Az árkokban, lejtőkön vagy töltéseken végzett munkák különösen veszélyes tevékenységek. Csupán általános utasításokat tudunk adni, a konkrét szituációt az üzemeltetőnek kell megítélnie.

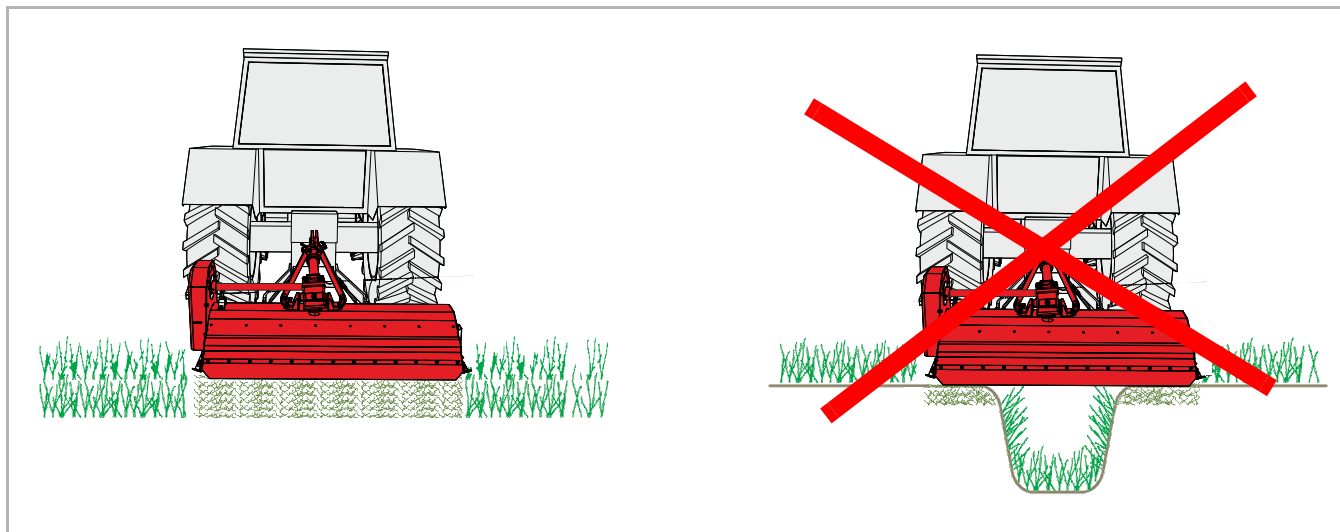



Ne döntse a gépet előre

A gép munkavégzés közben nem dönthető meg előre vagy hátra. Az előre vagy hátra megdöntött gép eltömődhet és hibásan működik.

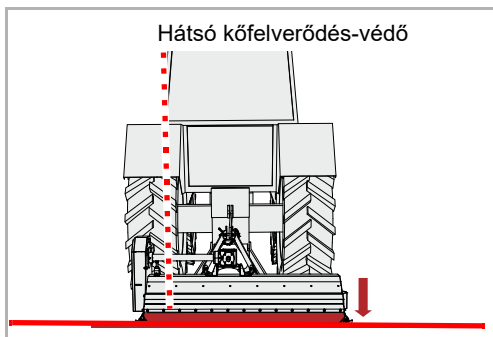

- ▶ Engedje le a gépet a hordozójárművel a talajra. A hátsó kőfelverődés-védőnek eközben párhuzamosan kell állnia a talajjal.
- ▶ Az eszközhordozó alsó függesztőkarjainak vezérlőkészülékét állítsa úszóhelyzetbe
- ▶ Munkahelyzetben kapcsolja be a kardántengelycsonkot, és lassan hozza a gépet névleges fordulatszámra

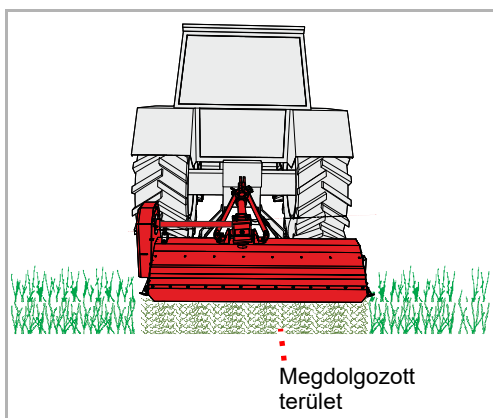

- ▶ Először kis sebességgel haladjon a növényállományban, és lassan növelje a haladási sebességet. Eközben ügyeljen a gépre.

Ha a gép túl nehézkesen dolgozik:

- ▶ Csökkentse a haladási sebességet

- ▶ Megfelelő sebességgel haladjon. A sebességet közben a növényzethez és a terepviszonyokhoz kell igazítani.

tisztítás

A tisztítás például nagynyomású tisztítóval történhet. Eközben soha ne irányítsa a vízugarat közvetlenül matricára vagy típusáblára.



A csapógyakat csak kis nyomással tisztítsa

A csapógyakat csak kis nyomással tisztítsa.

A behatoló víz csökkenti a csapógyak élettartamát



Azt ajánljuk, hogy tisztítás után gondosan kenjen meg minden csapógyat. Így kiszorítja a bejutott vizet a csapógyakból, és növeli a gép élettartamát.

Ápolás

A gép hosszú élettartama érdekében ajánljuk, hogy a szezon után és tárolás esetén hordjon fel olaj védőréteget.



Csak engedélyezett és biológiailag lebomló olajat használjon, például repceolajat.

Állítsa le biztonságosan a gépet



A leállítás helyét védje az illetéktelen személyektől

Ha a gépet a hordozójárműre kapcsolva vagy arról lekapcsolva állítja le, a leállítás helyét úgy válassza meg, hogy oda illetéktelen személyek ne léphessenek be.

A személyek ugyanis a gép alkatrészeivel érintkezve vagy a gépen történő átalakítások következtében megsérülhetnek.



Gondosan válassza meg a leállítás helyét

A leállítási helynek közel vízszintesnek és szilárd talajúnak kell lennie.

Lejtős vagy meglazuló talajon megcsúszás miatt megsérülhet a gép.

A leállítási hellyel szembeni követelmények:

- Vízszintes, szilárd talaj
- Elegendő hely mindegyik oldalon
- Védelem illetéktelen személyek, például játszó gyermekek belépésével szemben

támasztóláb



A talaj ellenőrzése

A gép leállítása előtt ellenőrizze, hogy a talaj teherbírása megfelelő-e. Leállításkor a támasztóláb nem süllyedhet a talajba.

Ha a támasztóláb besüllyed, lehetetlenné válhat a gép felkapcsolása.

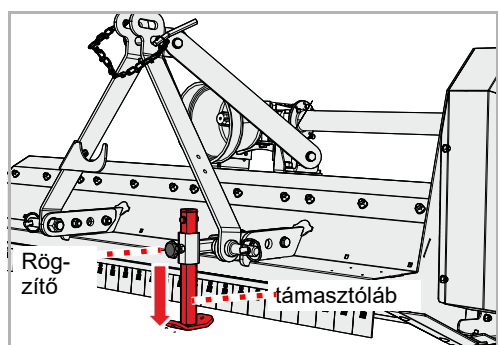

- ▶ Lazítsa meg a rögzítőt
- ▶ Engedje le a támasztólábat, és biztosítsa a rögzítővel az alsó helyzetben

Kardántengely

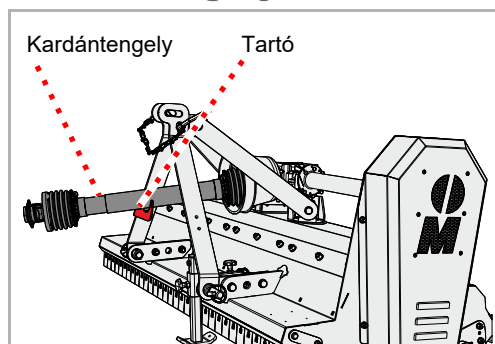

- ▶ Szerelje le a kardántengelyt az eszközhordozóról
- ▶ Helyezze el a kardántengelyt a tartóján

Hárompontos csatlakoztatás



Fokozott sérülésveszély

A gépnek a hordozójárműről történő lekapcsolásakor fokozott sérülésveszély áll fenn. Ezért:

- Biztosítsa a hordozójárművet elgurulás ellen
- Engedje le és biztosítsa a támasztólábat
- Soha ne álljon lekapcsolás közben a hordozójármű és a gép közé
- A függesztőszerkezetet lassan és óvatosan működtesse

Figyelmetlenül kívül hagyásuknak súlyos vagy halálos sérülések lehetnek a következményei.

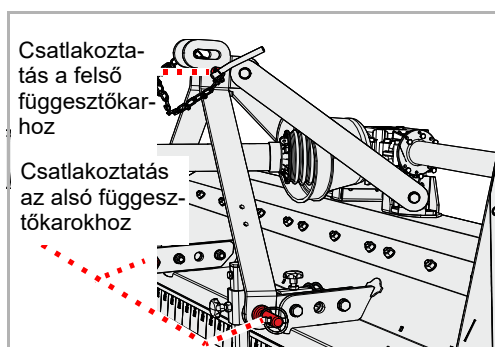

- ▶ Szerelje le a felső függesztőkart
- ▶ Oldja ki és engedje le az alsó függesztőkarokat

A gép ekkor biztonságosan le van állítva.

A gép tárolása

A megtisztított gépet száraz helyen tárolja, és vízszintes, szilárd talajra állítsa le.

→ »Állítsa le biztonságosan a gépet« szakasz, 36. oldal



A tároláshoz hordjon fel olaj védőréteget. Csak engedélyezett és biológiailag lebomló olajat használjon, például repceolajat.

→ »Tisztítás és ápolás« fejezet, 35. oldaltól

Az Ön biztonsága érdekében

Általános biztonsági utasítások



A karbantartási munkák előfeltételei

Csak akkor végezzen karbantartási munkákat, ha rendelkezik a szükséges szaktudással és a megfelelő szerszámmal.

A szaktudás hiánya vagy nem megfelelő szerszám használata baleseteket okozhat.

Védje a gépet akaratlan üzembe helyezéstől

A javítási és karbantartási munkákat, valamint a csatlakoztatott gépen a működési zavarok elhárítását alapvetően csak a következők esetén végezze el:

- Kikapcsolt kardántengelycsonk
- Leállított motor
- Kihúzott gyújtáskulcs

A nem szándékos üzembe helyezésnek súlyos balesetek lehetnek a következményei.



hegesztési munkák

Hegesztési munkákat csak szakképzett hegesztők végezhetnek, akik kiegészítésként szakismeretekkel rendelkeznek a mezőgazdasági gépek javítása terén is. Tilos olyan hegesztési munkák végzése, amelyek a gép konstrukciós kialakítását negatívan befolyásolják.

A rosszul kivitelezett hegesztési munkák korlátozzák vagy megakadályozzák a gép működését. Amennyiben kétségei vannak a hegesztési munkák elvégzésével kapcsolatban, vegye fel a kapcsolatot kereskedőjével

Csak azonos tulajdonságú pótalkatrészeket használjon

Sok alkatrésznek vannak speciális tulajdonságai, amelyek döntően befolyásolják a gép stabilitását és működését.

A alkatrészek cseréjekor garantálni kell a méreteket, a szilárdságot és az anyagminőséget. Ajánljuk eredeti pótalkatrészek használatát.

A követelményeknek nem megfelelő pótalkatrészek használata a munkagép károsodásához vagy gyenge munkateljesítményhez vezethet.

Óvintézkedések olajok vagy kenőanyagok használá- tához



Az olajokban és kenőanyagokban lévő adalékanyagok bizonyos körülmények között káros hatással lehetnek az egészségre. Mivel a veszélyes anyagokkal kapcsolatos rendelet szerint címkézés nem szükséges, kérjük, alapvetően vegye figyelembe a következőket:

Kerülje a bőrrel való érintkezést

Kerülje ezeknek az anyagoknak a bőrrel való érintkezését.
A bőrrel való érintkezés károsíthatja bőrét.

Védje bőrét

Az olajok vagy kenőanyagok kezelése közben védje bőrét bőrvédő krémekkel vagy olajálló kesztyűvel.
Az olajok egészségkárosodást okozhatnak.

Ne használjon olajokat a tisztításhoz

Az olajokat és kenőanyagokat soha ne használja kéztisztításhoz!
A szóban forgó anyagokban a forgácsok és ledörzsölt részecskék további sérüléseket okozhatnak.

Az elszennyeződött ruházatot cserélje le

Mihelyt lehetséges, cserélje le az olajjal erősen szennyezett ruházatot.
Az olajok egészségkárosodást okozhatnak.



- Gyűjtse a fáradt olajat, és a jogszabályi rendelkezéseknek megfelelően ártalmatlanítsa
- Olajok vagy kenőanyagok okozta bőrsérülések esetén azonnal forduljon orvoshoz

Általános utasítások

Ezek az utasítások az általános karbantartási munkákra vonatkoznak. Minden karbantartási munkához a gépet munkahelyzetben kell rögzíteni. Amennyiben a karbantartási munkákhoz szállítási helyzet szükséges, megfelelő útmutatást talál a karbantartási munkákhoz.



Munkák zsírzópréssel:

Végezze el a kenést 1-2 zsírzóprés lökettel. Ha a zsírzóprés második lökete közben ellenállást érez, már ne végezze el a második löketet. A túl sok kenőzsír szétfeszíti a csapágyakat. Ennek következtében por és szenny hatolhat a csapágyak közé, és ez idő előtti kopáshoz vezethet.

Alapvető információk

Ebben a táblázatban rövid magyarázatokat talál a karbantartással kapcsolatos legfontosabb fogalmakhoz.

Munkavégzés	Kivitelezés
Zsírozás	<ul style="list-style-type: none">• Hordja fel a kenőzsírt ecsettel a csúszófelületekre
Kenés	<ul style="list-style-type: none">• 1-2 zsírzóprés löket rendszerint elegendő, ha nincs másként megadva
Olajozás	<ul style="list-style-type: none">• Ha nincs másként megadva, kizárólag növényi alapú olajakat használjon, mint a repceolaj• Az ásványi olajok nem megfelelőek• Fáradt olaj használata veszélyezteti az egészségét, és ráadásul szigorúan tilos
Csere	<ul style="list-style-type: none">• A »Karbantartás« fejezetben található utasítás szerint cserélje ki a megfelelő alkatrészt
Ellenőrzések	<ul style="list-style-type: none">• Az ellenőrzés rendszerint a megfelelő alkatrész cseréjével párosul
Karbantartási időintervallumok betartása	<ul style="list-style-type: none">• Az összes adat átlagos géphasználatra vonatkozik• Nagy terhelés esetén megfelelően rövidebb karbantartási időintervallumot válasszon, például ha bérvállalkozó• Extrém munkakörülmények, például erős porképződés esetén rövidebb karbantartási időintervallumok lehetségesek

Csavarkötések

Csavarak utánahúzása

Az összes csavart utána kell húzni:

- Az első üzemórák után
- A használati gyakoriságtól függően
- De legalább minden szezon után

A meghúzási nyomatékokra vonatkozó általános információk

Húzza meg az összes csavarkötést a táblázatban megadottak alapján. Amennyiben más meghúzási nyomatékok szükségesek, ezek mindenkor a »Karbantartás« fejezetben vannak megadva. A csavarok minimális minősége „8.8”.

csavarméret	A csavarok minősége		
	„8.8“	„10.9“	„12.9“
	Meghúzási nyomatékok Nm-ben		
M6	9,9	14	17
M8	24	34	41
M10	48	68	81
M12	85	120	145
M16	210	290	350
M20	425	610	710
M24	730	1050	1220

Karbantartási idő-intervallumok és beállítási munkák

Az adat átlagos használatra vonatkoznak a gép normál munkakörülményei esetén. Nagyobb terhelés esetén, például bérvallalkozásban vagy extrém munkakörülmények között, például erős porfejlődés esetén a karbantartási időintervallumok rövidebbek.

	Az első üzemórák után	Naponta egyszer	30 üzemóra után	75 üzemóra után	Szezononként egyszer	Szükség esetén	Kopás esetén	Kenés / olajozás / zsírozás	Ellenőrzések	Csere	Tisztítás
Általános információk											
Összes csavar utánahúzása	•					•					
szemrevételezés	•	•									
csapágy		•				•		•			
Forgáspontok		•							•		
Szerszámok											
Rögzítések a rotoron		•							•		
Állapot, kopás		•							•		•
Egyebek											
A rotor csapágyai		•						•			
A henger csapágyai		•						•			
Csukló és csapszegek			•					•			
Kardántengely védőburkolat		•				•		•	•	•	•
Hajtóműolaj		•			•				•		

Kenési munkák

Csapályak kenése

A csapályakat rendszeresen kell kenni. Ekkor csak 1-2 zsírzóprés lökettel kenjen:

- A karbantartási táblázat szerint
- Erős igénybevétel után
- De legalább minden szezon után

A karbantartást nem igénylő csapályakat nem szabad zsírozni.

Kenési helyek áttekintése

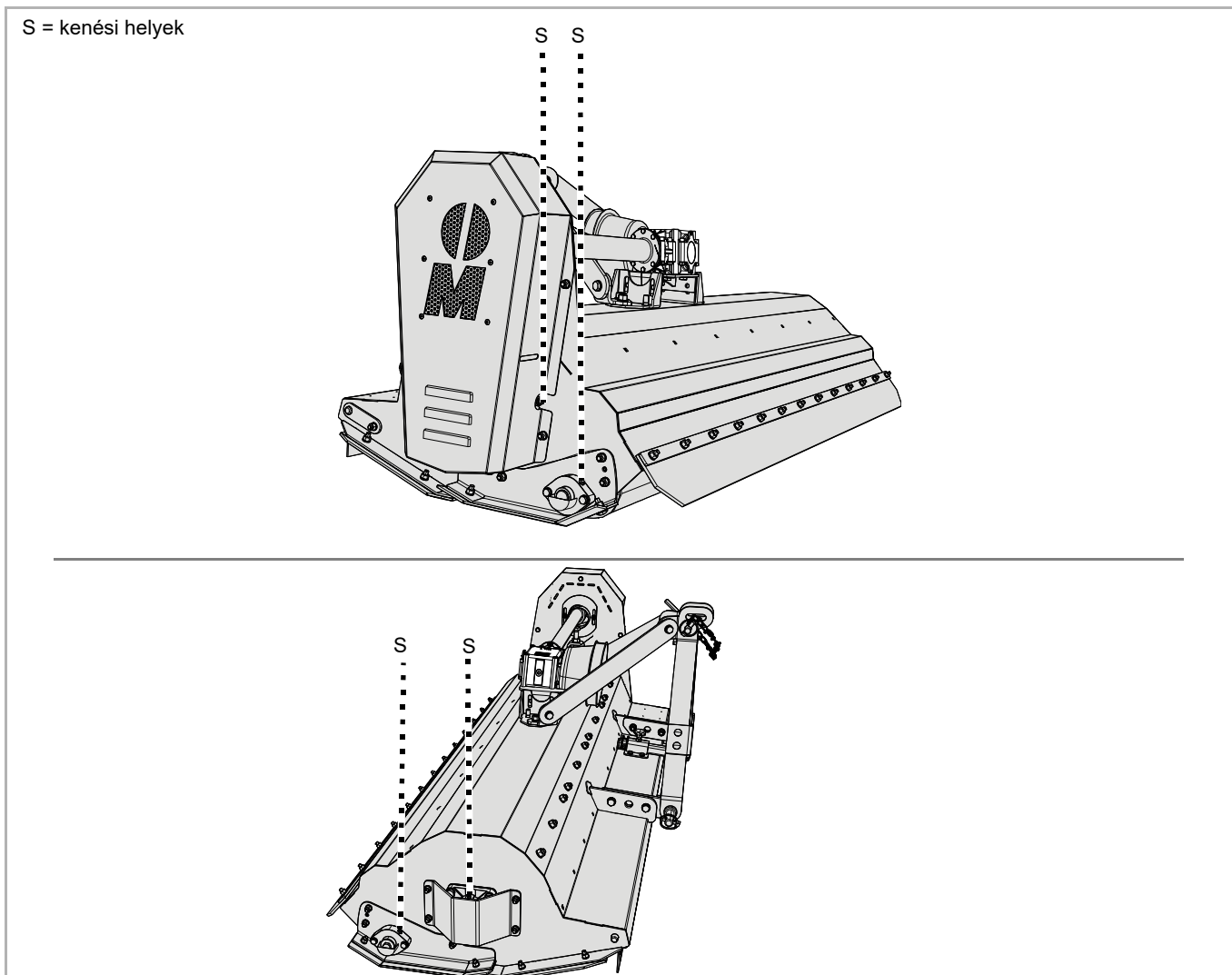

Egyéb kenési helyek

Alapvetően érvényes:

- A kezelési utasításban felsorolt kenési helyek mellett további kenési helyek találhatóak a gépen
- A kenési helyek rendszerint a csuklóknál vagy a csapágyaknál találhatóak. Ezért a teljes gépet ellenőrizze az ilyen kenési helyeken.



A zsírzógombok helye többnyire példaszerűen látható egy alkatrészen. Ha több ilyen alkatrész van, mindegyik alkatrészen megfelelően zsírozni kell a zsírzógombokat.

Kardántengely

A kardántengelyek nagy igénybevételnek vannak kitéve. Ezért a rendszeres karbantartás döntő a kardántengelyek élettartama szempontjából. Itt csak a legfontosabb munkák vannak felvázolva.

Teljes karbantartási munkák a kardántengelyen:

→ A kardántengely kezelési utasítása

Ellenőrzés

Naponta

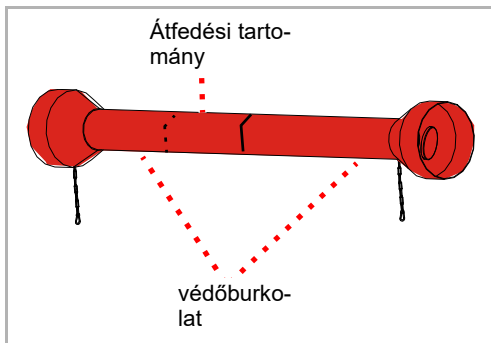

- ▶ Ellenőrizze a kardántengely elszennyeződését, és adott esetben tisztítsa meg. A por olajjal és kenőzsírral együtt fokozott kopást okoz.

Ha a kardántengely erősen szennyezett:

- ▶ Tisztítsa meg a kardántengelyt
 - ▶ Zsírozza le a belül a védőburkolat átfedési tartományát
- A kardántengely kezelési utasítása

- ▶ Ellenőrizze a védőburkolat sérüléseit

Amennyiben sérült a védőburkolat:

- ▶ Cserélje ki a védőburkolatot
- A kardántengely kezelési utasítása

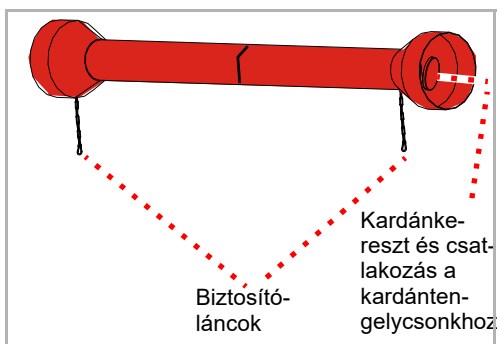

- ▶ Ellenőrizze a biztosítóláncok meglétét és kifogástalan funkcióját

Ha nincsenek biztosítóláncok vagy erősen elhasználódtak:

- ▶ Pótolja vagy cserélje ki a biztosítóláncokat
- A kardántengely kezelési utasítása

- ▶ Ellenőrizze a kardántengely kopását a kardánkereszteken és a kardántengelycsomóhoz csatlakozásnál

Ha erősen kopottak a kardánkeresztek:

- ▶ Cserélje ki a kardánkereszteket
- A kardántengely kezelési utasítása

Kenés

Minden 50 üzemóránként

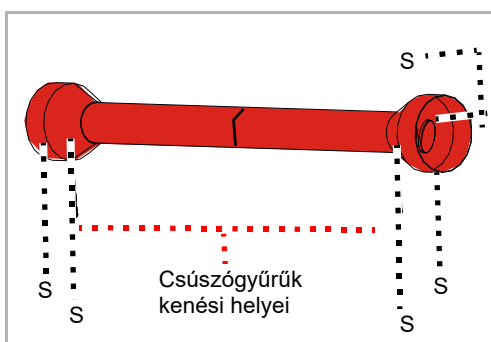

Nagyobb terhelés esetén vagy extrém munkakörülmények között, mint az erős porképződés, gyakoribb kenés szükséges.

- ▶ A kardánkeresztet egy-két zsírzóprés lökettel kenje le
- ▶ A csúszógyűrűk kenési helyeit egy-két zsírzóprés lökettel kenje le

Nagy törésszögű kardántengelyek esetén:

A nagy törésszögű kardán-csuklóban tartályos zsírozás található, amelyet 400-500 g [14-17 oz] kenőzsírral kell feltölteni.

- ▶ Ekkor legalább 5-6 zsírzóprés lökettel kell kenni
- A kardántengely kezelési utasítása

Hajtóműolaj

A hajtóműolaj feltétlenül feleljen meg az előírt specifikációnak.

→ »A gép ismertetése« fejezet, »Műszaki adatok« szakasz, 24. oldal

Ellenőrzések

Szezononként 2x

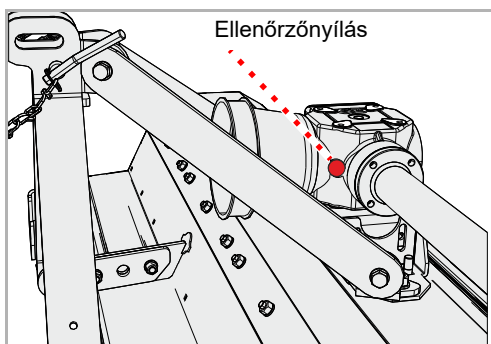

- ▶ Lazítsa meg a csavart az ellenőrzőnyíláson imbuszkulcs segítségével, és vegye ki a csavart
- ▶ Ellenőrizze az olajsintet. Az olajsintnek az ellenőrzőnyílás alsó széléig kell érnie.
- ▶ Csavarja vissza a csavart az ellenőrzőnyíláson

Utántöltés

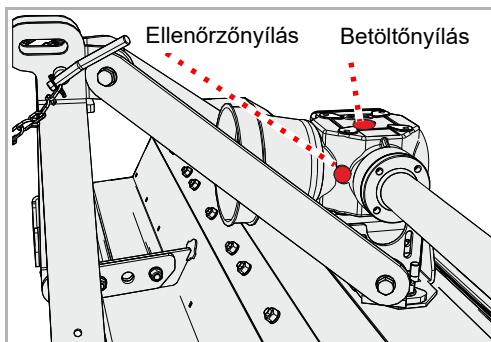

- ▶ Lazítsa meg a csavart az ellenőrzőnyíláson imbuszkulcs segítségével, és vegye ki a csavart
- ▶ Lazítsa meg a betöltőnyílás csavarját imbuszkulcs segítségével, és vegye ki a csavart
- ▶ Töltsön be tölcser segítségével megfelelő specifikációjú hajtóműolajat, amíg az olajsint eléri az ellenőrzőnyílás alsó szélét
- ▶ Csavarja vissza a csavart az ellenőrzőnyíláson
- ▶ Csavarja be ismét a csavart a betöltőnyílásba

Csere

Szezononként 1x

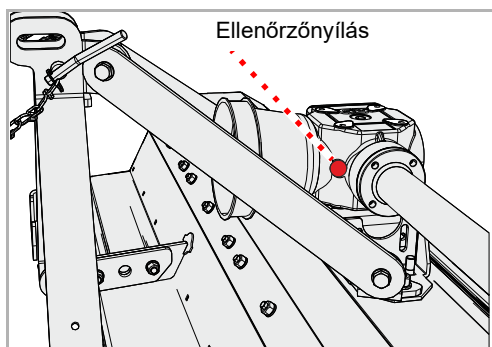
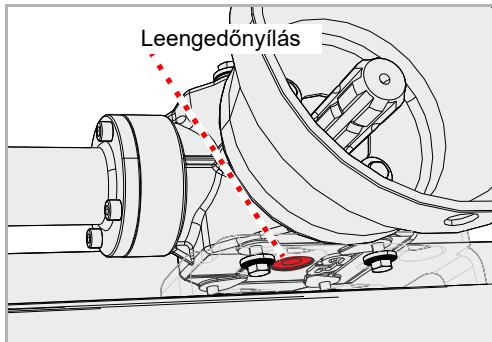

▶ Állítson felfogótartályt a fáradt olajnak a kifolyónyílás alá

- ▶ Lazítsa meg a csavart az ellenőrzőnyíláson imbuszkulcs segítségével
 - ▶ Lazítsa meg a leeresztőnyílás csavarját imbuszkulcs segítségével, és vegye ki a csavart
 - ▶ Teljesen hagyja kifolyni az olajat
 - ▶ Csavarja be ismét a csavart a leeresztőnyílásba
 - ▶ Töltsön utána friss hajtóműolajat
- »Utántöltés« szakasz

Szerszámok

Szükség esetén

A szerszámokat ki kell cserélni, ha:

- Sérültek
- Erősen kopottak
- A szerszám furata kopott
- A rögzítőcsavar vagy a rögzítőanya kopott

Fontos, hogy a rotor kiegyensúlyozatlanság nélkül forogjon. Ezért:

- Mindig azonos típusú szerszámokat cseréljen ki
- A szemközti szerszámokat mindig egyidejűleg cserélje
- Kopás esetén legjobb a teljes szerszámgarnitúrát kicserélni



Rögzítse a gépet

Munkát csak elgurulás és lesüllyedés ellen biztosított gépen szabad végezni. Lesüllyedés elleni biztosításhoz például engedélyezett és megfelelően méretezett támasztólábak használhatók.

Ha nem biztosítja a gépet elgurulás és lesüllyedés ellen, annak súlyos vagy halálos balesetek lehetnek a következményei.



Új szerszámok – új csavarok és anyák

A szerszámok cseréjekor a csavarokat és anyákat is ki kell cserélni. Ha nem cseréli ki a csavarokat és az anyákat, a kopott csavarok eltörhetnek. A szerszámok munkavégzés közben lelazulhatnak és kirepülhetnek. A veszélyes területen kívüli személyek is súlyos vagy halálos sérüléseket szenvedhetnek.

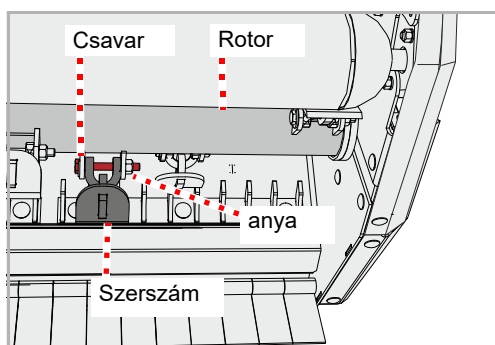

- ▶ Biztosítsa a gépet elgurulás és lesüllyedés ellen
- ▶ Oldja az anyát, és vegye ki a csavart
- ▶ Vegye ki a régi szerszámot
- ▶ Azonos módon helyezze be az új szerszámot
- ▶ Helyezzen be új csavart, és rögzítse új anyával

Ékszíj

Szükség esetén

Az ékszíjat egy csúszka segítségével lehet megfeszíteni. Ha az ékszíj feszessége nem megfelelő, meg kell feszíteni. Ha az ékszíjon repedések vannak vagy sérült, akkor ki kell cserélni.

Ellenőrzés

A gépen ellenőrzőnyílás van elhelyezve.

- ▶ Ellenőrizze az ékszíjfeszességet. Az ékszíj 6

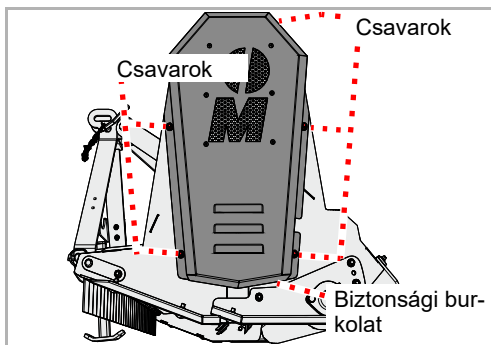
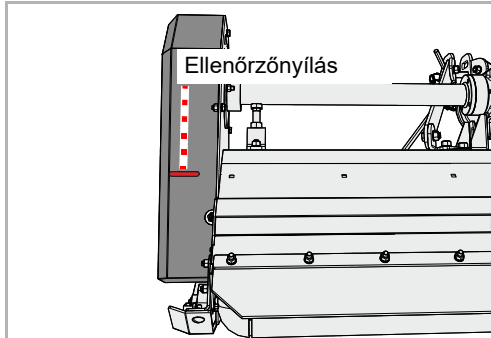

- ▶ Távolítsa el a csavarokat, távolítsa el a biztonsági burkolatot
- ▶ Ellenőrizze az ékszíjat, hogy nincsenek-e rajta sérülések
- ▶ Ismét szerelje fel a biztonsági burkolatot

Feszítés

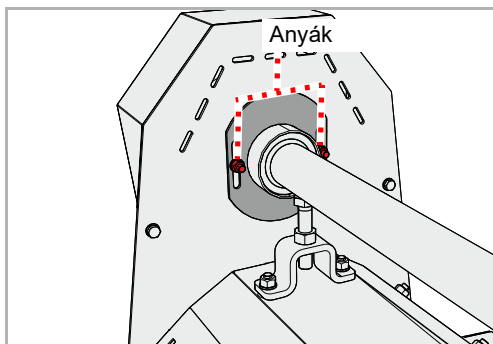

- ▶ Lazítsa meg az anyákat, de ne vegye le őket

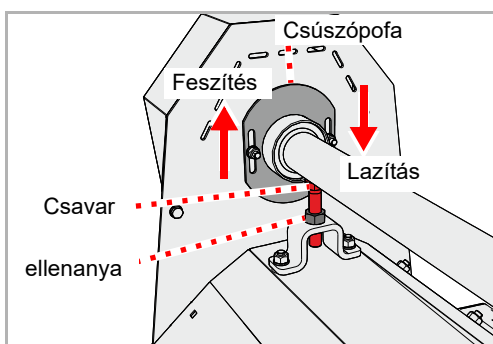

- ▶ Oldja az ellenanyát
- ▶ A csavar segítségével állítsa be a csúszkán a megfelelő ékszíj feszességet
- ▶ Ismét húzza meg az ellenanyát

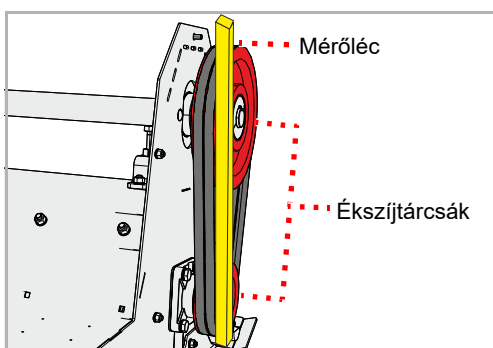

- ▶ Ellenőrizze az ékszíjtárcsák egy vonalba futását. Ehhez használjon mérőléceket vagy hasonló eszközt. A mérőlécnek mindkét ékszíjtárcsán síkban kell felfeküdnie, és egy vonalba kell lennie.

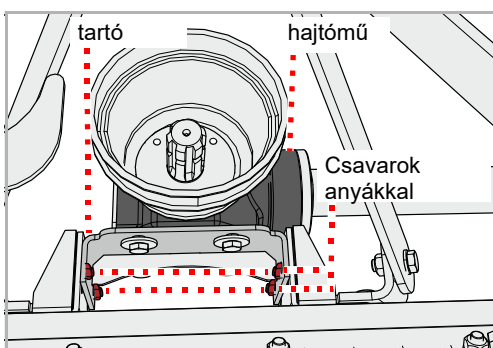

Ha a mérőléc nem fekszik fel síkban:

- ▶ Lazítsa meg a csavarokon az anyákat
- ▶ Tolja el a tartót a hajtóművel együtt, amíg a mérőléc síkban felfekszik mindkét ékszíjtárcsán
- ▶ Húzza meg ismét erősen az anyákat a csavarokon
- ▶ Ellenőrizze az ékszíjfeszességet

Csere

Ha az ékszíj repedések, vagy egyéb sérülések vannak, akkor az ékszíjat ki kell cserélni.

- ▶ Távolítsa el a csavarokat, távolítsa el a biztonsági burkolatot

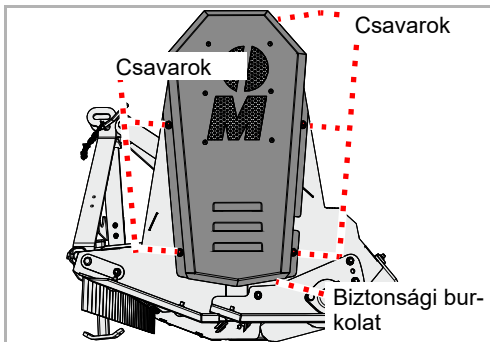

- ▶ Lazítsa meg az anyákat, de ne vegye le őket

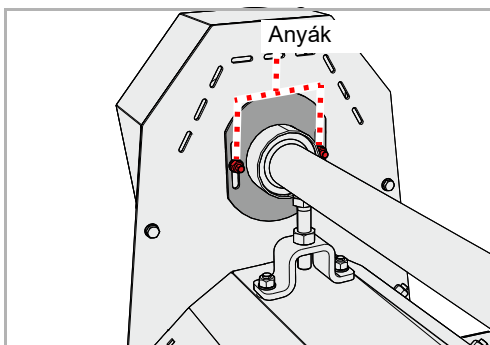

- ▶ Oldja az ellenanyát
- ▶ Lazítsa meg az ékszíjat a csavar segítségével

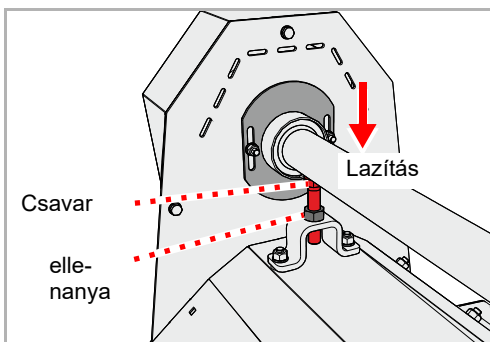

Az ékszíj két keskeny ékszíjből áll.

- ▶ Vegye le a régi ékszíjakat
 - ▶ Helyezze fel az új ékszíjat
 - ▶ Ellenőrizze, hogy az ékszíj megfelelően helyezkedik-e el a horonyban
 - ▶ Feszítse meg az ékszíjat
- »Feszítés« szakasz, 50. oldal
- ▶ Ismét szerelje fel a biztonsági burkolatot

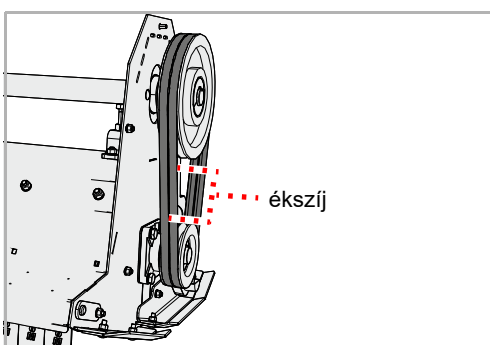

Csúszótalpak

Szükség esetén



A csúszótalpak védik a gépet a talajjal való közvetlen érintkezéstől. Ha nem cseréli ki ezeket időben, a gép háza károsodhat.

Rögzítse a gépet

Munkát csak elgurulás és lesüllyedés ellen biztosított gépen szabad végezni. Lesüllyedés elleni biztosításhoz például engedélyezett és megfelelően méretezett támasztólábak használhatók.

Ha nem biztosítja a gépet elgurulás és lesüllyedés ellen, annak súlyos vagy halálos balesetek lehetnek a következményei.

Csúszótalpak

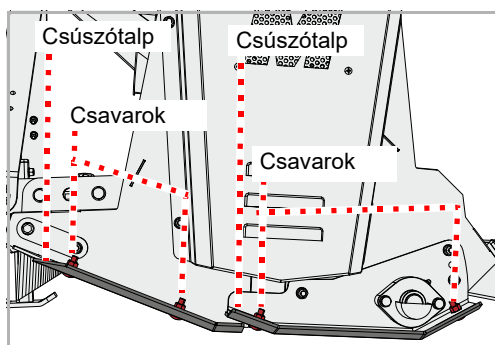

Mind a jobb, mind a bal oldalon két csúszótalpak van felszerelve.

- ▶ Oldja le az anyákat, távolítsa el a csavarokat és az alátétárcsákat
- ▶ Vegye le a régi csúszótalpakot
- ▶ Helyezze fel az új csúszótalpakot
- ▶ Új csavarokat és alátétárcsákat használjon
- ▶ A csavarokat új anyákkal rögzítse

Ha a csúszótalpakot a szemközti oldalon szintén cserélni kell:

- ▶ Cserélje ki a csúszótalpakot a szemközti oldalon is

Kopóbetét

A fémből készült betét védi a házat a kopástól.

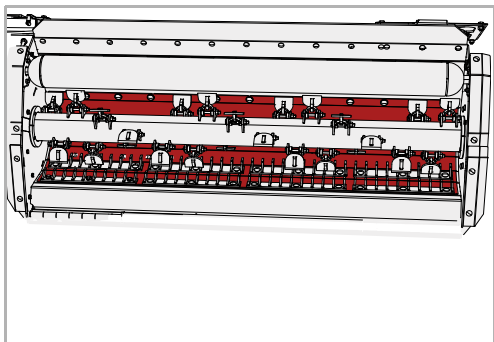

Állókés

Az anyag vezetését egy második állókés optimalizálja. Ezzel jobb aprítás érhető el.

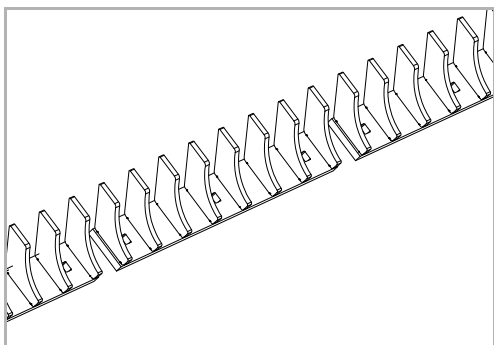

Üzemóra-számláló

Elektronikus üzemóra-számláló mutatja a tényleges üzemelési időtartamot. Ezzel az adatok pontosan regisztrálhatók, és például elszámolásokhoz használhatók.

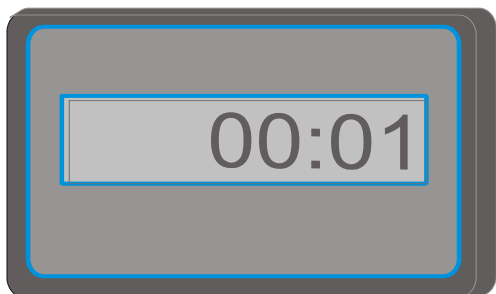

Üzemzavarok elhárítása

Az üzemzavarok gyakran könnyen és gyorsan megszüntethetők. Hidraulikaproblémák esetén először is az alábbiakat ellenőrizze:

- A hidraulikatömlők kifogástalanul vannak csatlakoztatva?
- Meghibásodott a hordozójármű vezérlőszelepe?
Amennyiben igen, értesítse kereskedőjét.
- Meghibásodott a hordozójármű hidraulikaszivattyúja?
Amennyiben igen, értesítse kereskedőjét.

Mielőtt igénybe venné a vevőszolgálatot, kérjük, a következő táblázatok segítségével ellenőrizze, hogy az üzemzavart képes-e saját maga elhárítani.

működési zavar	Ok	Hibaelhárítás
Erős rezgések és nagy zajkibocsátás	A szerszámok kopottak	Cserélje ki a szerszámokat
	Egy vagy több szerszám hiányzik	Pótolja a szerszámokat
	A szerszámok sérültek	Cserélje ki a szerszámokat
	A rotor csapágycsoporthoz kopottak	Cseréltesse ki a csapágycsoporthoz
	Idegen anyagok, például drótkötél csavarodott fel a rotorra	Távolítsa el az idegen részeket
	A szerszámok meglazultak	Húzza meg erősen az anyákat a csavarokon
	A kardántengelycsonk fordulatszám helytelenül van beállítva	Állítsa be a megfelelő fordulatszámot a kardántengelycsonkon
A rotor kiegyensúlyozása nem megfelelő	Ellenőrizze a kiegyensúlyozást, és adott esetben újból végeztesse el a rotor kiegyensúlyozását	
A szerszámok gyors kopása	A szerszámok túl mélyen dolgoznak	Állítsa be a megfelelő munkamélységet
Nem tiszta vágás, és az aprított anyag nem egyenletes eloszlása	A haladási sebesség túl nagy	Csökkentse a haladási sebességet
	A szerszámok túl mélyen dolgoznak	Állítsa be a megfelelő munkamélységet
	A szerszámok túl magasan dolgoznak	Állítsa be a megfelelő munkamélységet
	Az ékszíjak elkoptak	Cserélje ki az összes ékszíjat
	Az ékszíjak nincsenek megfelelően megfeszítve	Ellenőrizze az ékszíjak feszességét, és adott esetben feszítse után őket
	Az eszközhordozó kardántengelycsonk-fordulatszám túl alacsony	Növelje a fordulatszámot
	A szerszámok kopottak	Cserélje ki a szerszámokat

működési zavar	Ok	Hibaelhárítás
	A gép nem párhuzamos a talajjal	Állítsa be kifogástalanul a gépet
A rotor nem forog	A rotort idegen testek blokkolják	Távolítsa el az idegen testeket
	A szabadonfutó rosszul van beszerelve a kardántengelybe vagy a hajtóművön	Szereltesse be megfelelően a szabadonfutót
A kardántengely forog, a rotor nem	Az ékszíj elszakadt	Cserélje ki az ékszíjat
Szokatlan zajok a kardántengelytől	Nem kielégítő kenés	Kenje le a kardántengelyt
A hajtómű túlmelegedése	Rossz olajspecifikáció	Cserélje le az olajat, és válasszon megfelelő specifikációt
	Az olaj túl régi	Cserélje le az olajat
	Az olajsint túl alacsony	Töltsön be olajat az ellenőrzőnyílás alsó széléig
	A gép túlterhelése	Tartsa a fordulatszámot a helyes tartományban, igazítsa a haladási sebességet a munkavégzéshez, tartsa be a teljesítménytartományt (kerülje a túl erős növényzetet vagy a túl vastag ágakat)
Az ékszíjak erős kopása Az ékszíjak erősen felmelegszenek Nem optimális erőátvitel	A szerszámok túl mélyen dolgoznak és érintik a talajt	Állítsa be a megfelelő munkamélységet
	A szíjtárcsák nincsenek párhuzamosan beállítva	Állíttassa be kifogástalanul a szíjtárcsákat
	Az ékszíj elkopott	Cserélje ki az ékszíjat
	Az ékszíjak nincs megfeszítve	Ellenőrizze a feszítőt
Olajvesztés a hajtóműnél	A tömítőgyűrűk kopottak vagy sérültek	Cseréltesse ki a tömítőgyűrűket
Hajtáselemek törése	A gép hirtelen indult vagy idegen testek blokkolják	Cseréltesse ki a meghibásodott hajtáselemet. Lassan indítsa a gépet.

A gép ártalmatlanítása

Ha a gépet egy napon már nem használja tovább, szabályszerűen ártalmatlanítania kell. Kérjük, tartsa be az ártalmatlanítás aktuálisan érvényes rendelkezéseit.

fémrészeit

Az összes alkatrész átadható a használtvas-kereskedéseknek.

Műanyag alkatrészek

Az összes műanyag alkatrész meg van jelölve, és újrahasznosítható.

Olaj

Fogja fel a hidraulika-rendszer olaját megfelelő tartályban, és adja le egy fáradtolaj-gyűjtőhelyen.

**EK irányelv
2006/42/EG**

**Müthing GmbH & Co KG Soest
Am Silberg 23
D-59494 Soest**

kizárólagos felelőséggel kijelentjük, hogy a következő termék megfelel a 2006/42/EK irányelvnek:

MU-C és kiegészítő felszerelések

Soest, 2016.05.19.



Christian Jungmann
Ügyvezető és a műszaki dokumentáció összeállításával meghatalmazott

A típustábla másolata / a sorozatszám bejegyzése

Géptípus:

Munkaszélesség:

Sorozatszám:

Gyártási év:

Index

\$nopage>Leállítás, gép		
Biztonságos leállítás	36	
A		
alkalmazási terület	21	
M keményfém lengő lapátkés	21	
Ápolás	35	
B		
Betanítás	8	
Biztonság	10	
Ápolási időintervallumok és karbantartási időinter-		
vallumok	19	
Ápolási munkák és karbantartási munkák	19	
biztonsági ábrák	10	
Csavarkötések ellenőrzése	20	
gumiabroncsok teherbírása	15	
hegesztési munkák	20	
Lekapcsolás	19	
Megváltozott menettulajdonságok és fékezési		
tulajdonságok	17	
Mezőgazdasági képzettség	13	
minimális pótsúlyozást	15	
össztömeg	15	
Rákapcsolás	14	
Rendeltetésszerű használat	21	
súlyponttávolság	15	
Tengelyterhelések	15	
tisztítás	20	
utas szállítása	17	
Üzembe helyezés	17	
biztonsági ábrák	10	
Jelentés	11	
C		
Célcsoport	8	
Csavarkötések	41	
F		
Felszerelés	27	
G		
G méret	15	
gép		
Biztonságos leállítás	36	
Tárolás	37	
I		
Irányadatok	13	
J		
Jellemzők	22	
K		
Karbantartás		
Általános utasítások	39	
Biztonság	38	
Csapágyak kenése	43	
Karbantartási időintervallumok	42	
Kenési helyek áttekintése	44	
kiegészítő felszerelés	53	
Állókés	53	
Kopóbetét	53	
Üzemóra-számláló	53	
M		
Matricák, lásd biztonsági ábrák		
Megfelelőségi nyilatkozat	57	
Meghúzási nyomatékok		
Általános információk	41	
Munkaadó	8	
Munkamélység	30	
Munkavégzés	32	
Műszaki adatok	24	
O		
Óvintézkedések		
Olajok vagy kenőanyagok	39	
P		
Piktogramok	9	
S		
súlyponttávolság	15	
Szállítás		
Felkapcsolás nélkül	31	
szállítási helyzet	31	
szállítási terjedelem	26	
szerkezeti egységek	23	
Szimbólumok	9	
T		
tisztítás	35	
U		
Üzemzavarok	54	

