

ERSATZTEILLISTE | Spare parts list
Liste des pièces de rechange | Lista de repuestos

MU-C HE 080 - 160

AB SERIE | as of series | á partir de série | desde de la serie 2024

AUSGABE | edition | version | edición 02.2026

BESTELLCODE | Order code | Code de commande | Código de pedido P_C_ET_24_WEL_HE

Übertragen Sie hier bitte die Daten Ihres Gerätes und des verwendeten Getriebes.

Enter the details for your implement and the gear box you are using here.

Veuillez inscrire ici les références de votre machine et celles du boîtier.

Introduzca aquí los datos de su equipo y la transmisión utilizada.

Müthing <small>GmbH & Co KG D-59494 Soest</small>		CE	UK CA
Type	MU-C_HE_140		
Artikel Nr.	510501		
Serien Nr.	KA 07		
Baujahr	2024	Gewicht	200 kg

Beispiel Typenschild | Type plate example
Exemple de plaque signalétique | Ejemplo de una placa de características

Benennung Designation Désignation Designación	Eintrag Entry N° d'enregistrement Registro
Modell Model Modèle Modelo	MU-C HE 080 - 160 <input type="checkbox"/> 80 <input type="checkbox"/> 100 <input type="checkbox"/> 120 <input type="checkbox"/> 140 <input type="checkbox"/> 160
Seriennummer Serial number N° de série Número de serie	
Baujahr Year of manufacture Année de construction Año de construcción	
Getriebetyp Gearbox type Type de Système d'entraînement Tipo de transmisión	
Anbaubock Headstock Attelage Soporte adosado	
Händler Dealer Distributeur Concesionario	
Inbetriebnahme am Commissioning date Date de mise en service Fecha de puesta en servicio	

Bei bitte deutlich ankreuzen !

Where there are checkboxes , please check these clearly!

Veuillez cocher les cases lisiblement!

Por favor, marque con una cruz en la casilla !



20 horizontal dotted lines for writing.



Einleitung Introduction Introduction Introducción 	6
Gerätebeschreibung Device description Description de l'appareil Description del dispositivo 	7
Grundauführung Basic model Modèle de base Modelo básico 	
Gehäuse Housing Caisson Caja 	8
Abstellstütze Supporting leg Béquille de stationnement Pie de apoyo 	12
Antrieb & Getriebe Drive and gear box Transmission et Système d'entraînement Accionamiento e Cambio 	14
Baugruppe Getriebe Assembly group gear box Sous-ensemble Système d'entraînement Grupo de montaje Cambio 	18
Übersetzung Getriebe Gear box translation Système d'entraînement multiplication Cambio la traducción 	20
Schäkelrotor Shackle rotor Rotor á manillas Grillete rotor 	22
Stützwalze Support roller Rouleau d'appui Cilindro de apoyo 	24
Dreipunktbock 3-point trestle Support d'attelage trois point Soporte de tres apoyos 	26
Getriebe MA20 Gear box MA20 Système d'entraînement MA20 Cambio MA20 	30
Sonderzubehör Optional accessory Accessoires optionnels Componentes especiales 	
Gelenkwelle GE2101 PTO shaft GE2101 Arbre de transmission GE2101 Árbol articulado GE2101 	34
Gelenkwelle GE2101-SFT PTO shaft GE2101-SFT Arbre de transmission GE2101-SFT Árbol articulado GE2101-SFT 	36
Gelenkwelle GE2102-SFT PTO shaft GE2102-SFT Arbre de transmission GE2102-SFT Árbol articulado GE2102-SFT 	38
Kurzhäckselleiste Short chopping bar Lame hache-paille courte Listón de corte de paja corto 	40
Verschleißeinlage Wear insert Blindage Junta de desgaste 	42
Verschleißkufen Wear runner Patin d'usure Cuchilla de desgaste 	44
Hydraulische Seitenverschiebung Hydraulic side shift Déport latéral hydraulique Desplazamiento lateral hidráulico 	46
Dreipunktbock Seitenverschiebung 3-point trestle side shift Support d'attelage trois point déport latéral Soporte de tres apoyos desplazamiento lateral 	48
Führung Seitenverschiebung Guide side shift Guidage déport latéral Guía desplazamiento lateral 	52
Hydraulikbaugruppe Seitenverschiebung Hydraulic assembly side shift Assemblage hydraulique déport latéral Ensemble hidráulico desplazamiento lateral 	54

Handwriting practice lines consisting of 20 horizontal dotted lines.



SEHR GEEHRTER KUNDE,

auf den folgenden Seiten finden Sie eine vollständige Übersicht aller Bauteile Ihres Müthing Mulchgerätes MU-C HE 080 - 160. Anhand dieser Unterlage bitten wir Sie benötigte Ersatzteile genau zu identifizieren und mit den nachfolgenden Angaben zu bestellen. Benötigen Sie Hilfe oder weitere Informationen kontaktieren Sie uns.

Vielen Dank - Ihr Müthing-Team

DEAR CUSTOMER,

The following pages offer a complete overview of the components in your Müthing MU-C HE 080 - 160 mulcher. We are providing you with this document so that you can identify exactly the spare parts you require and order them using the spare part numbers listed. Should you need any assistance or further information, please contact us.

Kind regards - Your Müthing team

CHER CLIENT,

Vous trouverez sur les pages suivantes une description complète des composants de votre broyeur Müthing MU-C HE 080 - 160. Nous vous invitons à identifier exactement les pièces de rechange requises à l'appui de ce document et de les commander en indiquant le n° de référence de pièces de rechange. N'hésitez pas à nous contacter si vous avez besoin d'aide ou d'informations complémentaires.

Merci beaucoup – Votre équipe Müthing

ESTIMADO CLIENTE,

En las siguientes páginas ponemos a su disposición una relación completa de los componentes de su trituradora MU-C HE 080 - 160 de Müthing. Le rogamos que con ayuda de este listado identifique las piezas de repuesto necesarias y las encargue con su correspondiente número de repuesto. No dude en ponerse en contacto con nosotros para solicitar ayuda o información ampliada.

Muchas gracias - Su equipo Müthing



Beachten Sie immer die Sicherheitshinweise der Betriebsanleitung !

Always follow the safety instructions in the operating manual.

Veillez toujours tenir compte des consignes de sécurité figurant dans le manuel d'utilisation !

Observe siempre las indicaciones de seguridad de las instrucciones de servicio !

DIE HAUPTBAUGRUPPEN SIND:

1. Mulchergehäuse mit Schutzlamellen, hinterem Gummischutz und Gleitkufen
2. Rotor mit Lagerung, Werkzeugen und Werkzeughaltern
3. Stützwalze (Stützräder) mit Lagerung
4. Keilriemenantrieb mit Keilriemenschutzhaube
5. Getriebe
6. Gelenkwelle (Explosionszeichnung)
7. Sonderzubehör

LES GROUPES PRINCIPAUX SONT:

1. Carter du broyeur avec lamelles de protection, protection en caoutchouc à l'arrière et patins de glissement
2. Rotor équilibré avec outils et supports d'outils
3. Rouleau d'appui (roues supports) avec suspension
4. Transmission par courroie trapézoïdale avec capot de protection
5. Système d'entraînement
6. Arbre de transmission (vue éclatée)
7. Accessoires spécifiques

THE MAIN COMPONENTS ARE:

1. Mulcher housing with protective strips, rear rubber protector and skids
2. Rotor with mount, tools and tool holders
3. Support roller (support wheels) with mount
4. V-belt drive with V-belt guard
5. Gear box
6. PTO shaft (exploded view)
7. Optional accessories

LOS GRUPOS CONSTRUCTIVOS PRINCIPALES SON:

1. Carcasa de la trituradora con placas de protección, protección trasera de goma y patines
2. Rotor con cojinete, herramientas y portaherramientas
3. Cilindro de apoyo (ruedas de apoyo) con cojinete
4. Accionamiento por correa trapezoidal con cubierta protectora de la correa
5. Transmisión
6. Árbol de transmisión (plano explosionado)
7. Accesorio especial

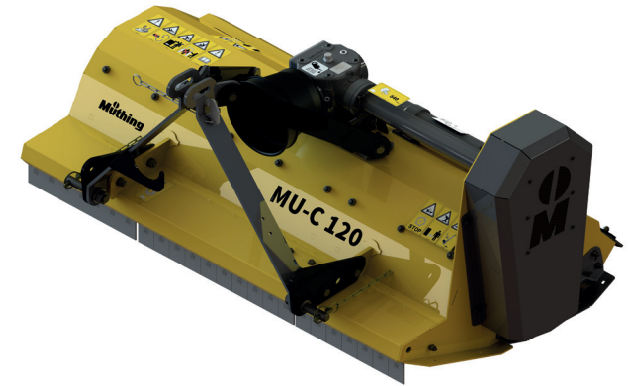

| Hauptbaugruppe Schlegelmulcher Baureihe MU-C HE 080 - 160

| Main assembly of the MU-C HE 080 - 160 flail mulcher

| Groupe principal Broyeur à marteaux série MU-C HE 080 - 160

| Grupo constructivo desbrozadora serie MU-C HE 080 - 160

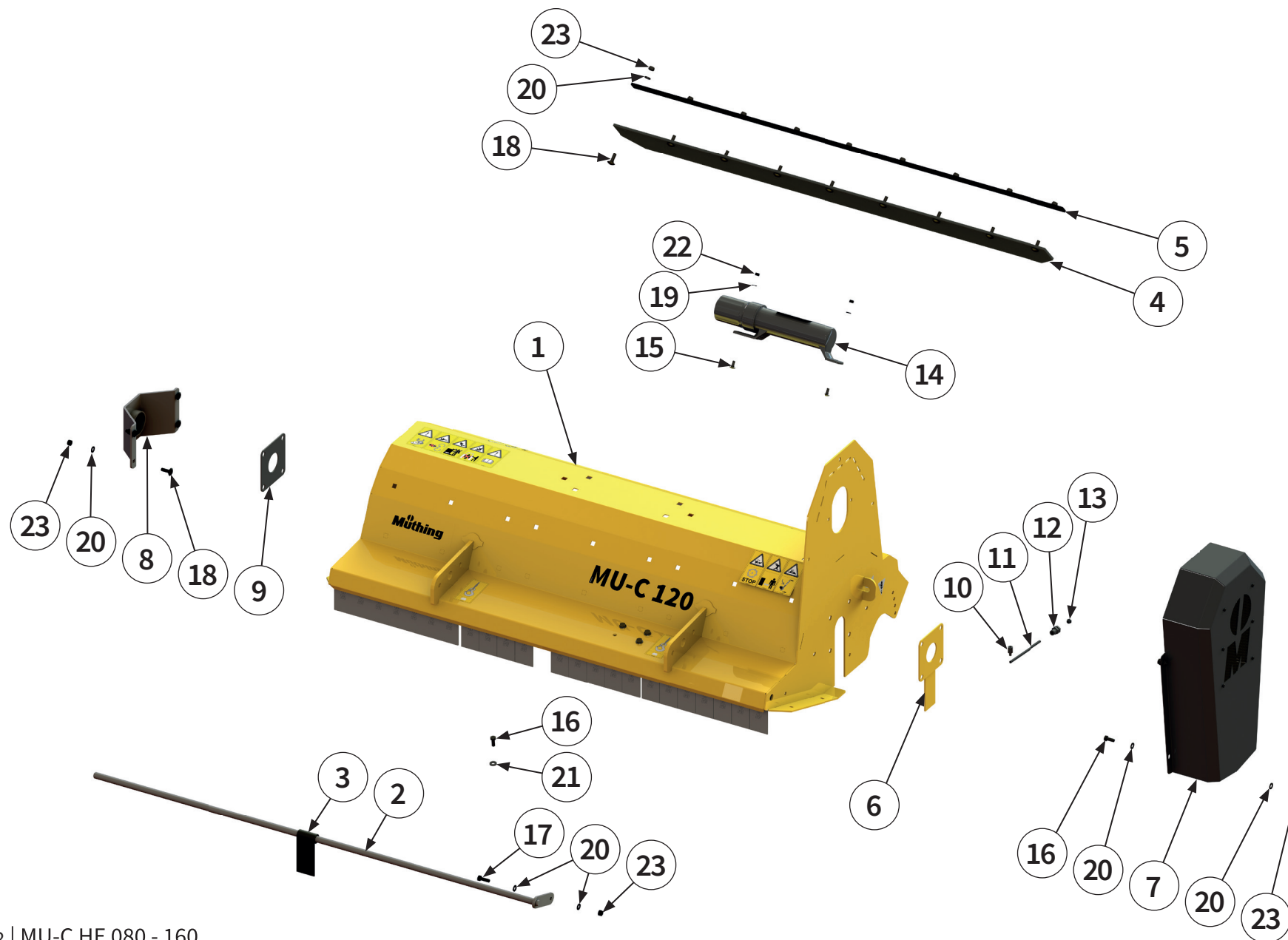

Pos.-Nr. No. Número Número	Ersatzteilnummer Manufacturer part number Numéro de pièce du fabricant Número de pieza del fabricante					DE Bezeichnung	EN Designation	FR Désignation	ES Designación
	Anzahl quantity quantité número								
	MU-C 80	MU-C 100	MU-C 120	MU-C 140	MU-C 160				
1	00005520 1	00005519 1	00004851 1	00005513 1	00004958 1	Gehäuse	housing	Caisson	Caja
2	00005523 1	00001295 1	00001124 1	00001374 1	00001798 1	Pendelwelle	swing shaft	Arbre oscillant	Eje del péndulo
3	16	20	00001055 24	28	32	Pendelschutz- klappe	flap with swing protection	Volet de protection oscillant	Tapa protectora del péndulo
4	00005500 1	00005494 1	00003530 1	00003524 1	00003519 1	Schutzgummi	guard	Protection	Protección
5	00005499 1	00005493 1	00003529 1	00003523 1	00003518 1	Klemmleiste	support plate	Tôle de support	Chapa de retención
6	1	1	00005539 1	1	1	Abdeckung	cover	Recouvrement	Cubierta
7	1	1	00004974 1	1	1	Schutz- abdeckung	protective cover	Recouvrement de protection	Cubierta protectora
8	1	1	00041164 1	1	1	Schutz- abdeckung	protective cover	Recouvrement de protection	Cubierta protectora
9	1	1	00046832 1	1	1	Distanzblech	spacer plate	Tôle d'écartement	Chapa distanciadora
10	1	1	00044547 1	1	1	Verschraubung	threaded connec- tion	Raccord à vis	Unión atornillada
11	0,23m	0,23m	00044936 0,23m	0,23m	0,23m	Schmierleitung	lubrication line	Conduite de grais- sage	Tubería de engrase
12	1	1	00044549 1	1	1	Verschraubung	threaded connec- tion	Raccord à vis	Unión atornillada
13	1	1	00043303 1	1	1	Schmiernippel	lubricating nipple	Nipple de graissage	Engrasador
14	1	1	00034496 1	1	1	Dokumentenrolle	document roll	Document rouleau	Rollo de documento



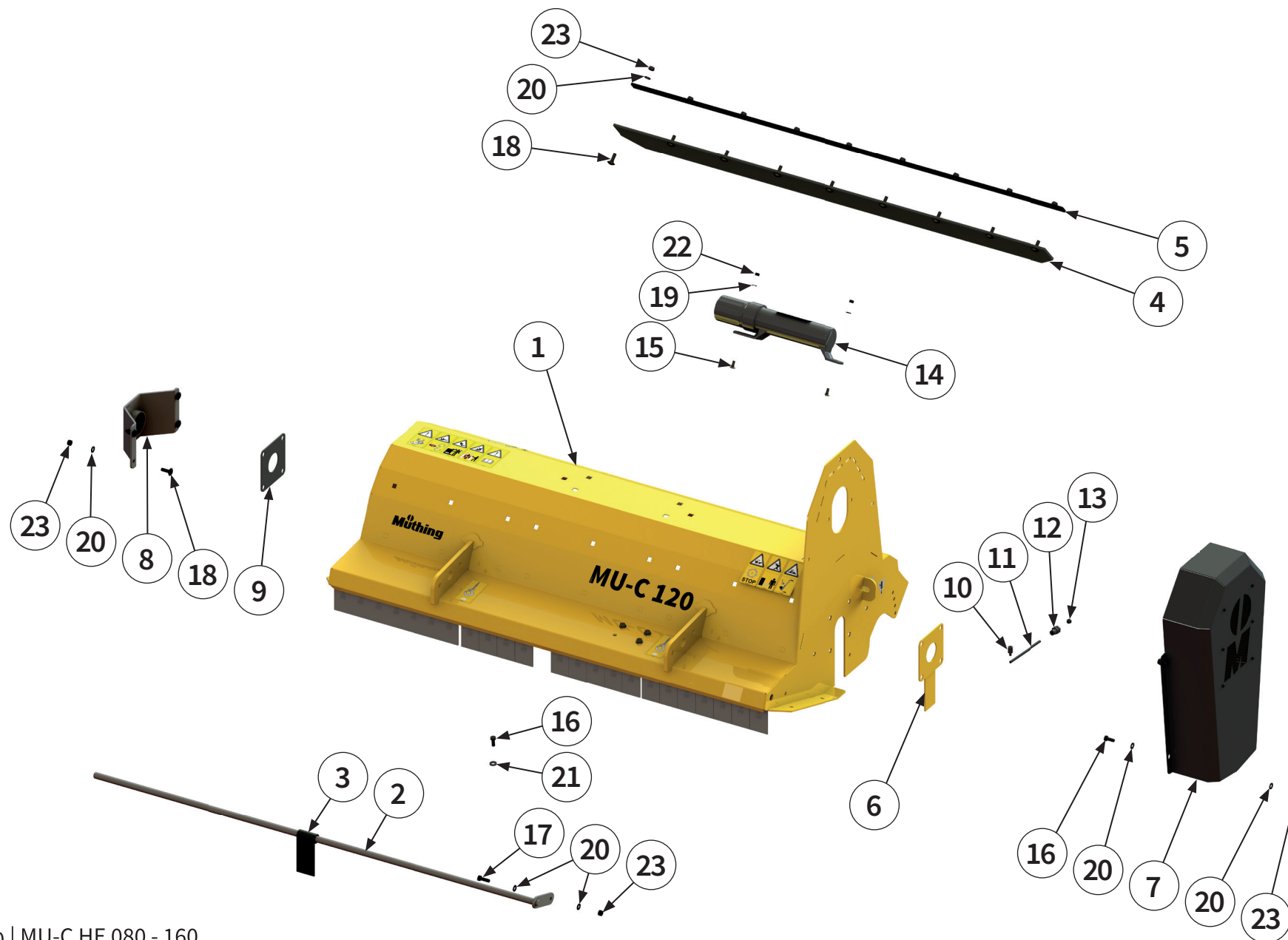

Pos.-Nr. No. Numéro Número	Ersatzteilnummer Manufacturer part number Numéro de pièce du fabricant Número de pieza del fabricante					DE Bezeichnung	EN Designation	FR Désignation	ES Designación
	Anzahl quantity quantité número								
	MU-C 80	MU-C 100	MU-C 120	MU-C 140	MU-C 160				
15	00043348					Schraube	bolt	Vis	Tornillo
	2	2	2	2	2				
16	00043708					Schraube	bolt	Vis	Tornillo
	9	9	9	9	9				
17	00043709					Schraube	bolt	Vis	Tornillo
	1	1	1	1	1				
18	00043355					Schraube	bolt	Vis	Tornillo
	9	13	13	15	17				
19	00043248					Scheibe	washer	Disque	Arandela
	2	2	2	2	2				
20	00043249					Scheibe	washer	Disque	Arandela
	24	24	24	26	28				
21	00043771					Scheibe	washer	Disque	Arandela
	4	4	4	4	4				
22	00043190					Mutter	nut	Écrou	Tuerca
	2	2	2	2	2				
23	00043191					Mutter	nut	Écrou	Tuerca
	18	18	18	20	22				



Pos.-Nr. No. Número Número	Ersatzteilnummer Manufacturer part number Numéro de pièce du fabricant Número de pieza del fabricante					DE Bezeichnung	EN Designation	FR Désignation	ES Designación
	Anzahl quantity quantité número								
	MU-C 80	MU-C 100	MU-C 120	MU-C 140	MU-C 160				
1	1	1	00001101 1	1	1	Stütze	support	Support	Apoyo
2	1	1	00001134 1	1	1	Halter	holder	Support	Soporte
3	1	1	00001137 1	1	1	Stütze	support	Support	Apoyo
4	2	2	00003433 2	2	2	Verschlussstopfen	sealing plug	Bouchon de fermeture	Tapón de cierre
5	1	1	00005605 1	1	1	Klappstecker	lynch pin	Esse d'essieu	Pasador abatible
6	2	2	00039006 2	2	2	Riegel	bolt	Boulon	Cerrojo
7	4	4	00043708 4	4	4	Schraube	bolt	Vis	Tornillo
8	1	1	00043712 1	1	1	Schraube	bolt	Vis	Tornillo
9	4	4	00043771 4	4	4	Scheibe	washer	Disque	Arandela
10	2	2	00043249 2	2	2	Scheibe	washer	Disque	Arandela
11	1	1	00043191 1	1	1	Mutter	nut	Écrou	Tuerca



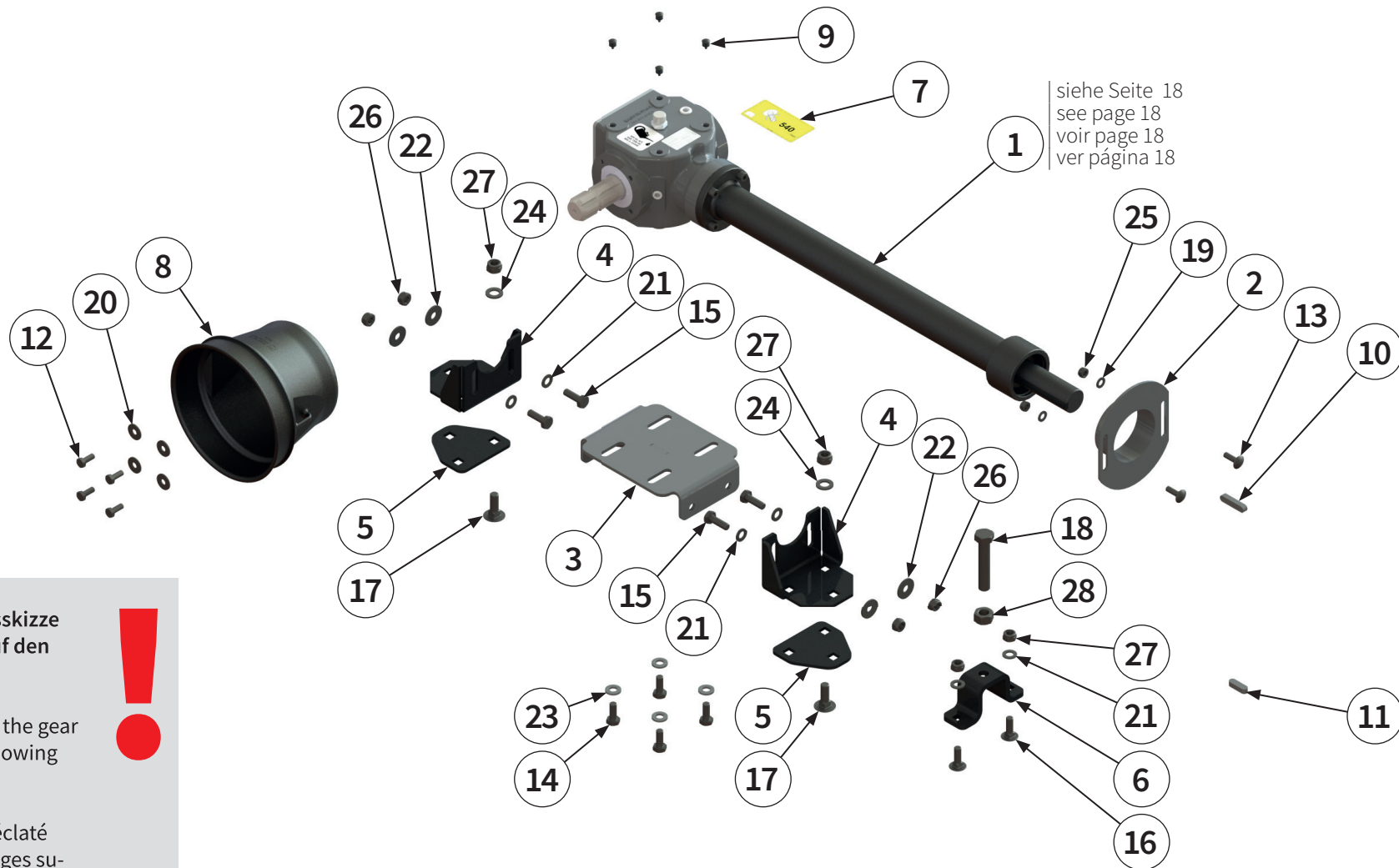

Eine detaillierte Explosionsskizze des Getriebes finden Sie auf den folgenden Seiten.

A detailed exploded view of the gear box can be found on the following pages.

Vous trouverez un schéma éclaté détaillé du boîtier sur les pages suivantes.

En las siguientes páginas también se incluye un diagrama de vista explotada de la transmisión.



Pos.-Nr. No. Número Número	Ersatzteilnummer Manufacturer part number Numéro de pièce du fabricant Número de pieza del fabricante					DE Bezeichnung	EN Designation	FR Désignation	ES Designación
	Anzahl quantity quantité número								
	MU-C 80	MU-C 100	MU-C 120	MU-C 140	MU-C 160				
1	siehe Seite 18 see page 18 voir page 18 ver página 18					Getriebe	gear box	Système d'entraînement	Cambio
2	1	1	1	1	1	Spannvorrichtung	clamping device	Dispositif de serrage	Dispositivo de sujeción
3	1	1	1	1	1	Getriebehalter	gear box holder	Support de transmission	Soporte del cambio
4	2	2	2	2	2	Blech	sheet metal	Tôle	Chapa
5	2	2	2	2	2	Blech	sheet metal	Tôle	Chapa
6	1	1	1	1	1	Abstützung	support	Support	Apoyo
7	1	1	1	1	1	Aufkleber	label	Autocollant	Pegatina
8	1	1	1	1	1	Schutztopf	protective pot	Barillet de protection	Tapa de protección
9	4	4	4	4	4	Verschlussstopfen	sealing plug	Bouchon de fermeture	Tapón de cierre
10	1	1	1	1	1	Passfeder	parallel key	Clavette	Chaveta de ajuste
11	1	1	1	1	1	Passfeder	parallel key	Clavette	Chaveta de ajuste
12	4	4	4	4	4	Schraube	bolt	Vis	Tornillo
13	2	2	2	2	2	Schraube	bolt	Vis	Tornillo
14	4	4	4	4	4	Schraube	bolt	Vis	Tornillo
15	4	4	4	4	4	Schraube	bolt	Vis	Tornillo



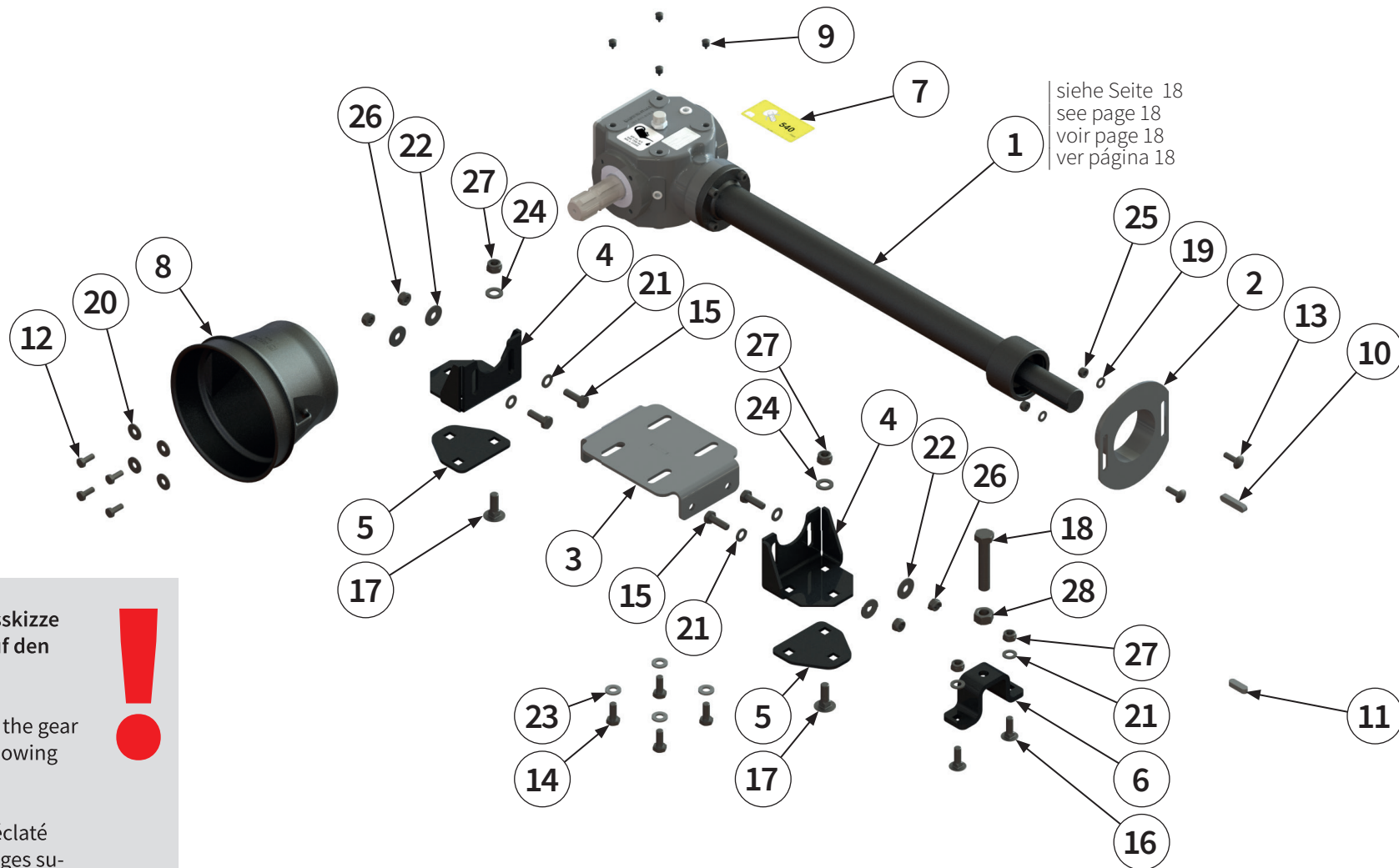

Eine detaillierte Explosionskizze des Getriebes finden Sie auf den folgenden Seiten.

A detailed exploded view of the gear box can be found on the following pages.

Vous trouverez un schéma éclaté détaillé du boîtier sur les pages suivantes.

En las siguientes páginas también se incluye un diagrama de vista explotada de la transmisión.



Pos.-Nr. No. Número Número	Ersatzteilnummer Manufacturer part number Numéro de pièce du fabricant Número de pieza del fabricante					DE Bezeichnung	EN Designation	FR Désignation	ES Designación
	Anzahl quantity quantité número								
	MU-C 80	MU-C 100	MU-C 120	MU-C 140	MU-C 160				
16	2	2	0000904 2	2	2	Schraube	bolt	Vis	Tornillo
17	2	2	00043333 2	2	2	Schraube	bolt	Vis	Tornillo
18	1	1	00043660 1	1	1	Schraube	bolt	Vis	Tornillo
19	2	2	00043249 2	2	2	Scheibe	washer	Disque	Arandela
20	4	4	00043286 4	4	4	Scheibe	washer	Disque	Arandela
21	6	6	00043232 6	6	6	Scheibe	washer	Disque	Arandela
22	4	4	00043281 4	4	4	Scheibe	washer	Disque	Arandela
23	4	4	00043766 4	4	4	Scheibe	washer	Disque	Arandela
24	2	2	00043233 2	2	2	Scheibe	washer	Disque	Arandela
25	2	2	00043191 2	2	2	Mutter	nut	Écrou	Tuerca
26	6	6	00043177 6	6	6	Mutter	nut	Écrou	Tuerca
27	2	2	00043178 2	2	2	Mutter	nut	Écrou	Tuerca
28	1	1	00043159 1	1	1	Mutter	nut	Écrou	Tuerca



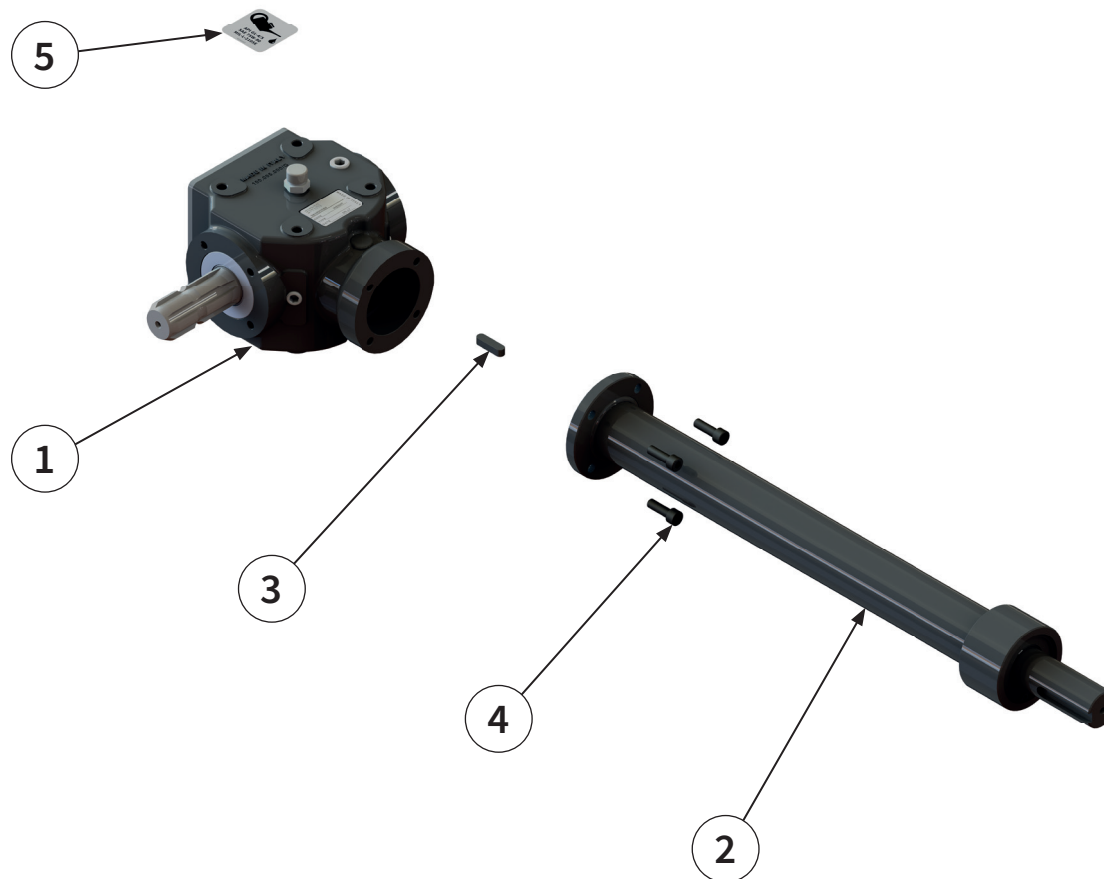

Pos.-Nr. No. Numéro Número	Ersatzteilnummer Manufacturer part number Numéro de pièce du fabricant Número de pieza del fabricante					DE Bezeichnung	EN Designation	FR Désignation	ES Designación
	Anzahl quantity quantité número								
	MU-C 80	MU-C 100	MU-C 120	MU-C 140	MU-C 160				
1	1	1	00046662 1	1	1	Getriebe	gear box	Système d'entraînement	Cambio
2	00046649 1	00043980 1	00043983 1 M20 1:2,78	00043985 1	1	Verlängerungswelle	extension shaft	Arbre de rallonge	Eje de prolongación
3	1	1	00043223 1	1	1	Passfeder	parallel key	Clavette	Chaveta de ajuste
4	4	4	00043462 4	4	4	Schraube	bolt	Vis	Tornillo
5	1	1	00044088 1	1	1	Aufkleber	label	Autocollant	Pegatina



Getriebe-Eingangsdrehzahl | Input speed |
Vitesse d`entree | Velocidad entrada | **540 min -1**

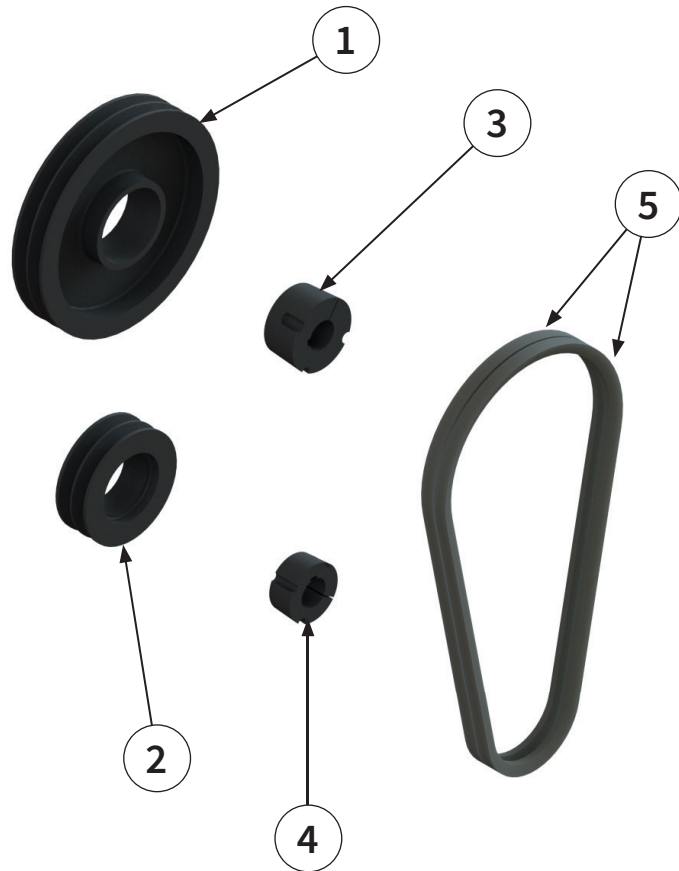

Getriebe-Eingangsdrehzahl | Input speed |
Vitesse d`entree | Velocidad entrada | **1000 min -1**

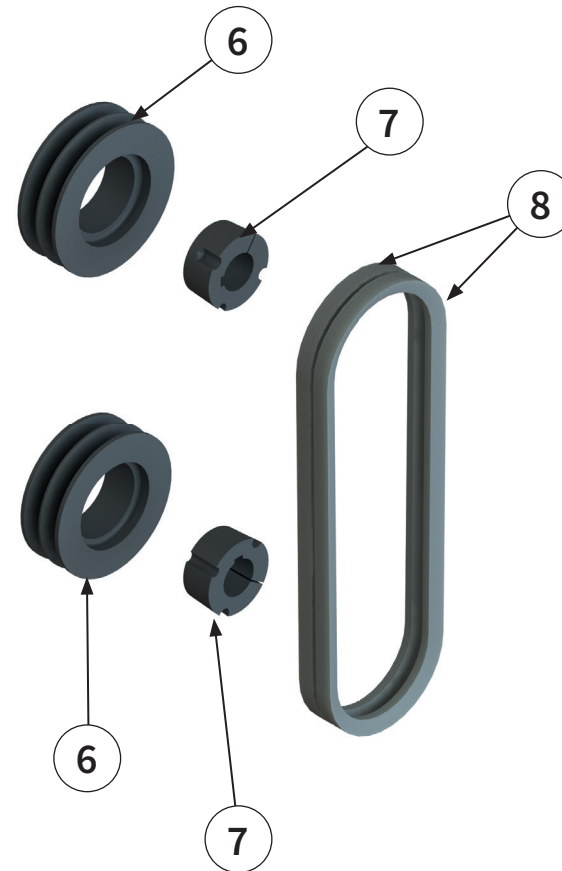

Pos.-Nr. No. Numéro Número	Ersatzteilnummer Manufacturer part number Numéro de pièce du fabricant Número de pieza del fabricante					DE Bezeichnung	EN Designation	FR Désignation	ES Designación
	Anzahl quantity quantité número								
	MU-C 80	MU-C 100	MU-C 120	MU-C 140	MU-C 160				

Getriebe-Eingangsdrehzahl | Input speed | Vitesse d`entree | Velocidad entrada | **540 min-1**

1	1	1	0005572 1	1	1	Riemenscheibe	belt pulley	Poulie	Polea
2	1	1	0044007 1	1	1	Riemenscheibe	belt pulley	Poulie	Polea
3	1	1	0044049 1	1	1	Spannbuchse	clamping bush	Douille de serrage	Manguito de sujeción
4	1	1	0005570 1	1	1	Spannbuchse	clamping bush	Douille de serrage	Manguito de sujeción
5	2	2	0046660 2	2	2	Keilriemen	V-belt	Courroie trapézoïdale	Correa trapezoidal

Getriebe-Eingangsdrehzahl | Input speed | Vitesse d`entree | Velocidad entrada | **1000 min-1**

6	2	2	0044008 2	2	2	Riemenscheibe	belt pulley	Poulie	Polea
7	2	2	0005570 2	2	2	Spannbuchse	clamping bush	Douille de serrage	Manguito de sujeción
8	2	2	0046663 2	2	2	Keilriemen	V-belt	Courroie trapézoïdale	Correa trapezoidal



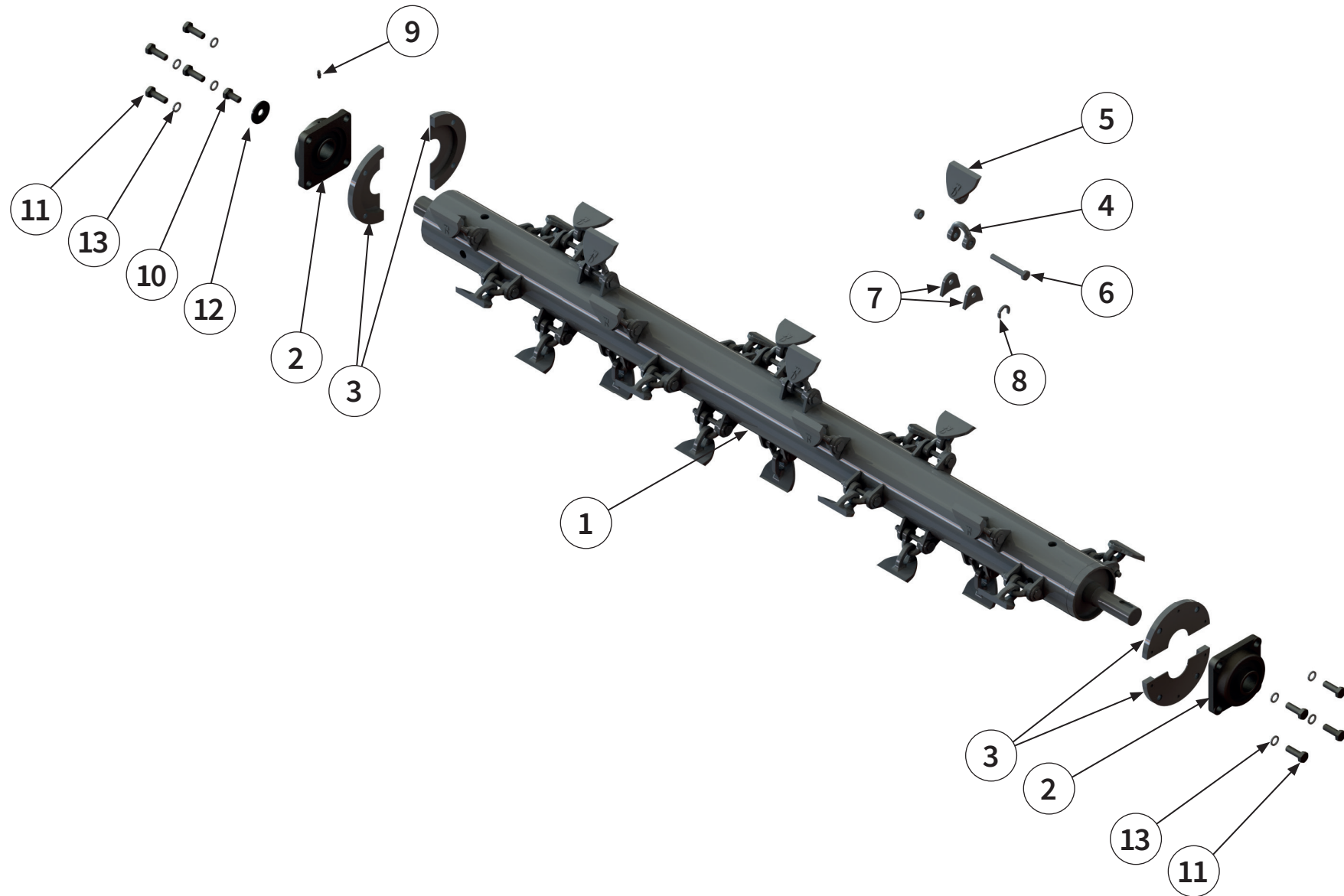

Pos.-Nr. No. Número Número	Ersatzteilnummer Manufacturer part number Numéro de pièce du fabricant Número de pieza del fabricante					DE Bezeichnung	EN Designation	FR Désignation	ES Designación
	Anzahl quantity quantité número								
	MU-C 80	MU-C 100	MU-C 120	MU-C 140	MU-C 160				
1	00008186 1	00008185 1	00040576 1	00040575 1	00040217 1	Rotor inkl. Werkzeug	rotor with tools	Rotor avec outils	Rotor con herram
2	2	2	00044683 2	2	2	Wälzlager	roller bearing	Palier à roulement	Rodamiento
3	4	4	00001670 4	4	4	Wickelschutz	anti-wrapping device	Protection contre l'enroulement	Protección enrollable
4	12	16	00001464 20	24	28	Schäkel	shackle	Manille	Grillete
5	12	16	00034648 20	24	28	Schäkelmesser	shackle flail	Lame de manille	Chuchilla del grillete
6	12	16	00008173 20	24	28	Schraube mit Mutter	bolt with nut	Vis avec Écrou	Tornillo con Tuerca
7	24	32	00001152 40	48	56	Werkzeughalter	tool holders	Porte-outils	portaherramientas
8	12	16	00040602 20	24	28	Verdrehsicherung	anti-twist protection	Sécurité anti-torsion	Seguro contra giro
9	1	1	00043300 1	1	1	Schmiernippel	lubricating nipple	Nipple de graissage	Engrasador
10	1	1	00043619 1	1	1	Schraube	bolt	Vis	Tornillo
11	8	8	00043621 8	8	8	Schraube	bolt	Vis	Tornillo
12	1	1	00001844 1	1	1	Scheibe	washer	Disque	Arandela
13	8	8	00043194 8	8	8	Scheibe	washer	Disque	Arandela



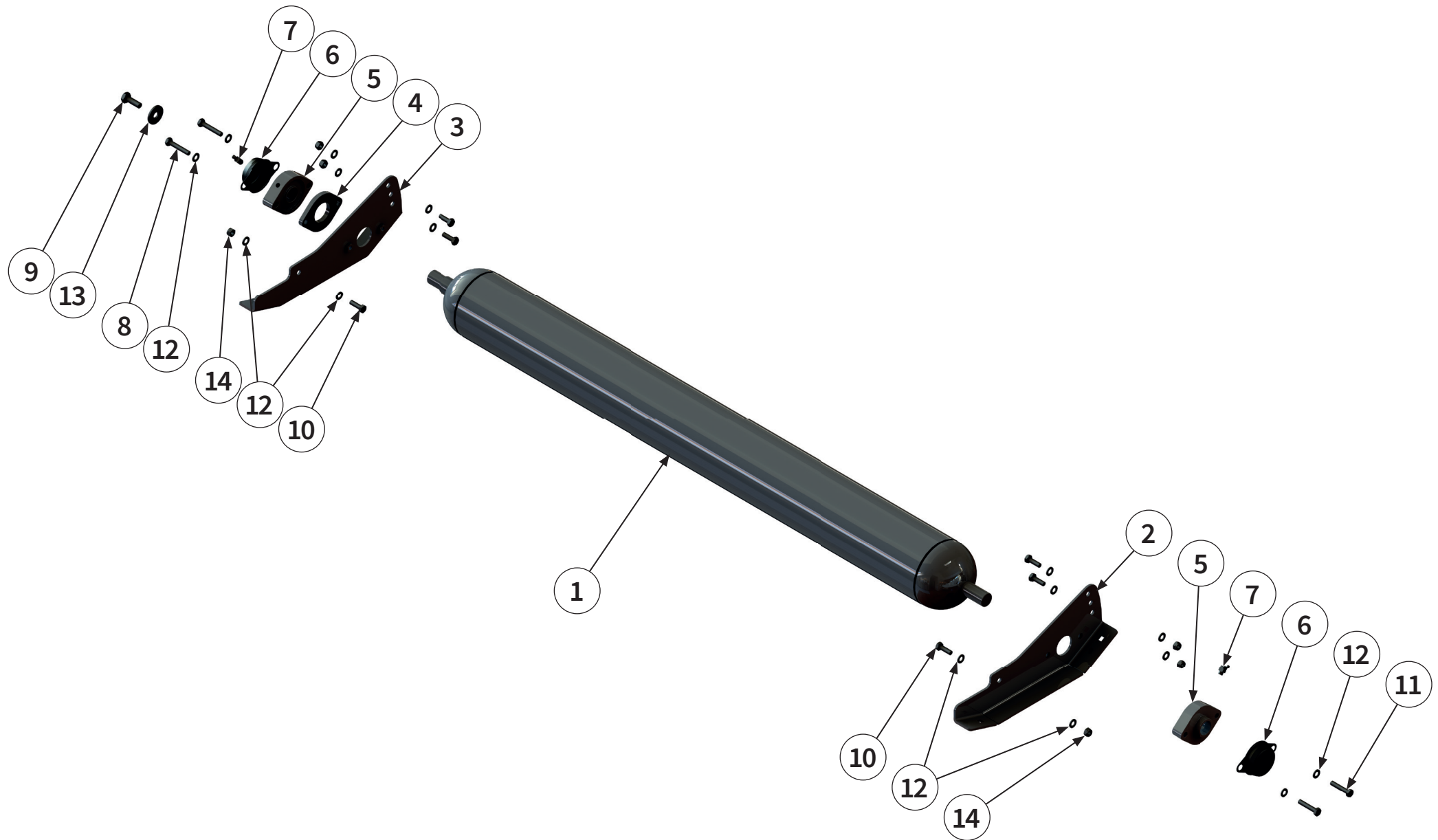

Pos.-Nr. No. Número Número	Ersatzteilnummer Manufacturer part number Numéro de pièce du fabricant Número de pieza del fabricante					DE Bezeichnung	EN Designation	FR Désignation	ES Designación
	Anzahl quantity quantité número								
	MU-C 80	MU-C 100	MU-C 120	MU-C 140	MU-C 160				
1	00005567 1	00005569 1	00002141 1	00002154 1	00001684 1	Stützwalze	support roller	Rouleau d'appui	Cilindro de apoyo
2	1	1	00004861 1	1	1	Kufe links	runner left	Patin á gauche	Cuchilla izquierda
3	1	1	00004863 1	1	1	Kufe rechts	runner right	Patin á droite	Cuchilla derecha
4	1	1	00001674 1	1	1	Blech	sheet metal	Tôle	Chapa
5	2	2	00001673 2	2	2	Gehäuselager	housing bearing	Palier de carter	Cojinete de la caja
6	2	2	00051506 2	2	2	Schutzabdeckung	protective cover	Recouvrement de protection	Cubierta protectora
7	2	2	00043305 2	2	2	Schmiernippel	lubricating nipple	Nipple de graissage	Engrasador
8	2	2	00043713 2	2	2	Schraube	bolt	Vis	Tornillo
9	1	1	00043602 1	1	1	Schraube	bolt	Vis	Tornillo
10	6	6	00043709 6	6	6	Schraube	bolt	Vis	Tornillo
11	2	2	00043712 2	2	2	Schraube	bolt	Vis	Tornillo
12	16	16	00043249 16	16	16	Scheibe	washer	Disque	Arandela
13	1	1	00043252 1	1	1	Scheibe	washer	Disque	Arandela
14	6	6	00043191 6	6	6	Mutter	nut	Écrou	Tuerca



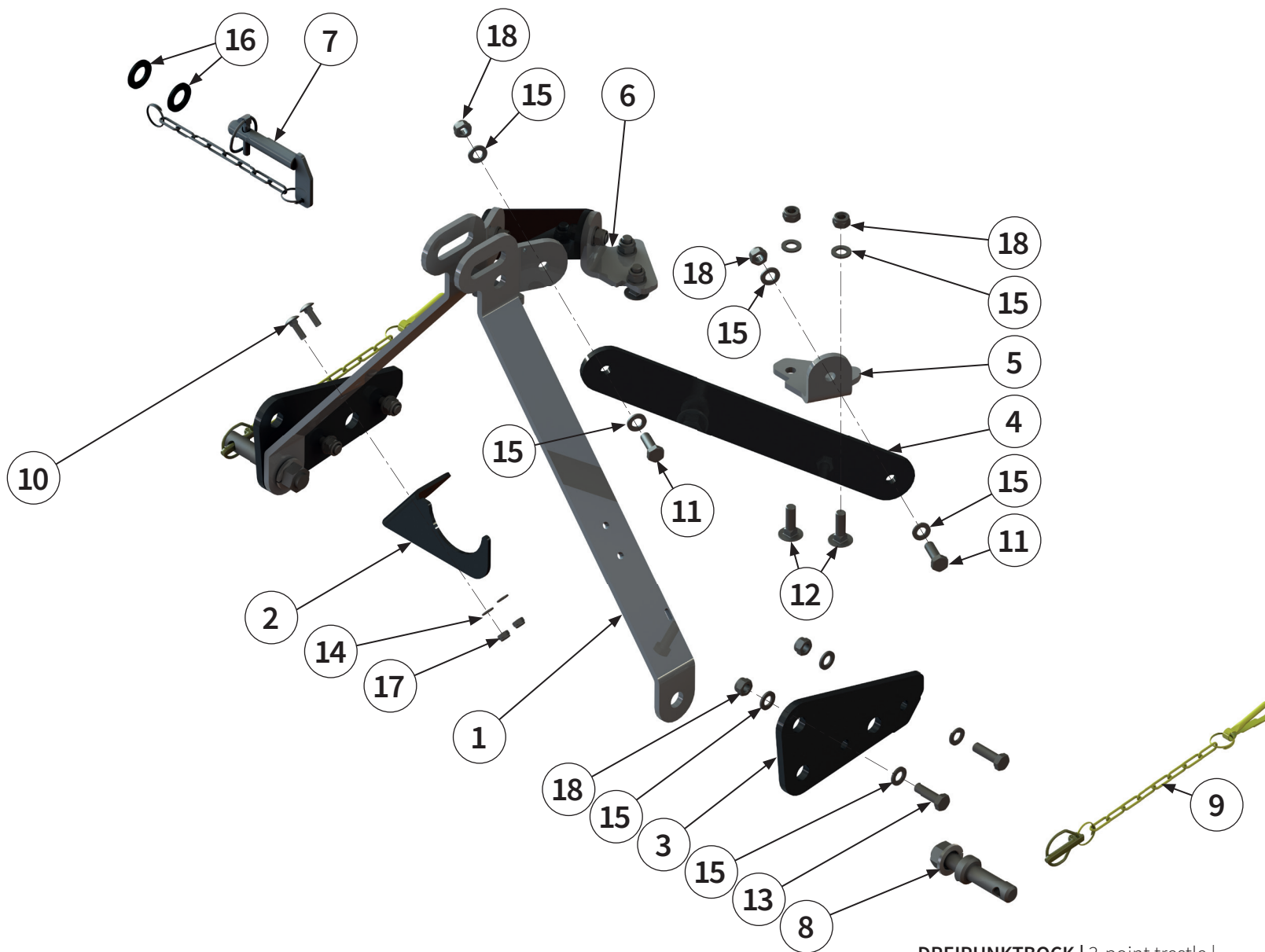

Pos.-Nr. No. Número Número	Ersatzteilnummer Manufacturer part number Numéro de pièce du fabricant Número de pieza del fabricante					DE Bezeichnung	EN Designation	FR Désignation	ES Designación
	Anzahl quantity quantité número								
	MU-C 80	MU-C 100	MU-C 120	MU-C 140	MU-C 160				
1	1	1	00005502 1	1	1	Dreipunktbock	3-point trestle	Support d'attelage trois point	Soporte de tres apoyos
2	1	1	00005541 1	1	1	Gelenkwellen- halter	PTO shaft holder	Support d'arbre à cardan	Soporte del árbol articulado
3	2	2	00019505 2	2	2	Unterlenker- aufnahme	lower link receiver	Logement du bras inférieur	Alojamiento del brazo inferior
4	2	2	00003545 2	2	2	Strebe	strut	Jambe de force	Tirante
5	1	1	00003541 1	1	1	Halter links	holder left	Support à gauche	Soporte a la izquierda
6	1	1	00003542 1	1	1	Halter rechts	holder right	Support à droite	Soporte a la derecha
7	1	1	00005545 1	1	1	Bolzen mit Kette	pin with chain	Boulon à chaîne	Perno con cadena
8	2	2	00010870 2	2	2	Bolzen	pin	axe	Perno
9	2	2	00044559 2	2	2	Sicherungselement	locking element	Élément de sécurité	Elemento de segu- ridad
10	2	2	00043355 2	2	2	Schraube	bolt	Vis	Tornillo
11	4	4	00043621 4	4	4	Schraube	bolt	Vis	Tornillo
12	4	4	00043334 4	4	4	Schraube	bolt	Vis	Tornillo
13	4	4	00043622 4	4	4	Schraube	bolt	Vis	Tornillo
14	2	2	00043249 2	2	2	Scheibe	washer	Disque	Arandela

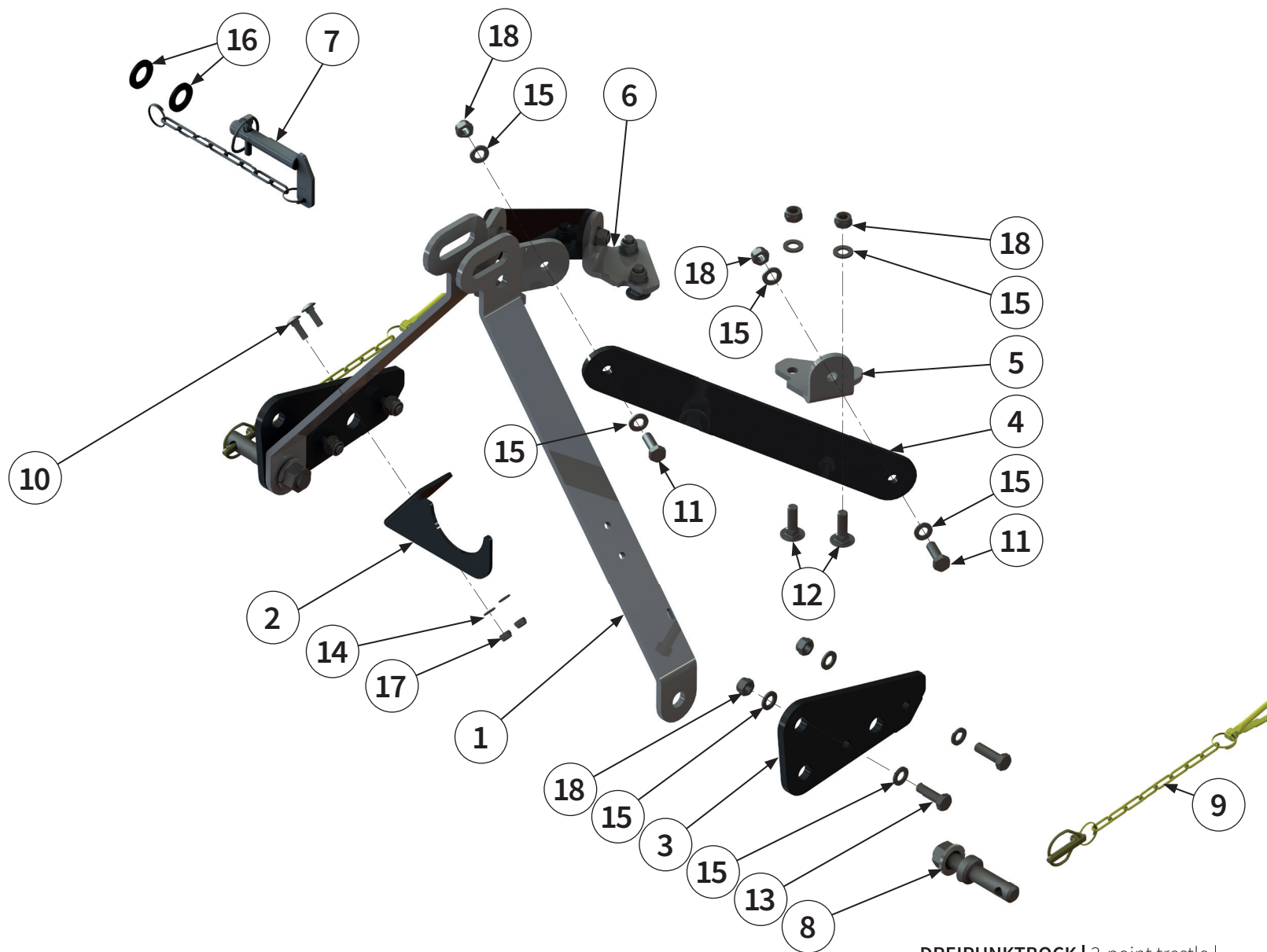

Pos.-Nr. No. Numéro Número	Ersatzteilnummer Manufacturer part number Numéro de pièce du fabricant Número de pieza del fabricante					DE Bezeichnung	EN Designation	FR Désignation	ES Designación
	Anzahl quantity quantité número								
	MU-C 80	MU-C 100	MU-C 120	MU-C 140	MU-C 160				
15	00043233					Scheibe	washer	Disque	Arandela
	4	4	4	4	4				
16	00043237					Scheibe	washer	Disque	Arandela
	2	2	2	2	2				
17	00043191					Mutter	nut	Écrou	Tuerca
	2	2	2	2	2				
18	00043178					Mutter	nut	Écrou	Tuerca
	12	12	12	12	12				

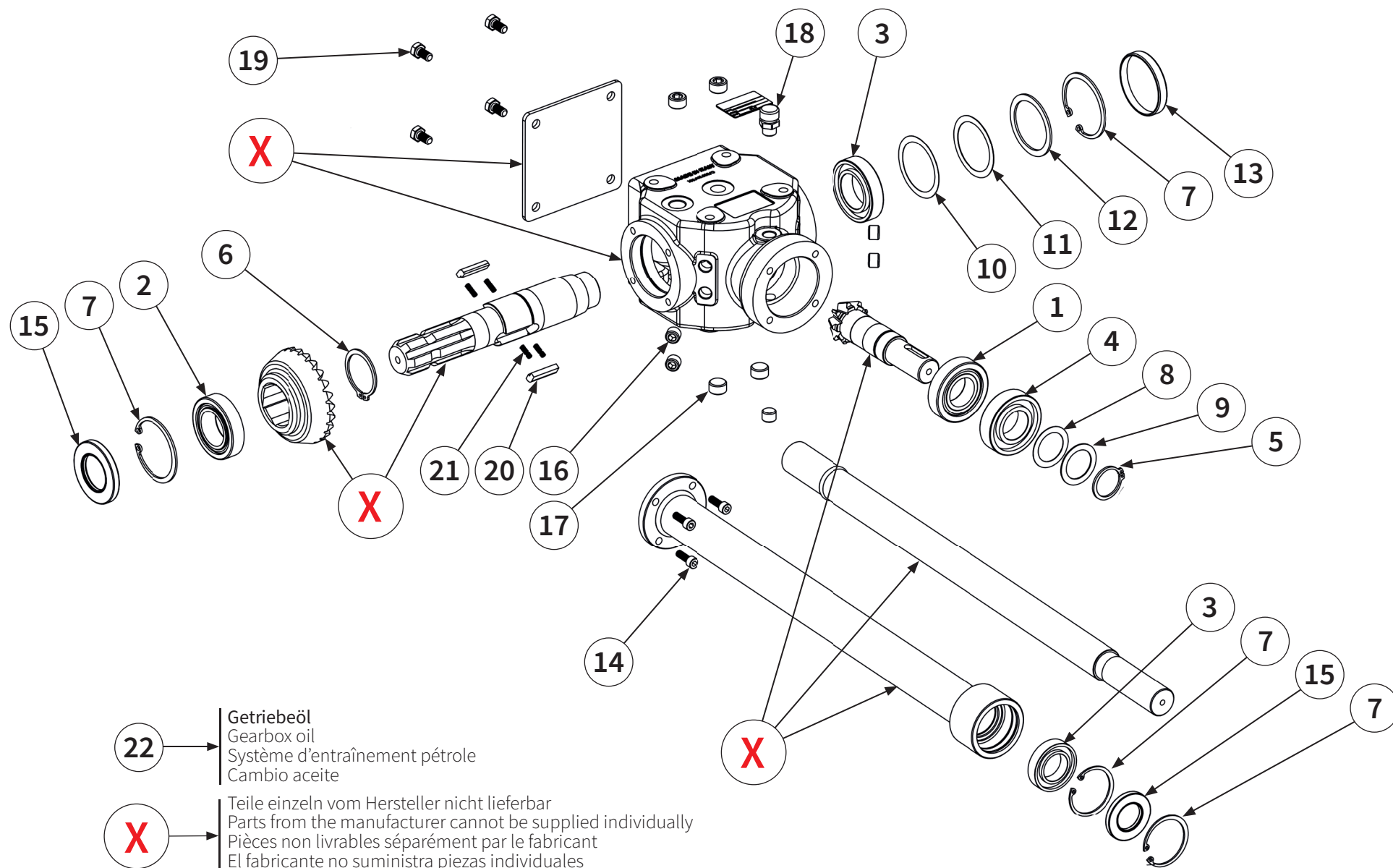

22 → Getriebeöl
 Gearbox oil
 Système d'entraînement pétrole
 Cambio aceite

X → Teile einzeln vom Hersteller nicht lieferbar
 Parts from the manufacturer cannot be supplied individually
 Pièces non livrables séparément par le fabricant
 El fabricante no suministra piezas individuales

Pos.-Nr. No. Número Número	Ersatzteilnummer Manufacturer part number Numéro de pièce du fabricant Número de pieza del fabricante					DE Bezeichnung	EN Designation	FR Désignation	ES Designación
	Anzahl quantity quantité número								
	MU-C 80	MU-C 100	MU-C 120	MU-C 140	MU-C 160				
1	90210006					Lager	bearing	Palier	Cojinete
	1	1	1	1	1				
2	40009876					Lager	bearing	Palier	Cojinete
	1	1	1	1	1				
3	90202160					Lager	bearing	Palier	Cojinete
	2	2	2	2	2				
4	90200009					Lager	bearing	Palier	Cojinete
	1	1	1	1	1				
5	90280031					Sicherungsring	circlip	Bague de sécurité	Anillo de seguridad
	1	1	1	1	1				
6	00043738					Sicherungsring	circlip	Bague de sécurité	Anillo de seguridad
	1	1	1	1	1				
7	00043758					Sicherungsring	circlip	Bague de sécurité	Anillo de seguridad
	4	4	4	4	4				
8	90200016					Distanzscheibe	spacer	Disque d'écartement	Arandela distanciadora
	1	1	1	1	1				
9	90200017					Distanzscheibe	spacer	Disque d'écartement	Arandela distanciadora
	1	1	1	1	1				
10	90202120					Distanzscheibe	spacer	Disque d'écartement	Arandela distanciadora
	1	1	1	1	1				
11	90202130					Distanzscheibe	spacer	Disque d'écartement	Arandela distanciadora
	1	1	1	1	1				
12	90200020					Distanzscheibe	spacer	Disque d'écartement	Arandela distanciadora
	1	1	1	1	1				
13	90202050					Verschlussdeckel	cap	Couvercie de fermeture	Tapa de cierre
	1	1	1	1	1				
X	Teile einzeln vom Hersteller nicht lieferbar Parts from the manufacturer cannot be supplied individually Pièces non livrables séparément par le fabricant El fabricante no suministra piezas individuales								

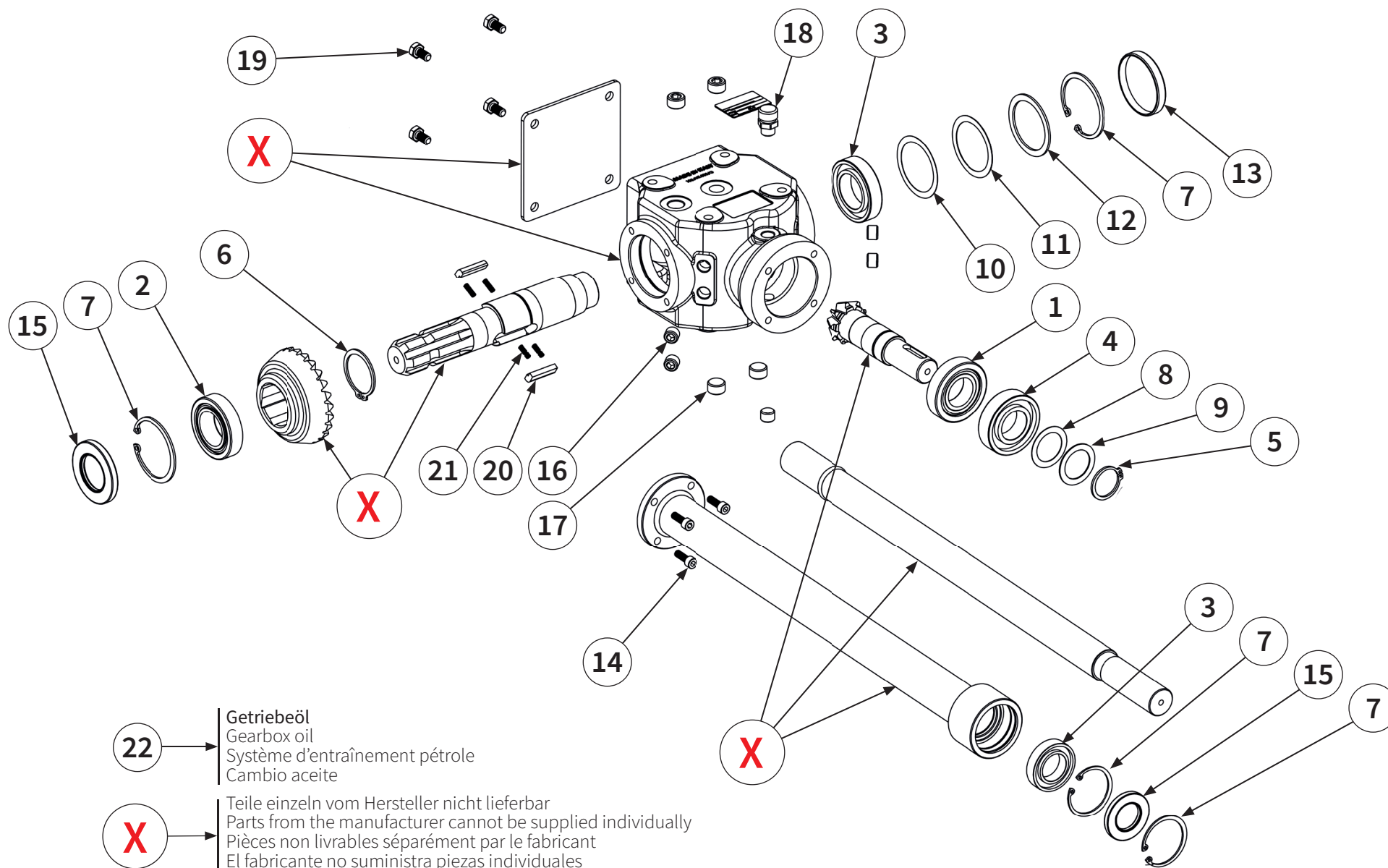

22 → Getriebeöl
 Gearbox oil
 Système d'entraînement pétrole
 Cambio aceite

X → Teile einzeln vom Hersteller nicht lieferbar
 Parts from the manufacturer cannot be supplied individually
 Pièces non livrables séparément par le fabricant
 El fabricante no suministra piezas individuales

Pos.-Nr. No. Numéro Número	Ersatzteilnummer Manufacturer part number Numéro de pièce du fabricant Número de pieza del fabricante					DE Bezeichnung	EN Designation	FR Désignation	ES Designación
	Anzahl quantity quantité número								
	MU-C 80	MU-C 100	MU-C 120	MU-C 140	MU-C 160				
14	00043462					Schraube	bolt	Vis	Tornillo
	4	4	4	4	4				
15	00043802					Wellendichtring	shaft sealing ring	Bague à lèvres	Retén de eje
	2	2	2	2	2				
16	90310018					Ablass- kontrollschraube	bolt	Vis	Tornillo
	5	5	5	5	5				
17	90623017					Ablass- kontrollschraube	bolt	Vis	Tornillo
	4	4	4	4	4				
18	00006962					Getriebe entlüftung	gearbox breather	boîte de vitesses reniflard	respiradero de la caja de cambios
	1	1	1	1	1				
19	00043707					Schraube	bolt	Vis	Tornillo
	4	4	4	4	4				
20	90623008					Sperrklinke	detent freewheel	Cliquet d'arrêt roue libre	Trinquete de bloqueo rueda libre
	2	2	2	2	2				
21	90623021					Feder	spring	Ressort	Resorte
	4	4	4	4	4				
22	40008825					Getriebeöl	gearbox oil	Système d'entraîne- ment pétrole	Cambio aceite
	1	1	1	1	1				
22a	0,7l	0,7l	0,7l	0,7l	0,7 l	Füllmenge	Oil fill quantity i	Quantité d'huile	Cantidad de llenado de aceite
X	Teile einzeln vom Hersteller nicht lieferbar Parts from the manufacturer cannot be supplied individually Pièces non livrables séparément par le fabricant El fabricante no suministra piezas individuales								

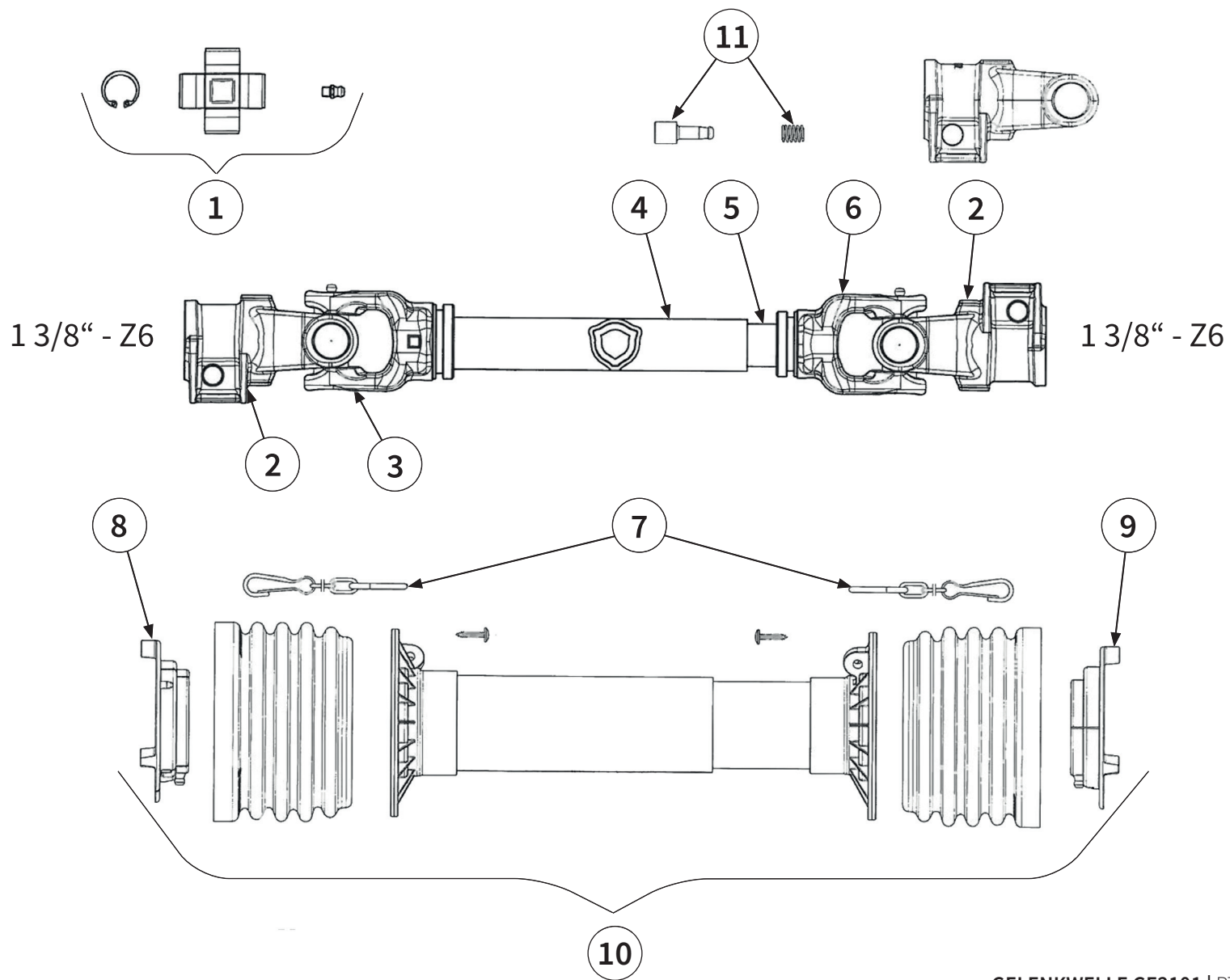

00043939

GELENKWELLE GE2101 | PTO shaft GE2101 |
 Arbre de transmission GE2101 | Árbol articulado GE2101 |

Pos.-Nr. No. Número Número	Ersatzteilnummer Manufacturer part number Numéro de pièce du fabricant Número de pieza del fabricante					DE Bezeichnung	EN Designation	FR Désignation	ES Designación
	Anzahl quantity quantité número								
	MU-C 80	MU-C 100	MU-C 120	MU-C 140	MU-C 160				
1	40024802					Kreuzgarnitur	Cross Kit	Croisillon	Crucetas
	2	2	2	2	2				
2	40033003					Außengabel	Outer Yoke	Mâchoire	Horquilla
	2	2	2	2	2				
3	40041497					Innengabel für Außenrohr	Outer Yoke Teleskop-Tube	Mâchoire pour tube extérieur	Horquilla para tubo exterior
	1	1	1	1	1				
4	40037906					Profil-Außenrohr	Outer Telescope Tube	Tube externe	Tubo exterior
	1	1	1	1	1				
5	40030373					Profil-Innenrohr	Inner Telescope Tube	Tube interne	Tubo interior
	1	1	1	1	1				
6	40055091					Innengabel für Innenrohr	Inner Yoke Telescope Tube	Mâchoire pour tube intérieur	Horquilla para tubo interior
	1	1	1	1	1				
7	40042477					Haltekette	chain	Chaîne de retenue	Cadena de seguridad
	2	2	2	2	2				
8	40053211					Lauftring	Raceway	Palier de glissement	Anillo soporte
	1	1	1	1	1				
9	40035664					Lauftring	Raceway	Palier de glissement	Anillo soporte
	1	1	1	1	1				
10	40017504					Gelenkwellenschutz	Safety Shield complete	Protection contre les accidents	Protecciones de seguridad
	1	1	1	1	1				
11	40055042					Schiebestift	Push Pin Kit	Veru rapide	Pulsador
	2	2	2	2	2				



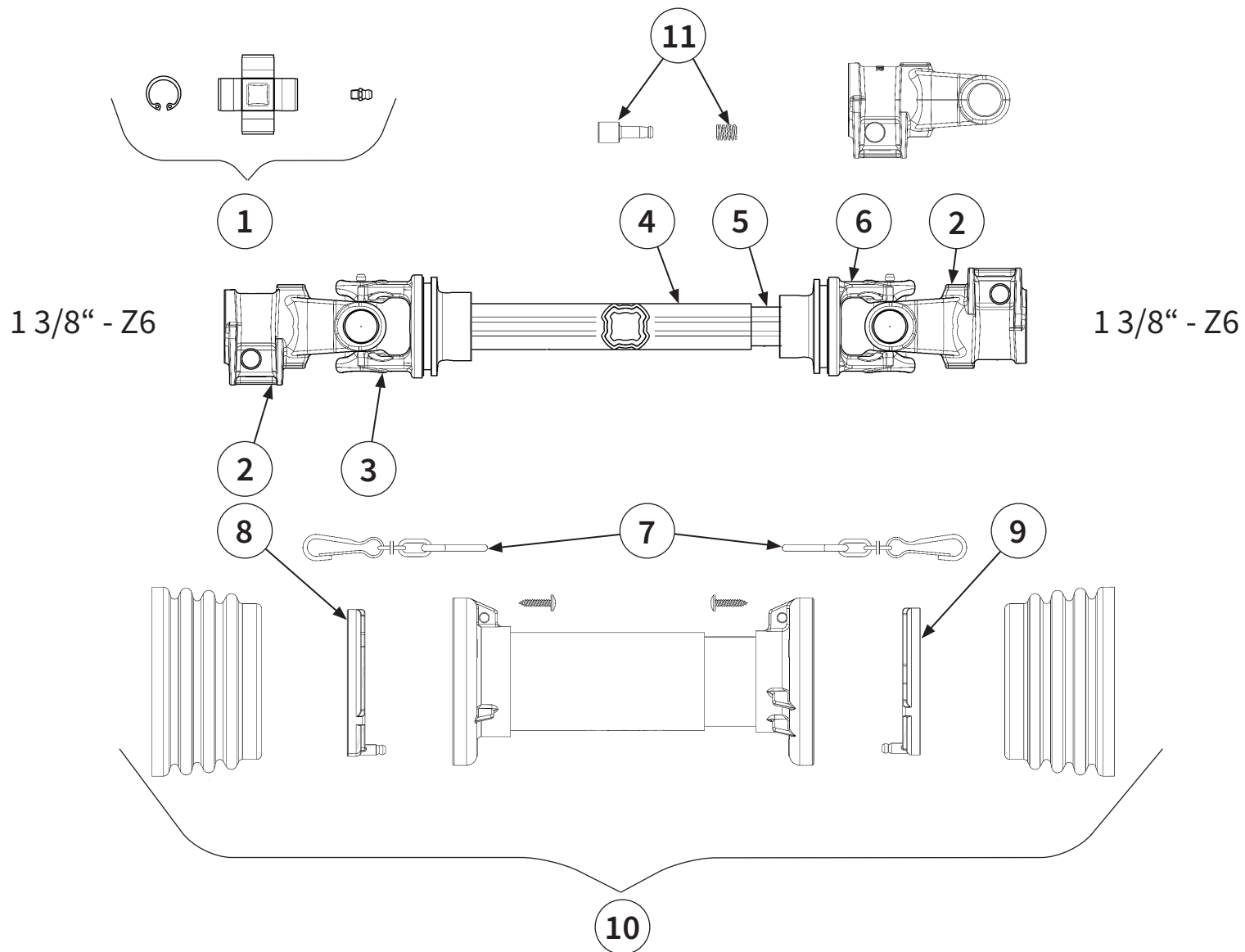

00043941

Pos.-Nr. No. Numéro Número	Ersatzteilnummer Manufacturer part number Numéro de pièce du fabricant Número de pieza del fabricante					DE Bezeichnung	EN Designation	FR Désignation	ES Designación
	Anzahl quantity quantité número								
	MU-C 80	MU-C 100	MU-C 120	MU-C 140	MU-C 160				
1	40024802					Kreuzgarnitur	Cross Kit	Croisillon	Crucetas
	2	2	2	2	2				
2	40033003					Außengabel	Outer Yoke	Mâchoire	Horquilla
	2	2	2	2	2				
3	40042599					Innengabel für Außenrohr	Outer Yoke Teleskop-Tube	Mâchoire pour tube extérieur	Horquilla para tubo exterior
	1	1	1	1	1				
4	40010444					Profil-Außenrohr	Outer Telescope Tube	Tube externe	Tubo exterior
	1	1	1	1	1				
5	40051489					Profil-Innenrohr	Inner Telescope Tube	Tube interne	Tubo interior
	1	1	1	1	1				
6	40016191					Innengabel für Innenrohr	Inner Yoke Telescope Tube	Mâchoire pour tube intérieur	Horquilla para tubo interior
	1	1	1	1	1				
7	40042477					Haltekette	chain	Chaîne de retenue	Cadena de seguridad
	2	2	2	2	2				
8	40017108					Lauftring	Raceway	Palier de glissement	Anillo soporte
	1	1	1	1	1				
9	40027722					Lauftring	Raceway	Palier de glissement	Anillo soporte
	1	1	1	1	1				
10	40042920					Gelenkwellenschutz	Safety Shield complete	Protection contre les accidents	Protecciones de seguridad
	1	1	1	1	1				
11	40055042					Schiebestift	Push Pin Kit	Veru rapide	Pulsador
	2	2	2	2	2				



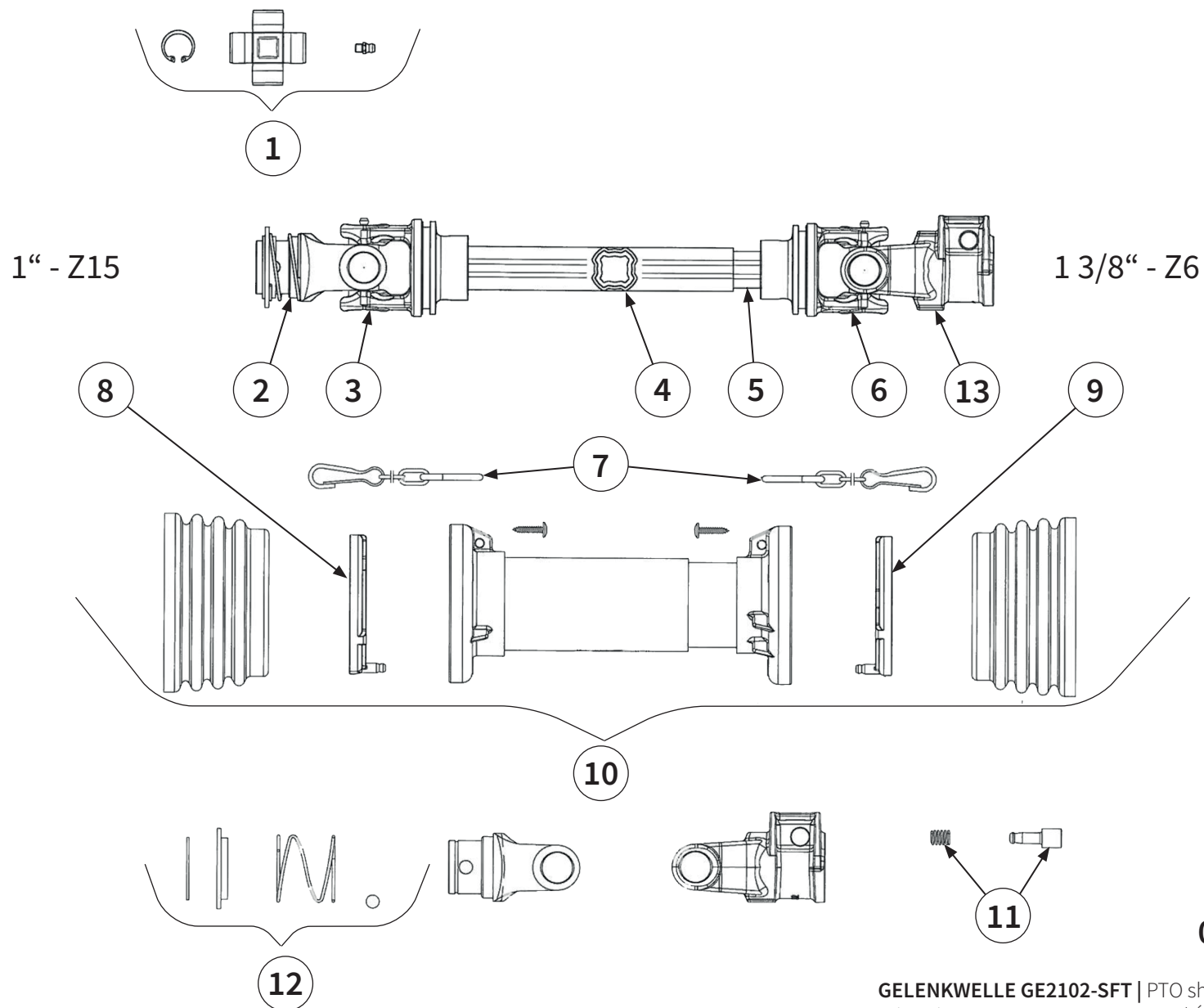

00043945

GELENKWELLE GE2102-SFT | PTO shaft GE2102-SFT |
 Arbre de transmission GE2102-SFT | Árbol articulado GE2102-SFT |

Pos.-Nr. No. Número Número	Ersatzteilnummer Manufacturer part number Numéro de pièce du fabricant Número de pieza del fabricante					DE Bezeichnung	EN Designation	FR Désignation	ES Designación
	Anzahl quantity quantité número								
	MU-C 80	MU-C 100	MU-C 120	MU-C 140	MU-C 160				
1	40024802					Kreuzgarnitur	Cross Kit	Croisillon	Crucetas
	2	2	2	2	2				
2	40012956					Außengabel	Outer Yoke	Mâchoire	Horquilla
	1	1	1	1	1				
3	40042599					Innengabel für Außenrohr	Outer Yoke Teleskop-Tube	Mâchoire pour tube extérieur	Horquilla para tubo exterior
	1	1	1	1	1				
4	40010444					Profil-Außenrohr	Outer Telescope Tube	Tube externe	Tubo exterior
	1	1	1	1	1				
5	40051489					Profil-Innenrohr	Inner Telescope Tube	Tube interne	Tubo interior
	1	1	1	1	1				
6	40016191					Innengabel für Innenrohr	Inner Yoke Telescope Tube	Mâchoire pour tube intérieur	Horquilla para tubo interior
	1	1	1	1	1				
7	40042477					Haltekette	chain	Chaîne de retenue	Cadena de seguridad
	2	2	2	2	2				
8	40017108					Lauftring	Raceway	Palier de glissement	Anillo soporte
	1	1	1	1	1				
9	40027722					Lauftring	Raceway	Palier de glissement	Anillo soporte
	1	1	1	1	1				
10	40042920					Gelenkwellenschutz	Safety Shield complete	Protection contre les accidents	Protecciones de seguridad
	1	1	1	1	1				
11	40055042					Schiebestift	Push Pin Kit	Veru rapide	Pulsador
	1	1	1	1	1				
12	40026439					Ziehverschluß	Pull Lock	Obturateur	Obturador
	1	1	1	1	1				
13	40033003					Außengabel	Outer Yoke	Mâchoire	Horquilla
	1	1	1	1	1				



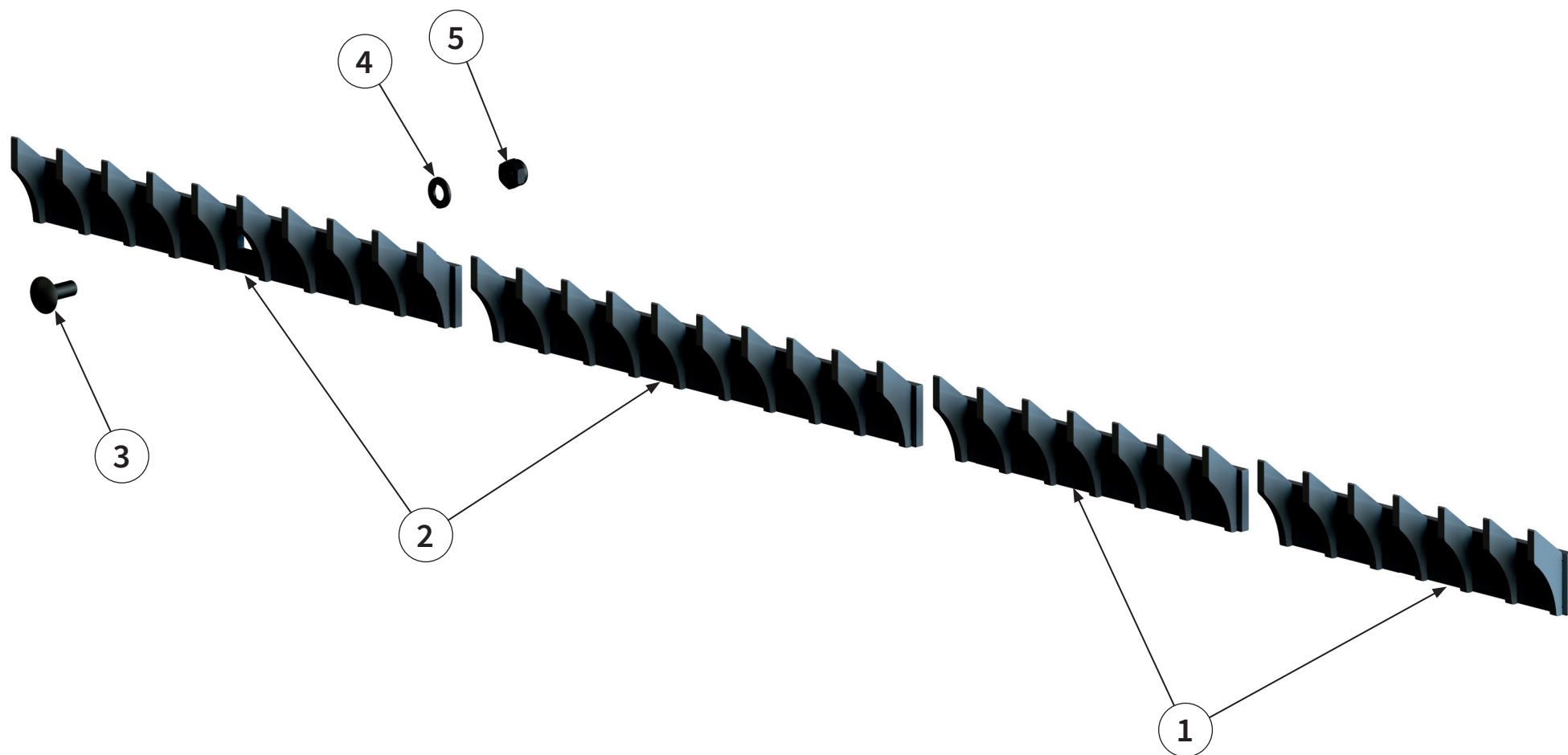

Pos.-Nr. No. Numéro Número	Ersatzteilnummer Manufacturer part number Numéro de pièce du fabricant Número de pieza del fabricante					DE Bezeichnung	EN Designation	FR Désignation	ES Designación
	Anzahl quantity quantité número								
	MU-C 80	MU-C 100	MU-C 120	MU-C 140	MU-C 160				
1	-	2	00005472 -	2	-	Kurzhäckselleiste 300	short chopping bar 300	Lame hache-paille courte 300	Listón de corte de paja corto 300
2	2	1	00005474 3	2	4	Kurzhäckselleiste 400	short chopping bar 400	Lame hache-paille courte 400	Listón de corte de paja corto 400
3	6	7	00000903 9	10	12	Schraube	bolt	Vis	Tornillo
4	6	7	00043232 9	10	12	Scheibe	washer	Disque	Arandela
5	6	7	00043177 9	10	12	Mutter	nut	Écrou	Tuerca



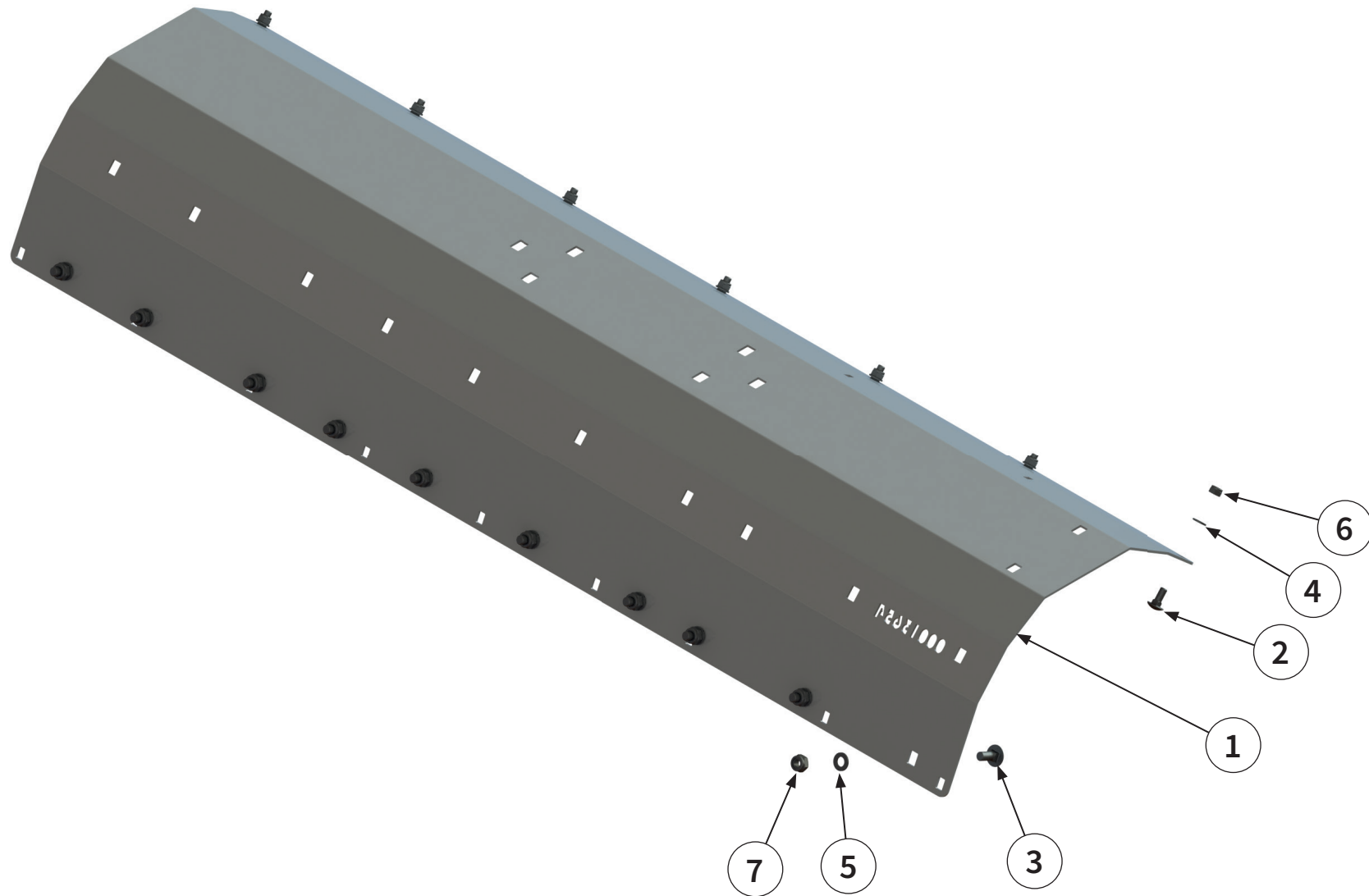

Pos.-Nr. No. Numéro Número	Ersatzteilnummer Manufacturer part number Numéro de pièce du fabricant Número de pieza del fabricante					DE Bezeichnung	EN Designation	FR Désignation	ES Designación
	Anzahl quantity quantité número								
	MU-C 80	MU-C 100	MU-C 120	MU-C 140	MU-C 160				
1	00013653 1	00013652 1	00013642 1	00013654 1	00013655 1	Verschleißeinlage	wear insert	Blindage	Junta de desgaste
2	00043354 4 5 6 7 8					Schraube	bolt	Vis	Tornillo
3	00000903 6 7 9 10 12					Schraube	bolt	Vis	Tornillo
4	00043249 4 5 6 7 8					Scheibe	washer	Disque	Arandela
5	00043232 6 7 9 10 12					Scheibe	washer	Disque	Arandela
6	00043191 4 5 6 7 8					Mutter	nut	Écrou	Tuerca
7	00043177 6 7 9 10 12					Mutter	nut	Écrou	Tuerca



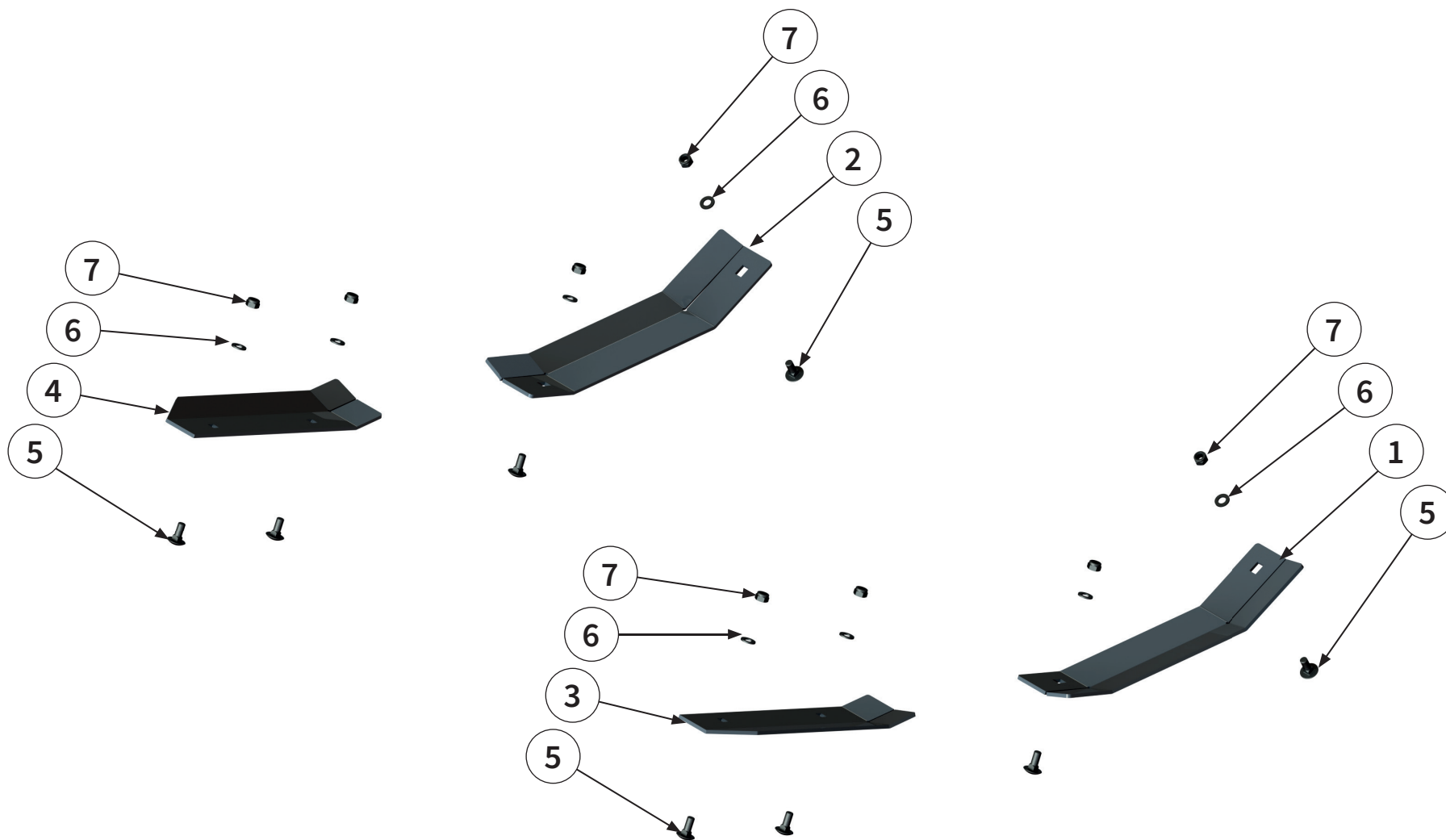

Pos.-Nr. No. Numéro Número	Ersatzteilnummer Manufacturer part number Numéro de pièce du fabricant Número de pieza del fabricante					DE Bezeichnung	EN Designation	FR Désignation	ES Designación
	Anzahl quantity quantité número								
	MU-C 80	MU-C 100	MU-C 120	MU-C 140	MU-C 160				
1	1	1	00004864 1	1	1	Verschleißkufe links	left wear runner	Patin d'usure à gauche	Cuchilla de desgaste izquierda
2	1	1	00004865 1	1	1	Verschleißkufe rechts	right wear runner	Patin d'usure à droite	Cuchilla de desgaste derecha
3	1	1	00004866 1	1	1	Verschleißkufe vorne links	left front wear runner	Patin d'usure à gauche devant	Cuchilla de desgaste delante izquierda
4	1	1	00004867 1	1	1	Verschleißkufe vorne rechts	right front wear runner	Patin d'usure à droite devant	Cuchilla de desgaste delante derecha
5	8	8	00043354 8	8	8	Schraube	bolt	Vis	Tornillo
6	8	8	00043249 8	8	8	Scheibe	washer	Disque	Arandela
7	8	8	00043191 8	8	8	Mutter	nut	Écrou	Tuerca



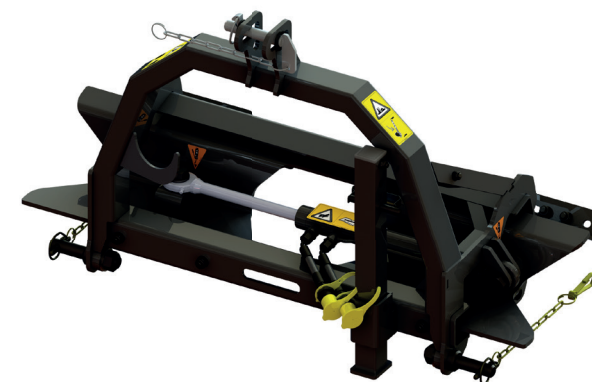
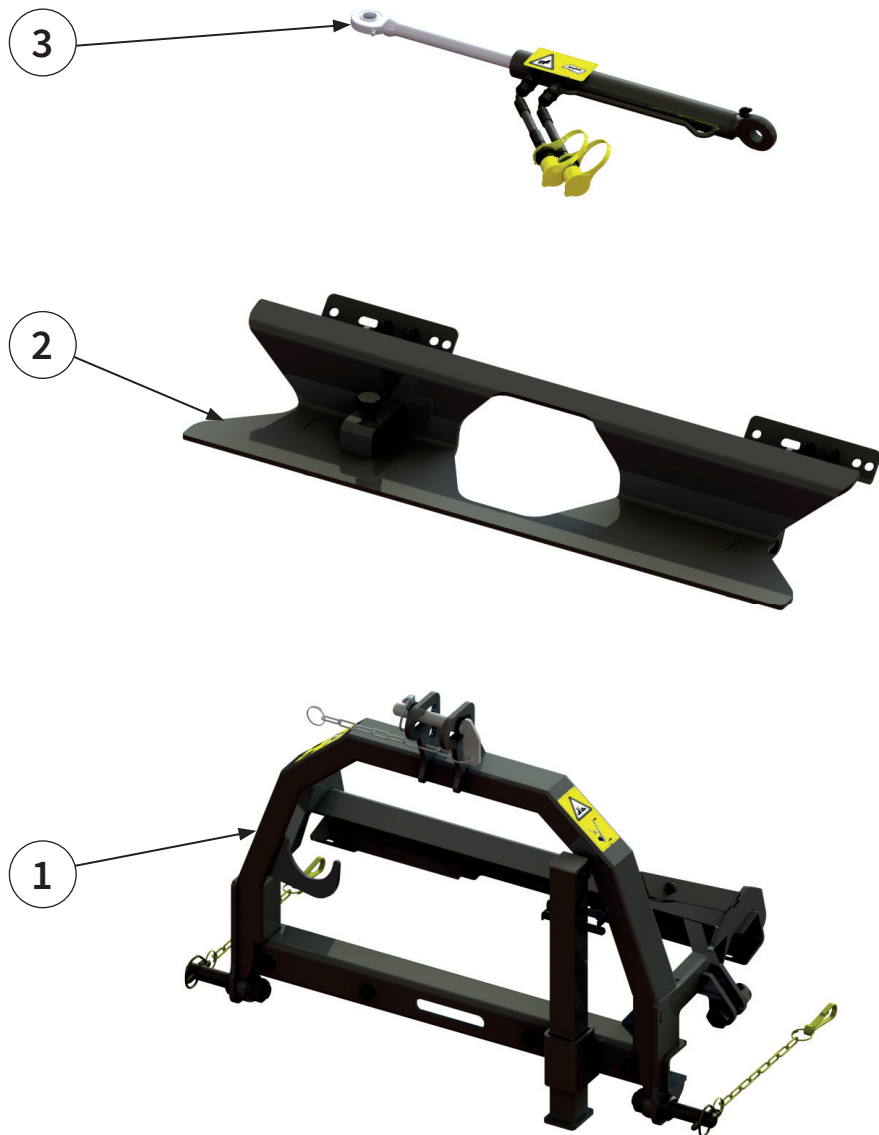

Pos.-Nr. No. Numéro Número	Ersatzteilnummer Manufacturer part number Numéro de pièce du fabricant Número de pieza del fabricante					DE Bezeichnung	EN Designation	FR Désignation	ES Designación
	Anzahl quantity quantité número								
	MU-C 80	MU-C 100	MU-C 120	MU-C 140	MU-C 160				
1	00036791					Dreipunktbock	3-point trestle	Support d'attelage trois point	Soporte de tres apoyos
	-	1	1	1	1				
2	00036779					Führung	guide	Guidage	Guía
	-	1	1	1	1				
3	00036258					Hydraulikbaugruppe	hydraulic assembly	Assemblage hydraulique	Ensamble hidráulico
	-	1	1	1	1				



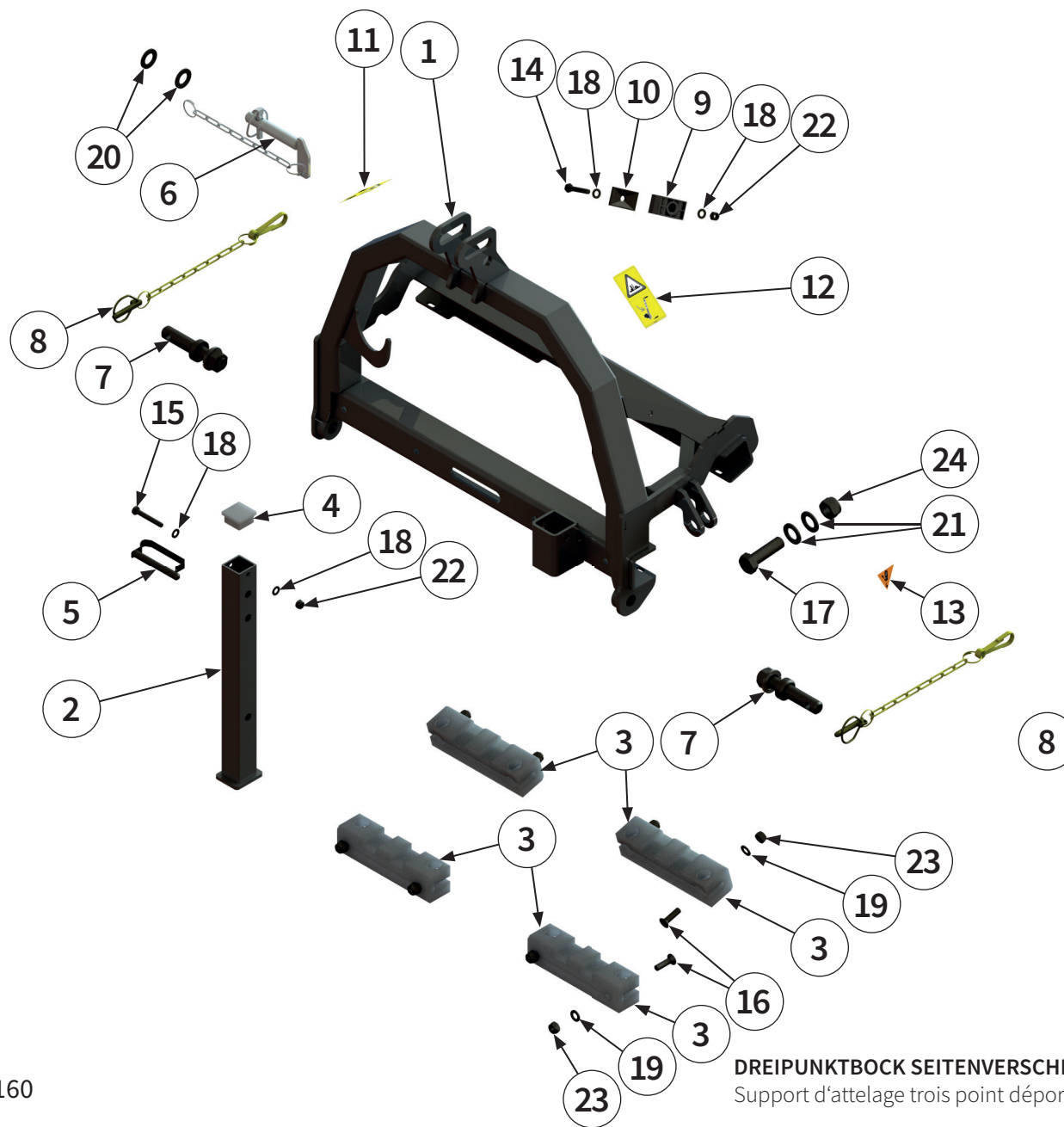

Pos.-Nr. No. Numéro Número	Ersatzteilnummer Manufacturer part number Numéro de pièce du fabricant Número de pieza del fabricante					DE Bezeichnung	EN Designation	FR Désignation	ES Designación
	Anzahl quantity quantité número								
	MU-C 80	MU-C 100	MU-C 120	MU-C 140	MU-C 160				
1	-	1	00036789 1	1	1	Dreipunktbock	3-point trestle	Support d'attelage trois point	Soporte de tres apoyos
2	-	1	00001272 1	1	1	Abstellstütze	supporting leg	Béquille de sta- tionnement	Pie de apoyo
3	-	4	00015846 4	4	4	Gleitlager	sleeve bearing	Palier lisse	Cojinete de desli- zamiento
4	-	1	00001244 1	1	1	Verschlussstopfen	sealing plug	Bouchon de ferme- ture	Tapón de cierre
5	-	1	00001247 1	1	1	Bolzen	pin	Axe	Perno
6	-	1	00005545 1	1	1	Bolzen mit Kette	pin with chain	Boulon à chaîne	Perno con cadena
7	-	2	00010870 2	2	2	Bolzen	pin	Axe	Perno
8	-	2	00044559 2	2	2	Sicherungselement	locking element	Élément de sécurité	Elemento de segu- ridad
9	-	1	00047568 1	1	1	Schellenkörper	clamp body	Corps de collier	Cuerpo de la abraza- dera
10	-	1	00002475 1	1	1	Deckplatte	cover plate	Plaque de recouvre- ment	Placa de revestimiento
11	-	1	00043860 1	1	1	Aufkleber	label	Autocollant	Pegatina
12	-	1	00043882 1	1	1	Aufkleber	label	Autocollant	Pegatina
13	-	1	00044065 1	1	1	Aufkleber	label	Autocollant	Pegatina
14	-	1	00043589 1	1	1	Schraube	bolt	Vis	Tornillo

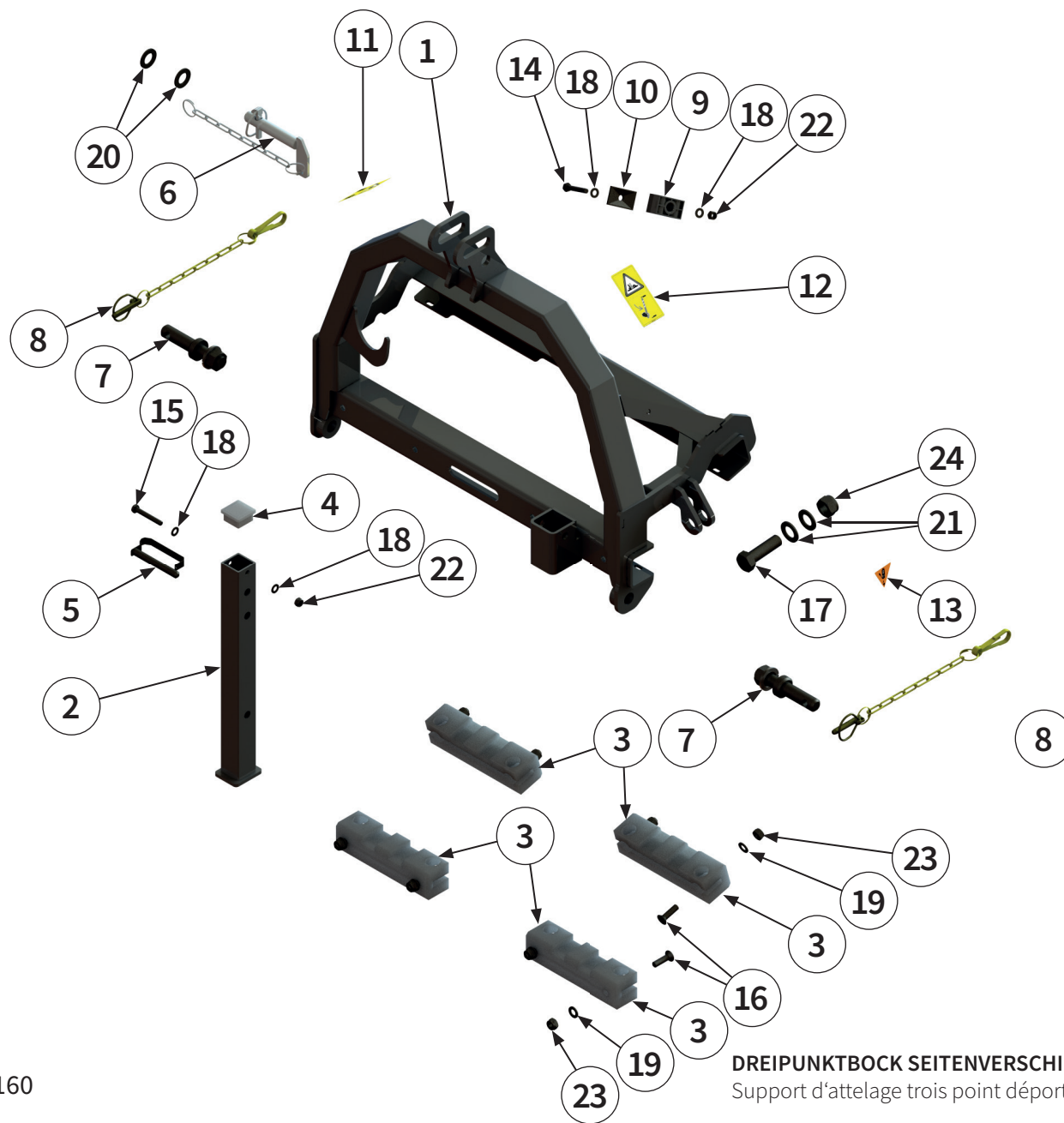

Pos.-Nr. No. Numéro Número	Ersatzteilnummer Manufacturer part number Numéro de pièce du fabricant Número de pieza del fabricante					DE Bezeichnung	EN Designation	FR Désignation	ES Designación
	Anzahl quantity quantité número								
	MU-C 80	MU-C 100	MU-C 120	MU-C 140	MU-C 160				
15	-	1	00043590 1	1	1	Schraube	bolt	Vis	Tornillo
16	-	8	00043370 8	8	8	Schraube	bolt	Vis	Tornillo
17	-	1	00043561 1	1	1	Schraube	bolt	Vis	Tornillo
18	-	4	00043249 4	4	4	Scheibe	washer	Disque	Arandela
19	-	8	00043232 8	8	8	Scheibe	washer	Disque	Arandela
20	-	2	00043236 2	2	2	Scheibe	washer	Disque	Arandela
21	-	2	00043237 2	2	2	Scheibe	washer	Disque	Arandela
22	-	2	00043191 2	2	2	Mutter	nut	Écrou	Tuerca
23	-	8	00043177 8	8	8	Mutter	nut	Écrou	Tuerca
24	-	1	00043184 1	1	1	Mutter	nut	Écrou	Tuerca



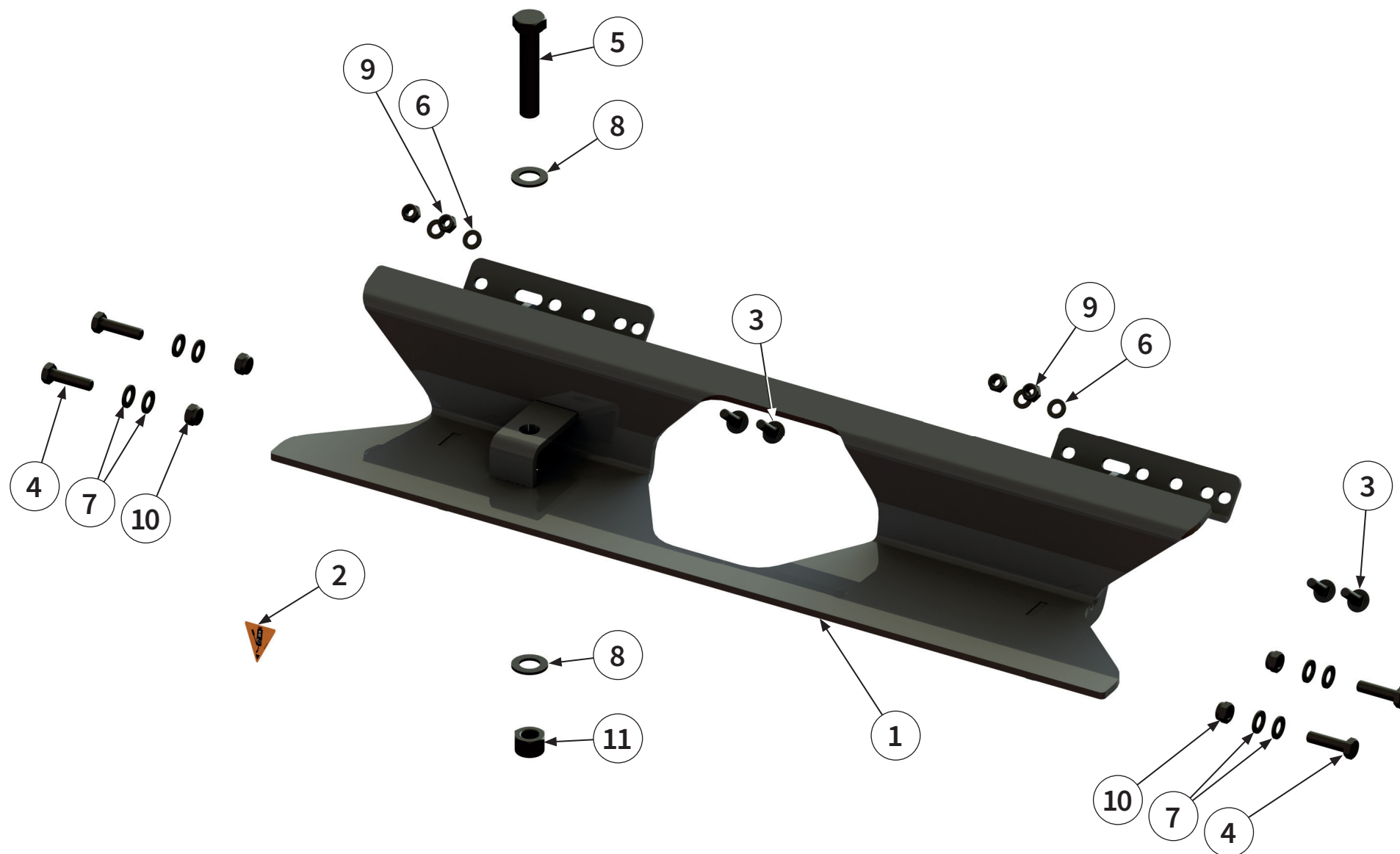

Pos.-Nr. No. Numéro Número	Ersatzteilnummer Manufacturer part number Numéro de pièce du fabricant Número de pieza del fabricante					DE Bezeichnung	EN Designation	FR Désignation	ES Designación
	Anzahl quantity quantité número								
	MU-C 80	MU-C 100	MU-C 120	MU-C 140	MU-C 160				
1	-	1	00036778 1	1	1	Führung	guide	Guidage	Guía
2	-	1	00044065 1	1	1	Aufkleber	label	Autocollant	Pegatina
3	-	4	00000905 4	4	4	Schraube	bolt	Vis	Tornillo
4	-	4	00043623 4	4	4	Schraube	bolt	Vis	Tornillo
5	-	1	00043551 1	1	1	Schraube	bolt	Vis	Tornillo
6	-	4	00043232 4	4	4	Scheibe	washer	Disque	Arandela
7	-	8	00043233 8	8	8	Scheibe	washer	Disque	Arandela
8	-	2	00043237 2	2	2	Scheibe	washer	Disque	Arandela
9	-	4	00043177 4	4	4	Mutter	nut	Écrou	Tuerca
10	-	4	00043178 4	4	4	Mutter	nut	Écrou	Tuerca
11	-	1	00043184 1	1	1	Mutter	nut	Écrou	Tuerca



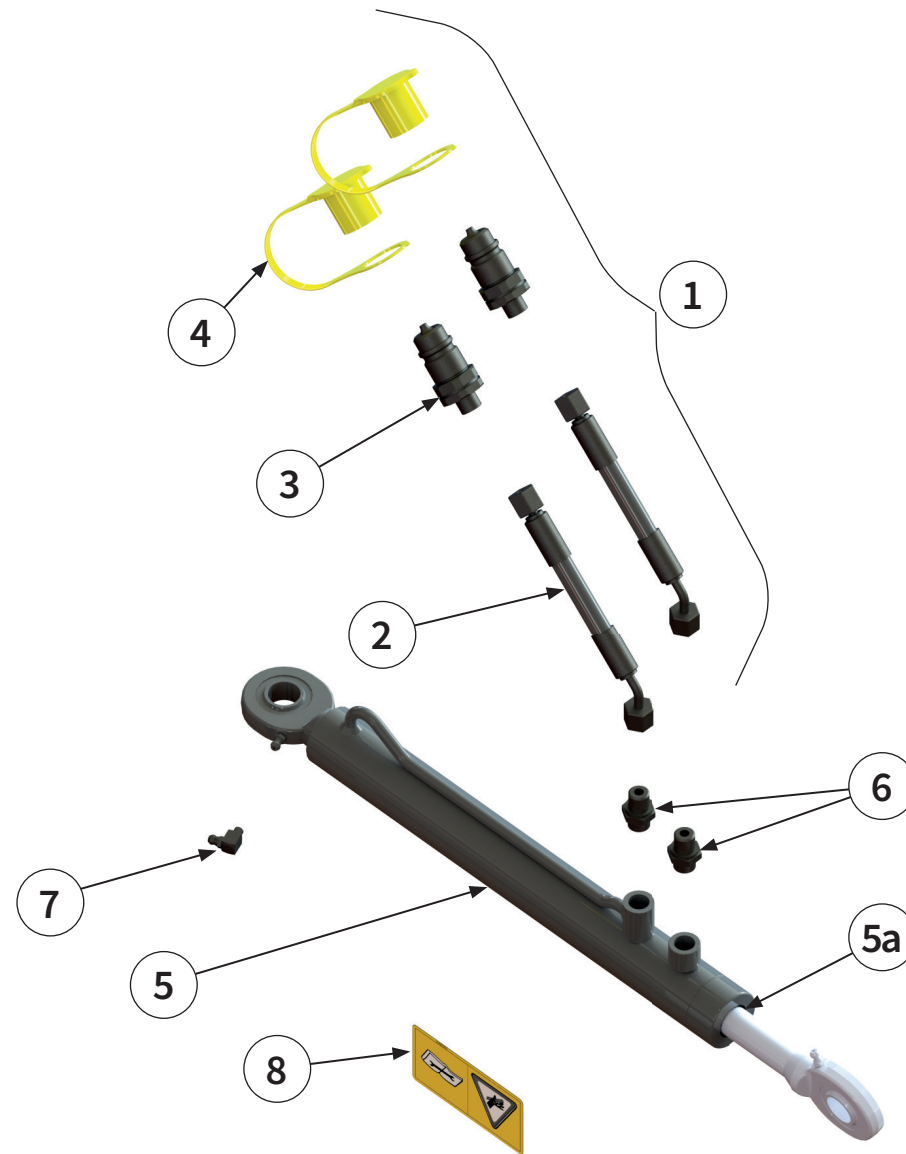

Pos.-Nr. No. Numéro Número	Ersatzteilnummer Manufacturer part number Numéro de pièce du fabricant Número de pieza del fabricante					DE Bezeichnung	EN Designation	FR Désignation	ES Designación
	Anzahl quantity quantité número								
	MU-C 80	MU-C 100	MU-C 120	MU-C 140	MU-C 160				
1	-	2	00014434 2	2	2	Hydraulikschlauch kpl.	hydraulic hose complete	Tuyau hydraulique complet	Tube flexible hidráulico completo
2	-	2	00014432 2	2	2	Hydraulikschlauch	hydraulic hose	Tuyau hydraulique	Tube flexible hidráulico
3	-	2	00044210 2	2	2	Hydraulikstecker	hydraulic connector	Raccord hydraulique	Conector hidráulico
4	-	2	00044370 2	2	2	Staubschutzkappe	dust cap	Couvercle anti-pous- sière	Caperuza guardapolvo
5	-	1	00017530 1	1	1	Hydraulikzylinder	hydraulic cylinder	Vérin hydraulique	Cilindro hidráulico
5a	-	1	90260002 1	1	1	Dichtsatz	packet seal	Kit d'étanchéité	Juego de estanque- ización
6	-	2	00044455 2	2	2	Verschraubung	threaded connec- tion	Raccord à vis	Unión atornillada
7	-	1	00043307 1	1	1	Schmiernippel	lubricating nipple	Nipple de graissage	Engrasador
8	-	1	00043851 1	1	1	Aufkleber	label	Autocollant	Pegatina



Bei weiteren Fragen zu Technik und Einsatz Ihres
Gerätes stehen Ihnen unsere Mitarbeiter oder unsere
Vertriebspartner (siehe www.muething.com) gerne zur
Verfügung.

Our employees or sales partners (see www.muething.com)
are happy to help should you have any further questions on
the technical aspects and use of your implement.

Nos collaborateurs ou nos partenaires commerciaux
(voir www.muething.com) sont à votre entière disposition
pour toutes questions complémentaires relatives aux
caractéristiques techniques ou à l'utilisation de votre engin.

Tanto nuestros empleados como los socios comerciales de la
marca (ver www.muething.com) estamos a su disposición
para atender cualquier consulta técnica o sobre piezas que
pueda tener respecto a su equipo.

The logo for Müthing, featuring the word "Müthing" in a bold, black, sans-serif font. The letter "ü" is replaced by a red circle with a white diagonal line through it, resembling a stylized "i" or a specific brand mark.

Müthing GmbH & Co. KG Soest
Am Silberberg 23
59494 Soest

Tel +49 (0) 2921 96510
Fax +49 (0) 2921 73080

soest@muething.com

Müthing GmbH & Co. KG Uffenheim
Am Brühllein 2
97215 Uffenheim

Tel +49 (0) 9842 98660
Fax +49 (0) 9842 98667

uffenheim@muething.com

WWW.MUETHING.COM