

ERSATZTEILLISTE | Spare parts list
Liste des pièces de rechange | Lista de repuestos

COVERSEEDER

AB SERIE | as of series | á partir de série | desde de la serie 2022

AUSGABE | edition | version | edición 10.2023

BESTELLCODE | Order code | Code de commande | Código de pedido P_COV_ET_22_WEL

Übertragen Sie hier bitte die Daten Ihres Gerätes und des verwendeten Getriebes.

Enter the details for your implement and the gear box you are using here.

Veuillez inscrire ici les références de votre machine et celles du Système d'entraînement.

Introduzca aquí los datos de su equipo y la transmisión utilizada.



*Beispiel Typenschild | Type plate example
Exemple de plaque signalétique | Ejemplo de una placa de características*

Benennung Designation Désignation Designación	Eintrag Entry N° d'enregistrement Registro
Modell Model Modèle Modelo	COVERSEEDER <input type="checkbox"/> 280
Seriennummer Serial number N° de série Número de serie	
Baujahr Year of manufacture Année de construction Año de construcción	
Getriebetyp Gearbox type Type de Système d'entraînement Tipo de transmisión	
Anbaubock Headstock Attelage Soporte adosado	<input type="checkbox"/> fest fixed fixe fijo <input type="checkbox"/> verschiebbar movable déportable móvil
Händler Dealer Distributeur Concesionario	
Inbetriebnahme am Commissioning date Date de mise en service Fecha de puesta en servicio	

Bei bitte deutlich ankreuzen !

Where there are checkboxes , please check these clearly!

Veuillez cocher les cases lisiblement!

Por favor, marque con una cruz en la casilla .



20 horizontal dotted lines for writing.



Einleitung Introduction Introduction Introducción 	6
Gerätebeschreibung Device description Description de l'a ppareil Description del dispositivo	7
Grundausführung Basic model Modèle de base Modelo básico 	
Gehäuse Housing Caisson Caja 	8
Gutleitklappe Material guiding flap Clapet conducteur Tapa guía para material 	14
Verschleißkufen Wear runner Patin d'usure Cuchilla de desgaste 	16
Kurzhäckselleiste Short chopping bar Lame hache-paille courte Listón de corte de paja corto 	18
Schiebebock Sliding headstock Attelage coulissant Soporte de desplazamiento 	20
Dreipunktbock Striegel 3-point trestle harrow Support d'attelage trois point Herse étrille Soporte de tres apoyos grada 	24
Aufnahme Striegel Holder harrow Support Herse étrille Alojamiento grada 	28
Striegel Harrow Herse étrille Grada 	30
Schiebebock Verstärkung Sliding headstock reinforcement Renfort Attelage coulissant Refuerzo de Soporte de desplazamiento 	32
Stützwalze Güttler Support roller Güttler Rouleau d'appui Güttler Cilindro de apoyo Güttler 	34
Walzeneinheit Mediana Roller unit Mediana Unité à rouleaux Mediana Unidad de rodillo Mediana 	42
Säeinheit Cover Seeder Seeding unit Cover Seeder Unité de semis Cover Seeder Unidad de siembra Cover Seeder 	44
Anbauteile 1 Sägerät Seeder attachments 1 Accessoires 1 de semoir Accesorios de sembradora 1 	46
Sägerät Seeder Semoir Sembradora 	48
Getriebemotor Gear motor Motoréducteur Motorreductor 	50
Säwelle Sowing shaft Arbre de semis Eje de siembra 	52
Säwelle Flex Sowing shaft Flex Arbre de semis flexible Eje de siembra flexible 	54
Gebläse Fan Ventilateur Ventilador 	56
Lagerflansch Bearing flange Bride de palier Brida de cojinete 	58
Abdeckung Riemen Drive belt cover Couverture de courroie d'entraînement Cubierta de la correa de transmisión 	60
Anbauteile 2 Sägerät Seeder attachments 2 Accessoires 2 de semoir Accesorios de sembradora 2 	62
Rührwerk Agitator Agitateur Agitador 	64
Luftblech Air sheet Feuille d'air Hoja de aire 	66
Steuergerät Control unit Unité de commande Aparato de mando 	68

Aufstieg Cover Seeder Steps Cover Seeder Étape Cover Seeder Escalón Cover Seeder 	70
Schlauchführung Cover Seeder Hose guide Cover Seeder Guide de tuyau Cover Seeder Guía de mangueras Cover Seeder 	74
Saatzuführung Cover Seeder Seed feeding Cover Seeder Alimentation en semences Cover Seeder Alimentación con semillas Cover Seeder 	78
Anbauadapter Attachment adapter Adaptateur d'attelage Adaptador de montaje 	82
Beleuchtung Lighting equipment Éclairage Alumbrado 	84
Warntafel mit Beleuchtungseinrichtung Warning sign with lighting equipment Panneau de signalisation avec système d'éclairage Panel de aviso con dispositivo de iluminación 	86
Antrieb & Getriebe Drive and gear box Transmission et Système d'entraînement Accionamiento e Cambio 	88
Übersetzung Getriebe Gear box translation Système d'entraînement multiplication Cambio la traducción 	92
Riemenspanner Einzelteile Belt tensioner parts Tendeur de courroie en pièces Tensor de correa de despiece 	94
Hammerrotor Hammer rotor Marteaux rotor Rotor de martillo 	96
Stützwalze Support roller Rouleau d'appui Cilindro de apoyo 	100
Getriebe Gear box Système d'entraînement Cambio 	102

Sonderzubehör | Optional accessory | Accessoires optionnels | Componente especial|

Gelenkwelle - GE2501 Cardan shaft - GE2501 Arbre de transmissio - GE2501 Árbol de transmisión - GE2501 	106
Gelenkwelle - CS9T121 Cardan shaft - CS9T121 Arbre de transmissio - CS9T121 Árbol de transmisión - CS9T121 	108
2.Kurzhäckselleiste 2.Short chopping bar 2.Lame hache-paille courte 2.Listón de corte de paja corto 	110
Schneidschiene Cutting bar Contre-lame réglable Carril de corte 	112
Verschleißeinlage Wear insert Blindage Junta de desgaste 	114
Abstreiferschneide Cleaner cutting edge Lame de racloir Cuchilla del rascador 	116
Staubschutz Dust cover Cache-poussière Cubierta de polvo 	118
2Cut Hammerrotoren 2Cut Hammer rotors 2Cut Marteaux rotors 2Cut Rotores de martillo 	120
Betriebsstundenzähler Operating hours counter Compteur horaire Contado de horas de servicio 	124



SEHR GEEHRTER KUNDE,

auf den folgenden Seiten finden Sie eine vollständige Übersicht aller Bauteile Ihres Müthing Mulchgerätes COVERSEEDER. Anhand dieser Unterlage bitten wir Sie benötigte Ersatzteile genau zu identifizieren und mit den nachfolgenden Angaben zu bestellen. Benötigen Sie Hilfe oder weitere Informationen kontaktieren Sie uns.

Vielen Dank - Ihr Müthing-Team

CHER CLIENT,

Vous trouverez sur les pages suivantes une description complète des composants de votre broyeur Müthing COVERSEEDER. Nous vous invitons à identifier exactement les pièces de rechange requises à l'appui de ce document et de les commander en indiquant le n° de référence de pièces de rechange. N'hésitez pas à nous contacter si vous avez besoin d'aide ou d'informations complémentaires.

Merci beaucoup - Votre équipe Müthing

DEAR CUSTOMER,

The following pages offer a complete overview of the components in your Müthing COVERSEEDER mulcher. We are providing you with this document so that you can identify exactly the spare parts you require and order them using the spare part numbers listed. Should you need any assistance or further information, please contact us.

Kind regards - Your Müthing team

ESTIMADO CLIENTE,

En las siguientes páginas ponemos a su disposición una relación completa de los componentes de su trituradora COVERSEEDER de Müthing. Le rogamos que con ayuda de este listado identifique las piezas de repuesto necesarias y las encargue con su correspondiente número de repuesto. No dude en ponerse en contacto con nosotros para solicitar ayuda o información ampliada.

Muchas gracias - Su equipo Müthing



Beachten Sie immer die Sicherheitshinweise der Betriebsanleitung !

Always follow the safety instructions in the operating manual.

Veuillez toujours tenir compte des consignes de sécurité figurant dans le manuel d'utilisation !

Observe siempre las indicaciones de seguridad de las instrucciones de servicio !

DIE HAUPTBAUGRUPPEN SIND:

1. Dreipunktanbaubock Kat.2 + Kat.3 verschiebbar
2. Mulchergehäuse mit Schutzlamellen, hinterem Gummischutz und Gleitkufen
3. Rotor mit Lagerung, Werkzeugen und Werkzeughaltern
4. Stützwalze (Stützräder) mit Lagerung
5. Keilriemenantrieb mit Keilriemenschutzhaube
6. Getriebe
7. Striegel kpl.
8. Walze Mediana
9. Säeinheit Cover Seeder
10. Gelenkwelle (Explosionszeichnung)
11. Sonderzubehör

LES GROUPES PRINCIPAUX SONT:

1. Attelage trois points Kat.2 + Kat.3 déport latéral possible
2. Carter du broyeur avec lamelles de protection, protection en caoutchouc à l'arrière et patins de glissement
3. Rotor équilibré avec outils et supports d'outils
4. Rouleau d'appui (roue palpeuse) avec suspension
5. Transmission par courroie trapézoïdale avec capot de protection
6. Système d'entraînement
7. Herse étrille complet
8. Rouleau Mediana
9. Unité de semis Cover Seeder
10. Arbre de transmission (vue éclatée)
11. Accessoires spécifiques

THE MAIN COMPONENTS ARE:

1. Three-point headstock Kat.2+ Kat.3 movable
2. Mulcher housing with protective strips, rear rubber protector and skids
3. Rotor with mount, tools and tool holders
4. Support roller (support wheels) with mount
5. V-belt drive with V-belt guard
6. Gear box
7. Harrow complete
8. Roller Mediana
9. Seeding unit Cover Seeder
10. PTO shaft (exploded view)
11. Optional accessories

LOS GRUPOS CONSTRUCTIVOS PRINCIPALES SON:

1. Enganche de tres puntos Kat.2 + Kat.3 desplazable
2. Carcasa de la trituradora con placas de protección, protección trasera de goma y patines
3. Rotor con cojinete, herramientas y portaherramientas
4. Cilindro de apoyo (ruedas de apoyo) con cojinete
5. Accionamiento por correa trapezoidal con cubierta protectora de la correa
6. Cambio
7. Grada completo
8. Rodillo Mediana
9. Unidad de siembra Cover Seeder
10. Árbol de transmisión (plano explosionado)
11. Accesorio especial

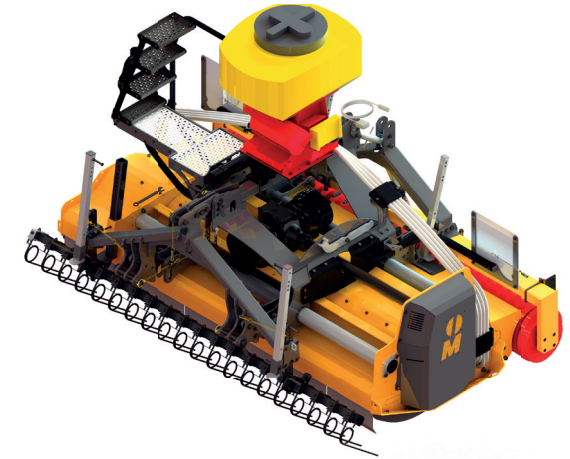

| Hauptbaugruppe Schlegelmulcher Baureihe COVERSEEDER
| Main assembly of the COVERSEEDER flail mulcher
| Groupe principal broyeur à marteaux série COVERSEEDER
| Grupo constructivo desbrozadora serie COVERSEEDER

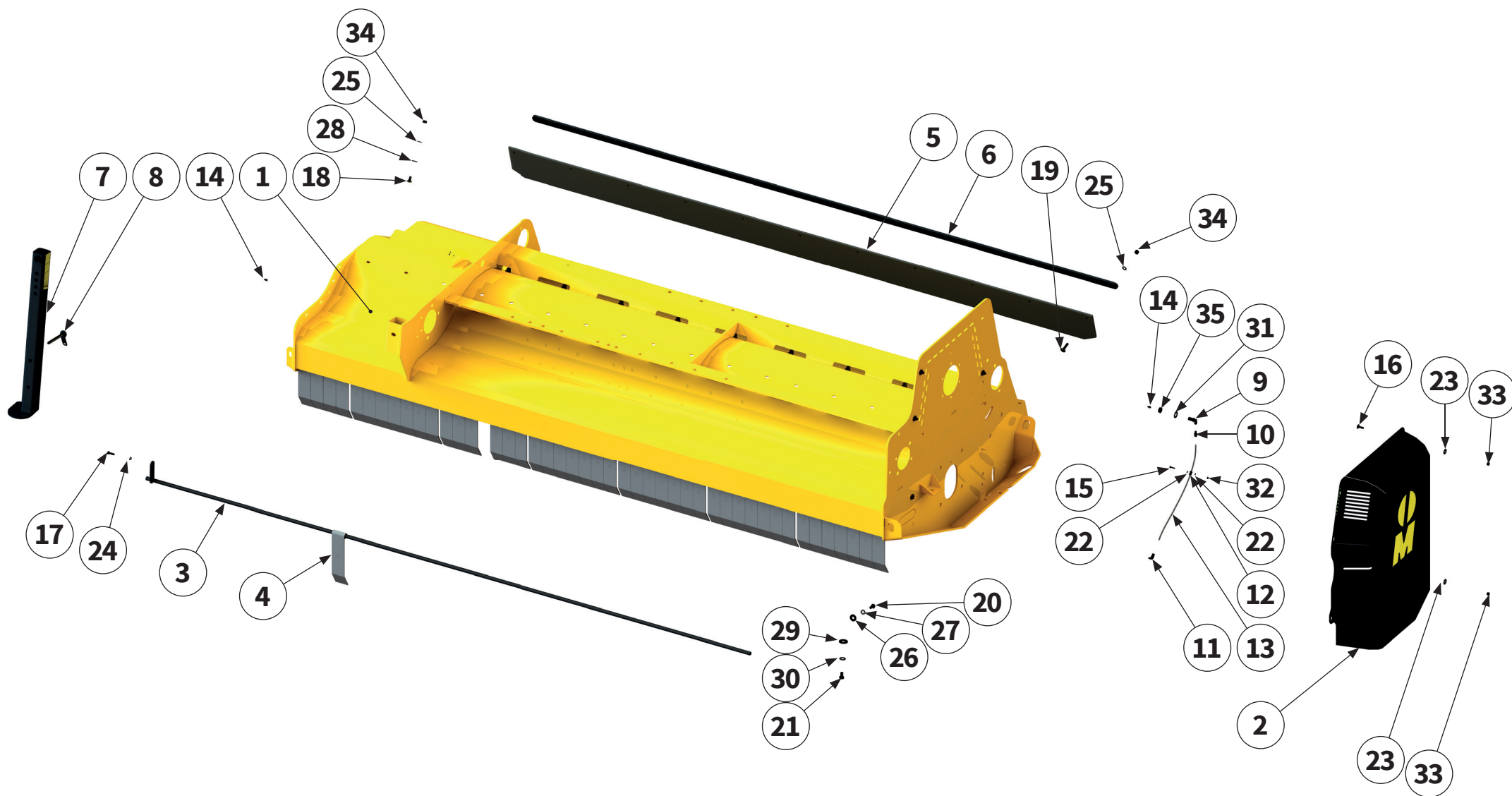

Pos.-Nr. No. Numéro Número	Ersatzteilnummer Manufacturer part number Numéro d'article du fabricant Número de pieza del fabricante	DE Bezeichnung	EN Designation	FR Désignation	ES Designación
	Anzahl quantity quantité número				
	COVERSEEDER				
1	00037650 1	Gehäuse	Housing	Carter	Caja
2	00032411 1	Schutz- abdeckung	protective cover	Recouvrement de pro- tection	Cubierta protectora
3	MU0806458 1	Pendelwelle	swing shaft	Arbre oscillant	Eje del péndulo
4	MAX00098-1 46	Pendelschutz- klappen	flap with swing protection	Volvet de protection	Tapa protecto del púen- dulo
5	PO.300-8 2,85 m	Schutzgummi	protective rubber	Protection	Goma protectora
6	MU0910503 1	Klemmleiste	clamping strip	Tôle de support	Barra de conexión
7	00037848 1	Abstellstütze	supporting leg	Béquille de stationne- ment	Pie de apoyo
8	00031180 1	Bolzen	pin	Axe	Perno
9	00017522 1	Winkelverbinder	elbow connector	Connecteur d'angle	Escuadra de unión
10	MULI0002 1	Verschraubung	threaded connection	Raccord à vis	Unión atornillada
11	MULI0006 1	Verschraubung	threaded connection	Raccord à vis	Unión atornillada
12	MUMG0005 1	Schelle mit Gummi	clamp with rubber	Collier	Abrazadera con goma
13	MULI0005 0,48 m	Schmierleitung	lubrication line	Conduite de graissage	Tubería de engrase



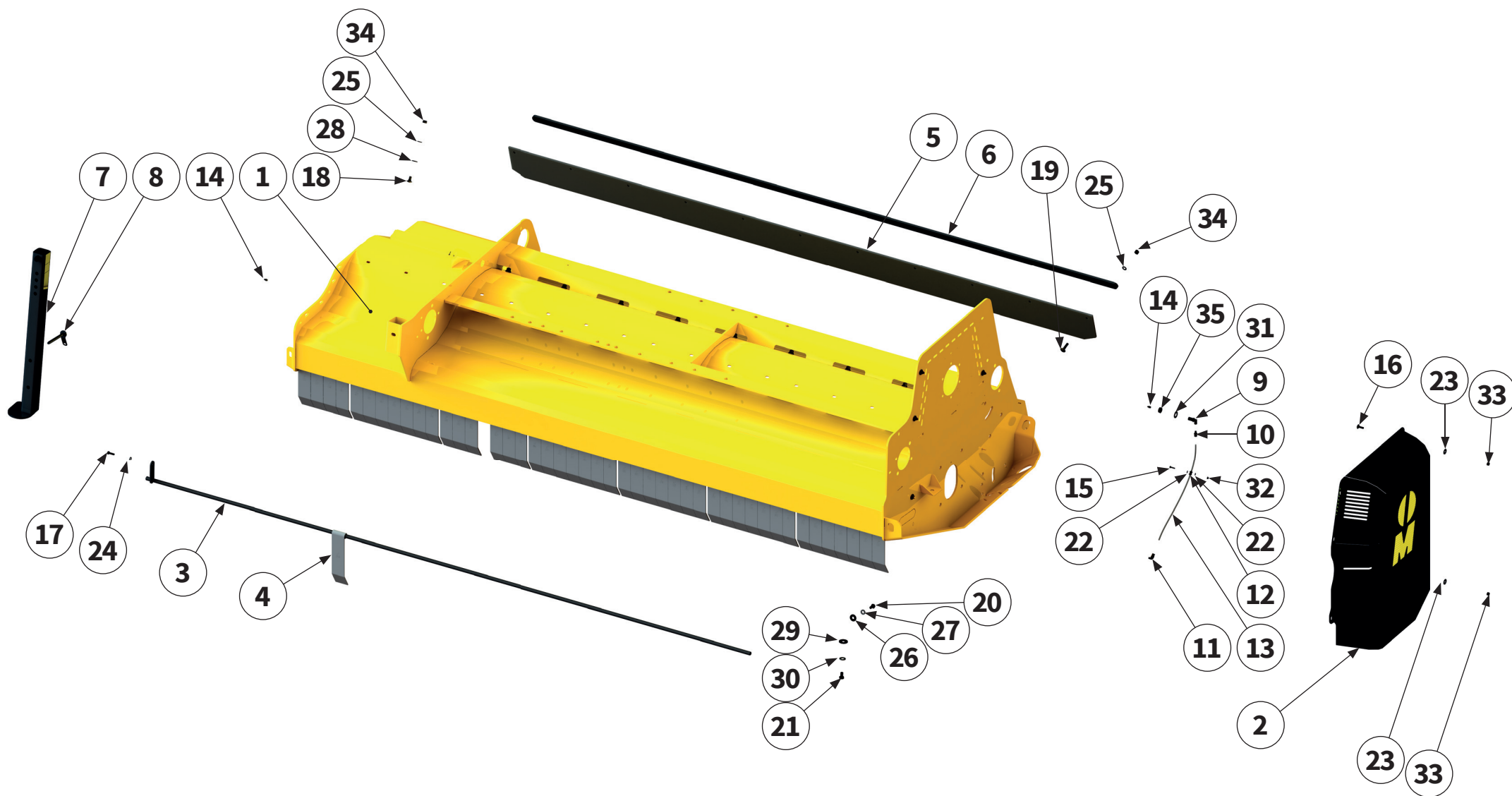

Pos.-Nr. No. Numéro Número	Ersatzteilnummer Manufacturer part number Numéro d'article du fabricant Número de pieza del fabricante	DE Bezeichnung	EN Designation	FR Désignation	ES Designación
	Anzahl quantity quantité número				
	COVERSEEDER				
14	DIN71412A-H1-M08x1 2	Schmiernippel	lubricating nipple	Nipple de graissage	Engrasador
15	MU980022 1	Schraube	bolt	Vis	Tornillo
16	MU0099988 4	Schraube	bolt	Vis	Tornillo
17	MU980109 1	Schraube	bolt	Vis	Tornillo
18	MU980206 11	Schraube	bolt	Vis	Tornillo
19	MU980250 11	Schraube	bolt	Vis	Tornillo
20	MU0099970 16	Schraube	bolt	Vis	Tornillo
21	MU980335 14	Schraube	bolt	Vis	Tornillo
22	MU980006 2	Scheibe	washer	Disque	Arandela
23	MU0099951 6	Scheibe	washer	Disque	Arandela
24	MUNSKL08 1	Scheibe	washer	Disque	Arandela
25	MU980202 22	Scheibe	washer	Disque	Arandela
26	MU981874 16	Scheibe	washer	Disque	Arandela
27	MUNSKL10 16	Scheibe	washer	Disque	Arandela



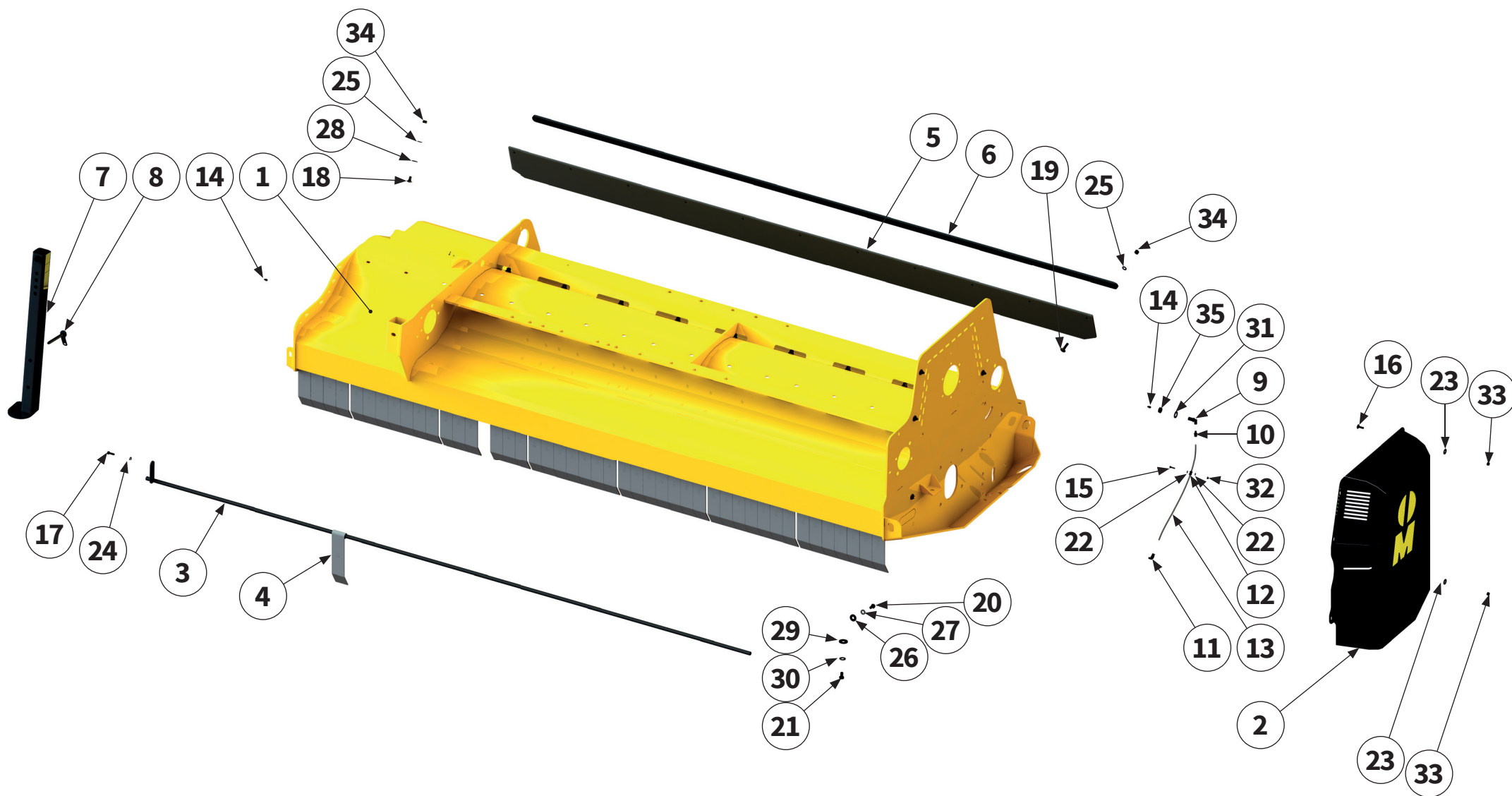

Pos.-Nr. No. Numéro Número	Ersatzteilnummer Manufacturer part number Numéro d'article du fabricant Número de pieza del fabricante	DE Bezeichnung	EN Designation	FR Désignation	ES Designación
	Anzahl quantity quantité número				
	COVERSEEDER				
28	MU980302 11	Scheibe	washer	Disque	Arandela
29	MU980203 14	Scheibe	washer	Disque	Arandela
30	MUNSKL12 14	Scheibe	washer	Disque	Arandela
31	MU980502 1	Scheibe	washer	Disque	Arandela
32	MU980009 1	Mutter	nut	Écrou	Tuerca
33	MU0099961 6	Mutter	nut	Écrou	Tuerca
34	MU0099960 22	Mutter	nut	Écrou	Tuerca
35	MU980521 1	Mutter	nut	Écrou	Tuerca



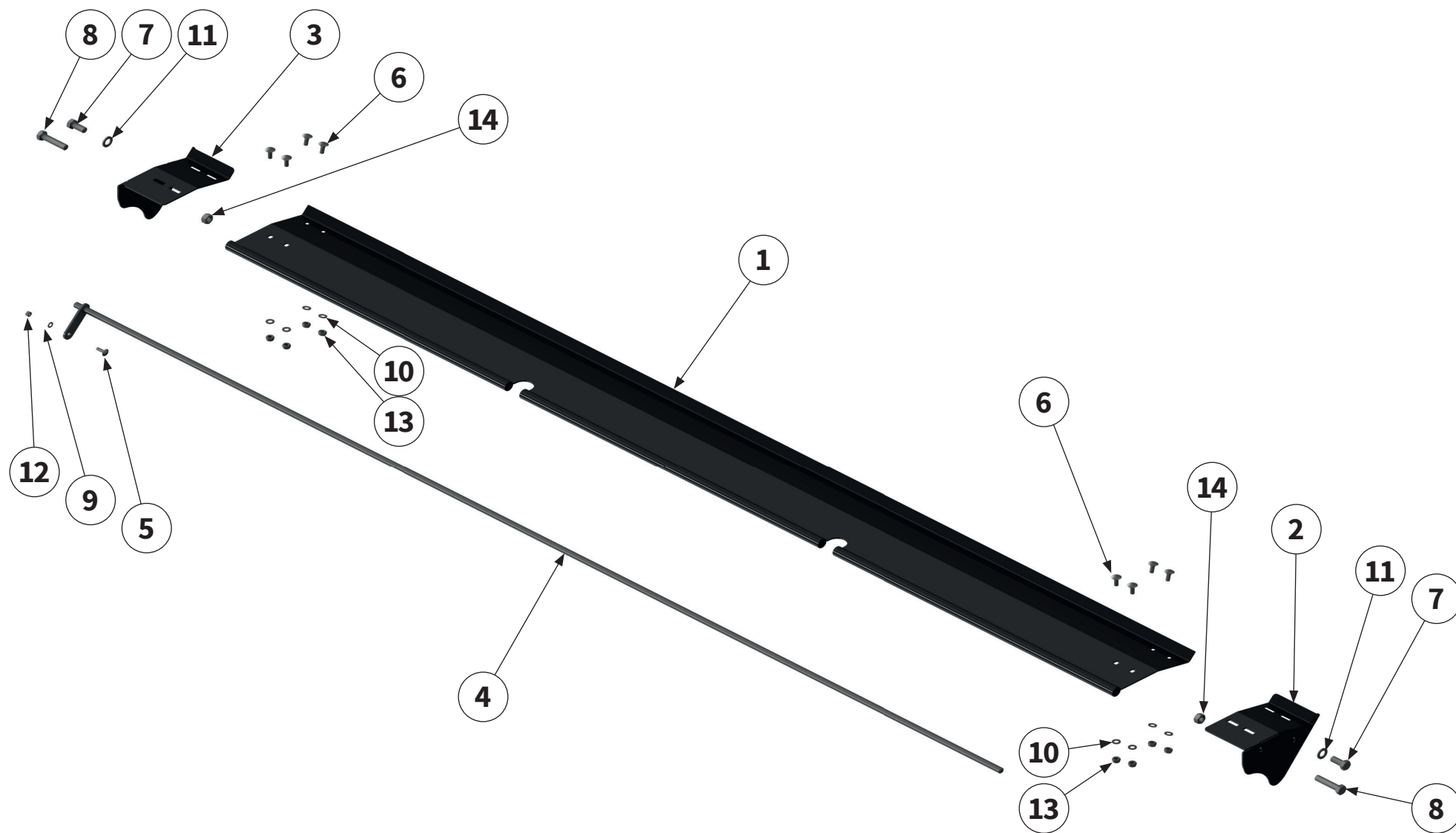

Pos.-Nr. No. Numéro Número	Ersatzteilnummer Manufacturer part number Numéro d'article du fabricant Número de pieza del fabricante		DE Bezeichnung	EN Designation	FR Désignation	ES Designación
	Anzahl quantity quantité número					
	COVERSEEDER					
1	00046107	1	Gutleitklappe	material guiding flap	Clapet conducteur	Tapa guía para material
2	00046108	1	Schutzabdeckung links	left protective cover	Recouvrement de protection à gauche	Cubierta protectora derecha
3	00046109	1	Schutzabdeckung rechts	right protective cover	Recouvrement de protection à droite	Cubierta protectora izquierda
4	MU0806458	1	Pendelwelle	swing shaft	Arbre oscillant	Eje del péndulo
5	MU0099988	1	Schraube	bolt	Vis	Tornillo
6	00000903	8	Schraube	bolt	Vis	Tornillo
7	MU980406	2	Schraube	bolt	Vis	Tornillo
8	MU980438	2	Schraube	bolt	Vis	Tornillo
9	MU0099999	1	Scheibe	washer	Disque	Arandela
10	MU980202	8	Scheibe	washer	Disque	Arandela
11	MU980402	2	Scheibe	washer	Disque	Arandela
12	MU0099961	1	Mutter	nut	Écrou	Tuerca
13	MU0099960	8	Mutter	nut	Écrou	Tuerca
14	MU980400	2	Mutter	nut	Écrou	Tuerca

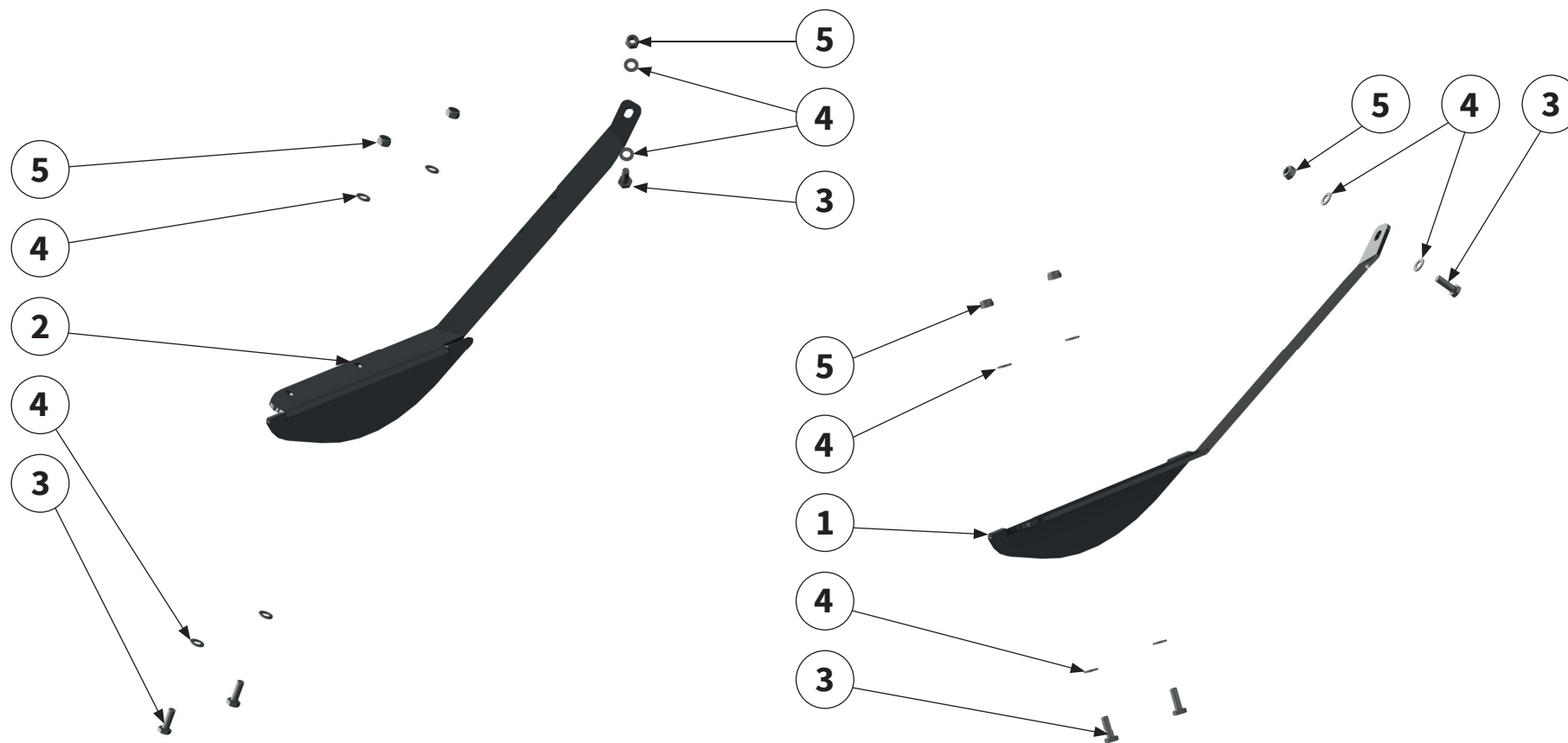

Pos.-Nr. No. Numéro Número	Ersatzteilnummer Manufacturer part number Numéro d' article du fabricant Número de pieza del fabricante	DE Bezeichnung	EN Designation	FR Désignation	ES Designación
	Anzahl quantity quantité número				
	MU-PRO Vario 280				
1	00040112 1	Verschleiß- kufe links	wear runner left	Patin d'usure à gauche	Cuchilla de desgaste a la izquierda
2	00040113 1	Verschleiß- kufe rechts	wear runner right	Patin d'usure à droite	Cuchilla de desgaste a la derecha
3	MU980205 6	Schraube	bolt	Vis	Tornillo
4	MU980202 12	Scheibe	washer	Disque	Arandela
5	MU0099960 6	Mutter	nut	Écrou	Tuerca

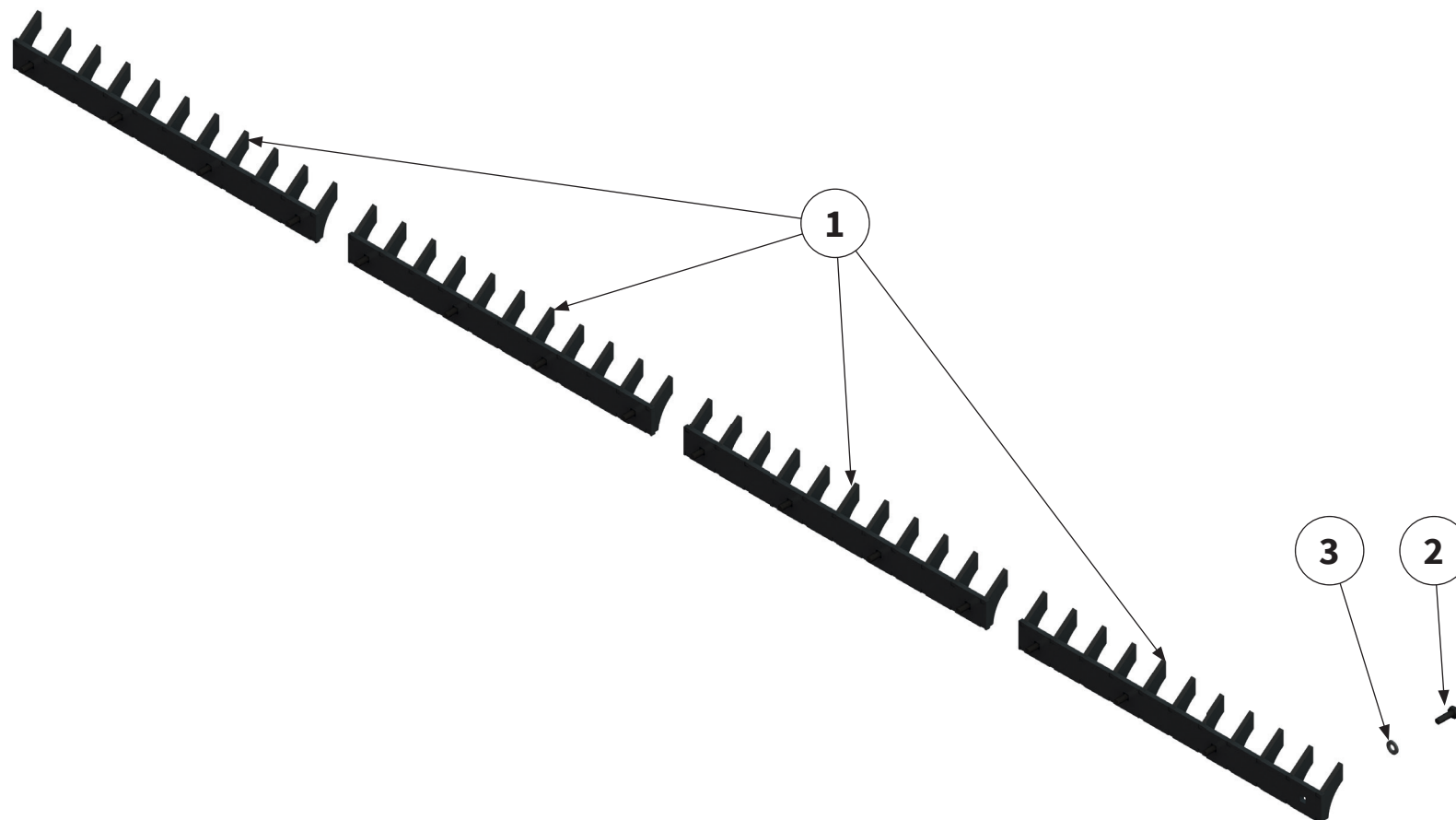

Pos.-Nr. No. Numéro Número	Ersatzteilnummer Manufacturer part number Numéro d'article du fabricant Número de pieza del fabricante	DE Bezeichnung	EN Designation	FR Désignation	ES Designación
	Anzahl quantity quantité número				
	COVERSEEDER				
1	00005620 4	Gegen- schneide 600	short-chopping bar	Lame hache-paille courte	Listón de corte de paja corto
2	MU980205 16	Schraube	bolt	Vis	Tornillo
3	MUNSKL10 16	Scheibe	washer	Disque	Arandela



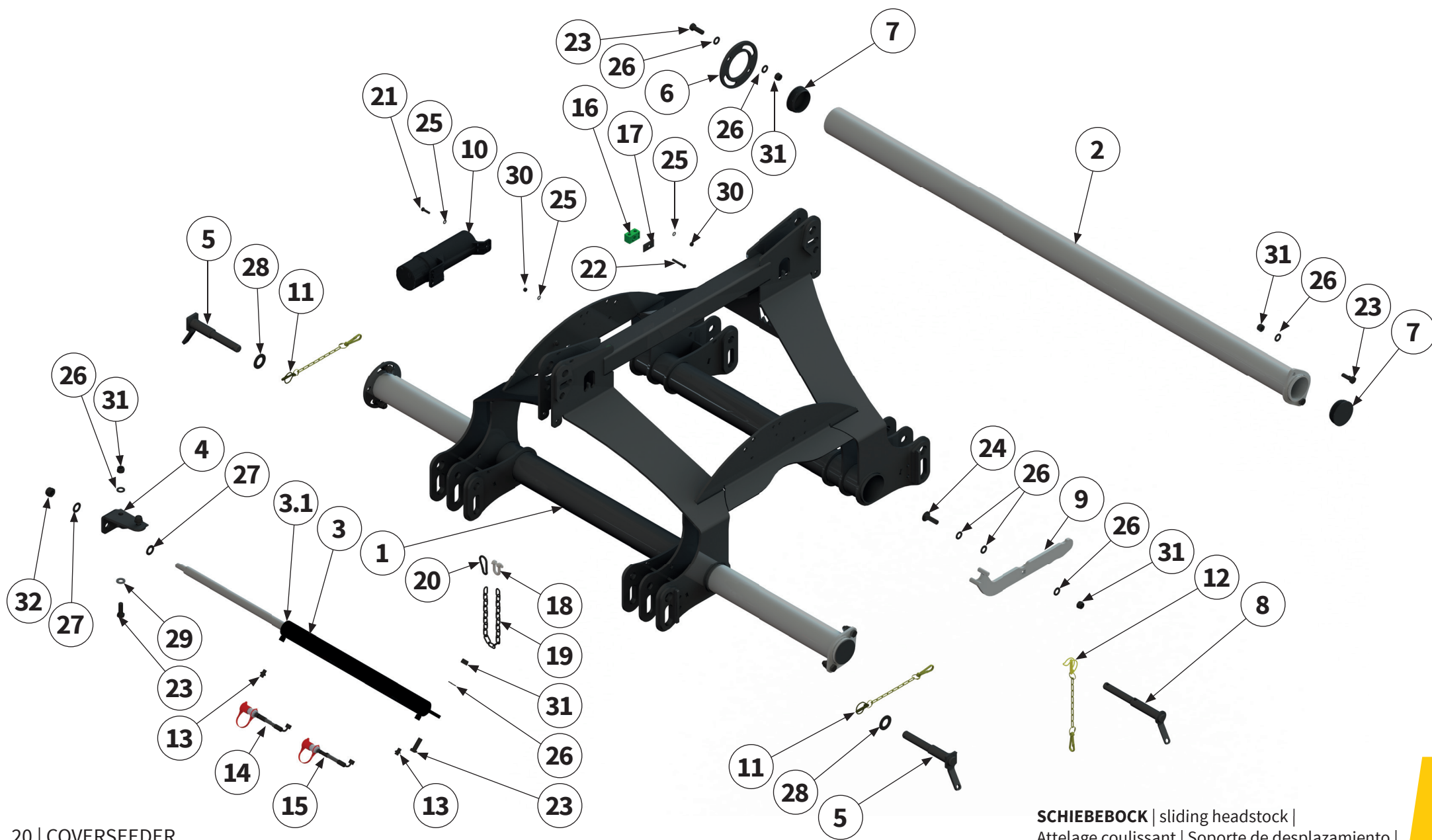

Pos.-Nr. No. Numéro Número	Ersatzteilnummer Manufacturer part number Numéro d'article du fabricant Número de pieza del fabricante	DE Bezeichnung	EN Designation	FR Désignation	ES Designación
	Anzahl quantity quantité número				
	COVERSEEDER				
1	MU0807022 1	Schiebebock	sliding headstock	Attelage coulissant	Soporte de desplazamiento
2	MUM01027 2	Schieberohr	circular pipe	Tuyau rond	Tubo redondo
3	MUH00097 1	Zylinder kpl.	hydraulic cylinder	Vérin hydraulique	Cilindro hidráulico
3.1	MUDZ0004 1	Dichtsatz Zylinder	packet seal Cylinder	Kit d'étanchéité	Juego de estanqueización
4	MU0804851 1	Zylinderhalter	cylinder bracket	Porte-cylindre	Porta cilindro
5	MU1203686 2	Unterlenkerbolzen	lower link pin	Boulon de maillon inférieur	Perno del brazo inferior
6	MUM01033 2	Exzentrerscheibe	eccentric disc	Disque d'excentrique	Disco excéntrico
7	MUMG0023 4	Lamellenstopfen	sealing plug	Bouchon de fermeture	Tapón de lamas
8	MU1202764 1	Oberlenkerbolzen	upper link pin	Boulon de liaison supérieure	Perno del brazo superior
9	MU0807019 1	Hebel	Lever	Levier	Palanca
10	00034497	Dokumentenrolle	document roll	Document rouleau	Rollo de documento
11	MU2500105 2	Sicherungselement	locking element	Élément de sécurité	Elemento de seguridad
12	MU2500107 1	Sicherungselement	locking element	Élément de sécurité	Elemento de seguridad
13	00008101 1	Verschraubung	threaded connection	Raccord à vis	Unión atornillada
14	00037912 1	Hydraulikschlauch	hydraulic hose	Tuyau hydraulique	Tubo flexible hidráulico
15	00037913 1	Hydraulikschlauch	hydraulic hose	Tuyau hydraulique	Tubo flexible hidráulico

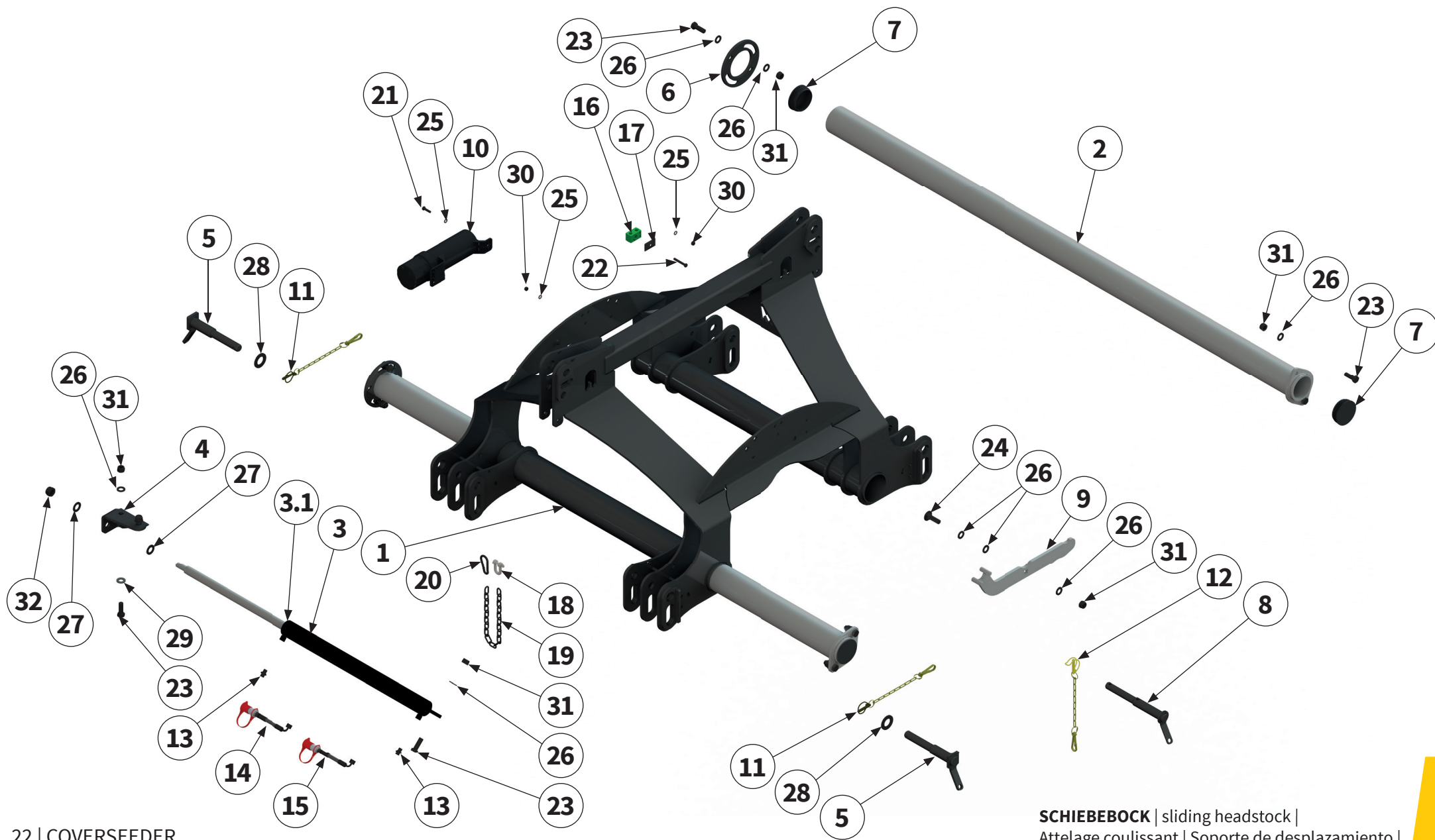

27Pos.- 28Nr. N29o. Número Número	Ersatzteilnummer Manufacturer part number Numéro d' article du fabricant Número de pieza del fabricante	DE Bezeichnung	EN Designation	FR Désignation	ES Designación
	Anzahl quantity quantité número				
	COVERSEEDER				
16	00017532 1	Schellenkörper	clamp body	Corps de collier	Cuerpo de la abrazadera
17	00002475 1	Deckplatte	cover plate	Plaque de recouvrement	Placa de revestimiento
18	MUMG0015 1	Karabinerhaken	snap hook	Crochet de sécurité	Gancho de retención
19	MUMG0011 1	Kette	chain	Chaîne	Cadena
20	MUMG0007 1	Karabinerhaken	snap hook	Crochet de sécurité	Gancho de retención
21	MU0099908 3	Schraube	bolt	Vis	Tornillo
22	MU980118 1	Schraube	bolt	Vis	Tornillo
23	MU980407 11	Schraube	bolt	Vis	Tornillo
24	MU980428 1	Schraube	bolt	Vis	Tornillo
25	MU0099999 7	Scheibe	washer	Disque	Arandela
26	MU980402 18	Scheibe	washer	Disque	Arandela
27	MU980505 2	Scheibe	washer	Disque	Arandela
28	MU980510 2	Scheibe	washer	Disque	Arandela
29	MUNSKL16 2	Scheibe	washer	Disque	Arandela
30	MU0099961 4	Mutter	nut	Écrou	Tuerca
31	MU980401 12	Mutter	nut	Écrou	Tuerca
32	MU980504 1	Mutter	nut	Écrou	Tuerca

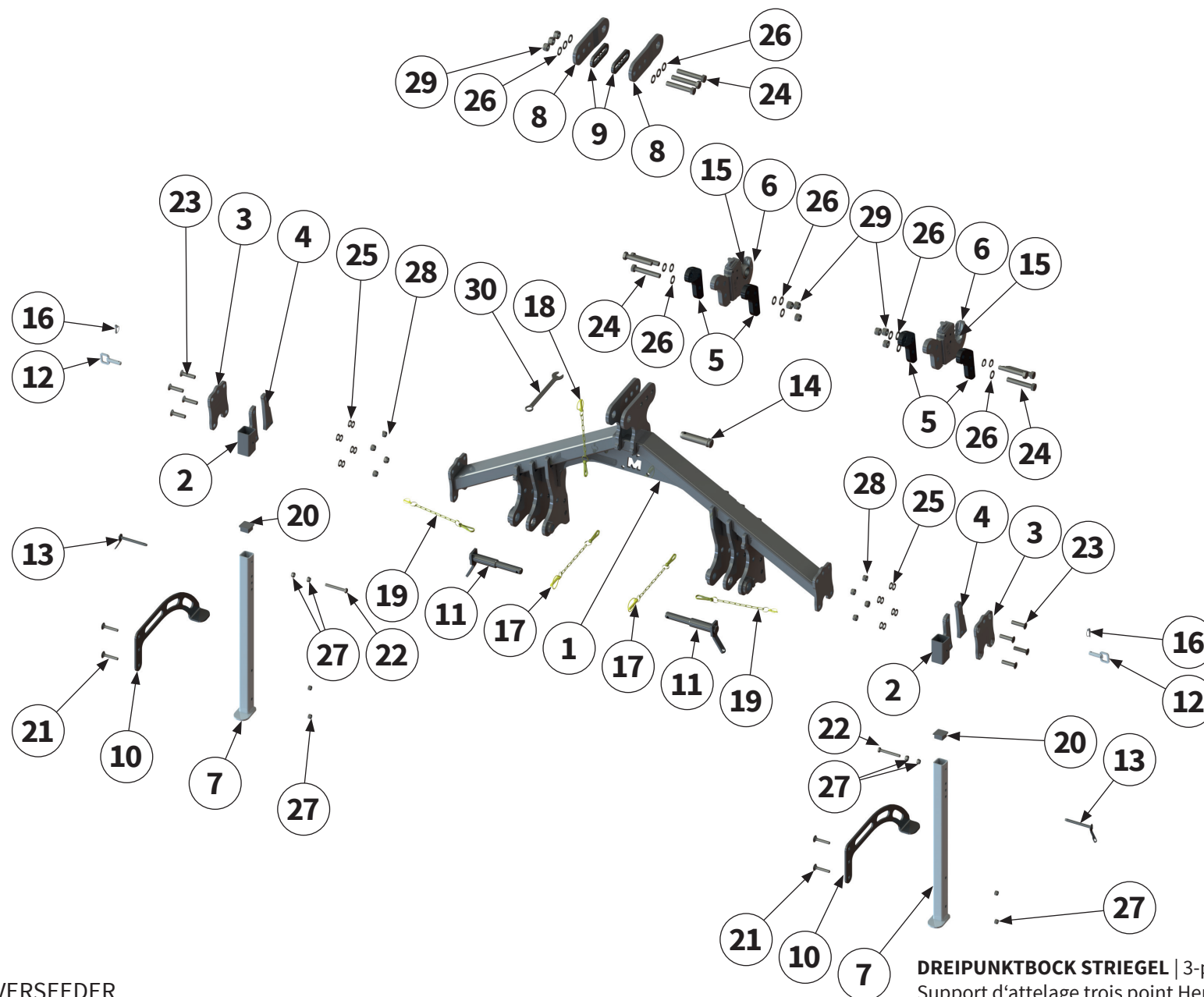

Pos.-Nr. No. Número Número	Ersatzteilnummer Manufacturer part number Numéro d'article du fabricant Número de pieza del fabricante	DE Bezeichnung	EN Designation	FR Désignation	ES Designación
	Anzahl quantity quantité número				
	COVERSEEDER				
1	00042052 1	Dreipunktbock	3-point trestle	Support d'attelage trois point	Soporte de tres apoyos
2	00042650 2	Halter	holder	Support	Soporte
3	00042063 2	Flansch	flange	Bride	Brida
4	00042657 2	Distanzblech	spacer plate	Tôle d'écartement	Chapa distanciadora
5	00044699 4	Distanzblech	spacer plate	Tôle d'écartement	Chapa distanciadora
6	00042065 2	Unterlenker	lower link	Bras inférieur	Brazo inferior
7	00042033 2	Abstellstütze	supporting leg	Béquille de stationnement	Pie de apoyo
8	00042067 2	Blech	sheet metal	Tôle	Chapa
9	00042655 2	Verdrehsicherung	anti-twist protection	Sécurité anti-torsion	Seguro contra giro
10	00044747 2	Abstellstütze	supporting leg	Béquille de stationnement	Pie de apoyo
11	MU1203686 2	Bolzen	pin	Axe	Perno
12	00005351 2	Rastbolzen	stop bolt	Boulon d'arrêt	Perno de retención
13	00031180 2	Bolzen	pin	Axe	Perno
14	MAZ-81331 1	Bolzen	pin	Axe	Perno
15	00042065 2	Unterlenker	lower link	Bras inférieur	Brazo inferior

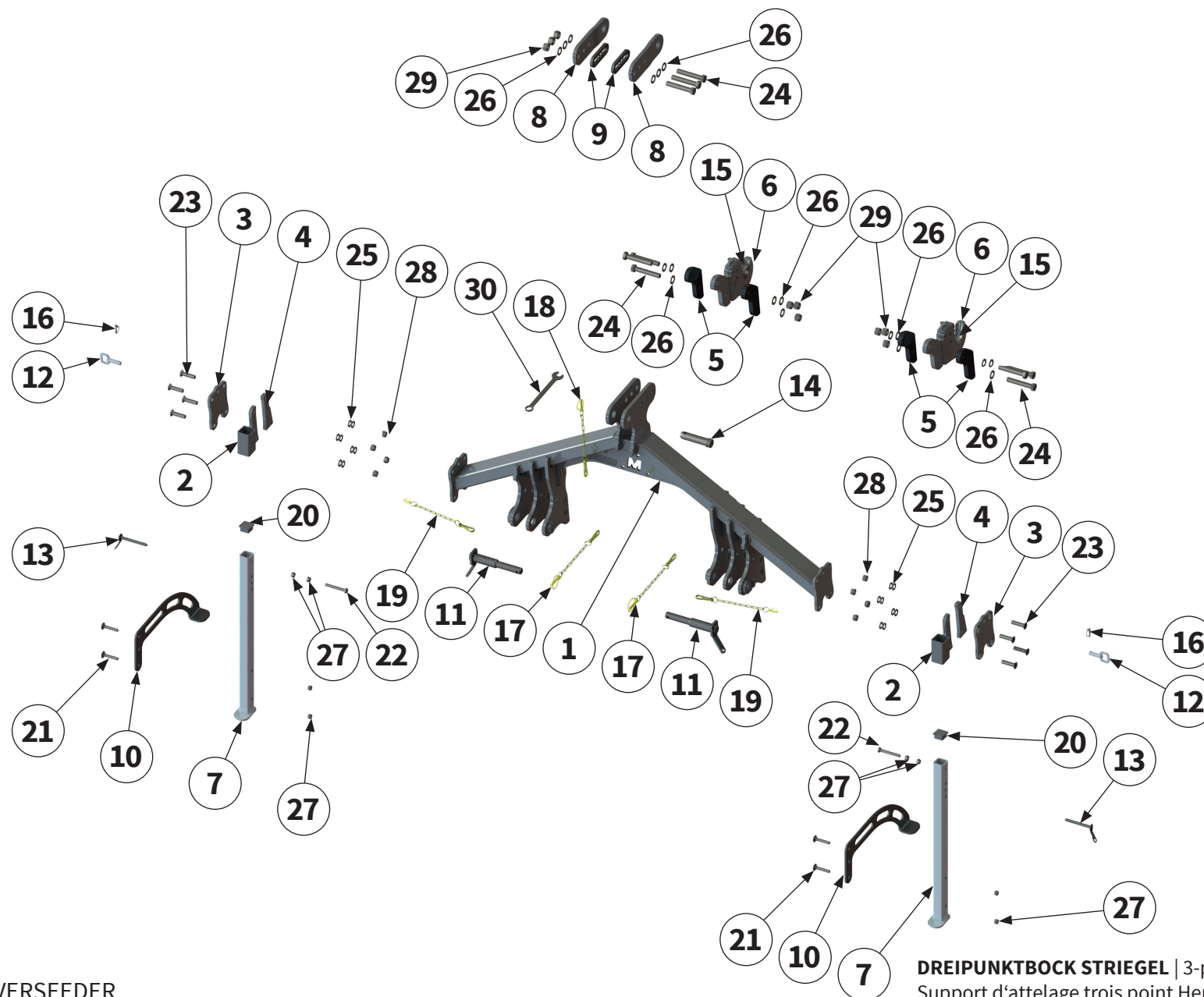

Pos.-Nr. No. Número	Ersatzteilnummer Manufacturer part number Numéro d'article du fabricant Número de pieza del fabricante	DE Bezeichnung	EN Designation	FR Désignation	ES Designación
	Anzahl quantity quantité número				
	COVERSEEDER				
15	C603A 2	Unterlenkerkugel	lower link ball	Bras inférieur bille	Brazo inferior bola
16	00044567 2	Klappstecker	lynch pin	Esse d'essieu	Pasador abatible
17	MU2500108 2	Sicherungselement	locking element	Élément de sécurité	Elemento de seguridad
18	MU2500106 1	Sicherungselement	locking element	Élément de sécurité	Elemento de seguridad
19	00038609 2	Sicherungselement	locking element	Élément de sécurité	Elemento de seguridad
20	00006226 2	Verschlussstopfen	sealing plug	Bouchon de fermeture	Tapón de cierre
21	MU981263 4	Schraube	bolt	Vis	Tornillo
22	MU981085 2	Schraube	bolt	Vis	Tornillo
23	MU981951 8	Schraube	bolt	Vis	Tornillo
24	MU981199 9	Schraube	bolt	Vis	Tornillo
25	MU980402 16	Scheibe	washer	Disque	Arandela
26	MU980505 18	Scheibe	washer	Disque	Arandela
27	MU980301 8	Mutter	nut	Écrou	Tuerca
28	MU980401 8	Mutter	nut	Écrou	Tuerca
29	MU0099959 9	Mutter	nut	Écrou	Tuerca
30	00044748 1	Werkzeug	tool	Outil	Herramienta

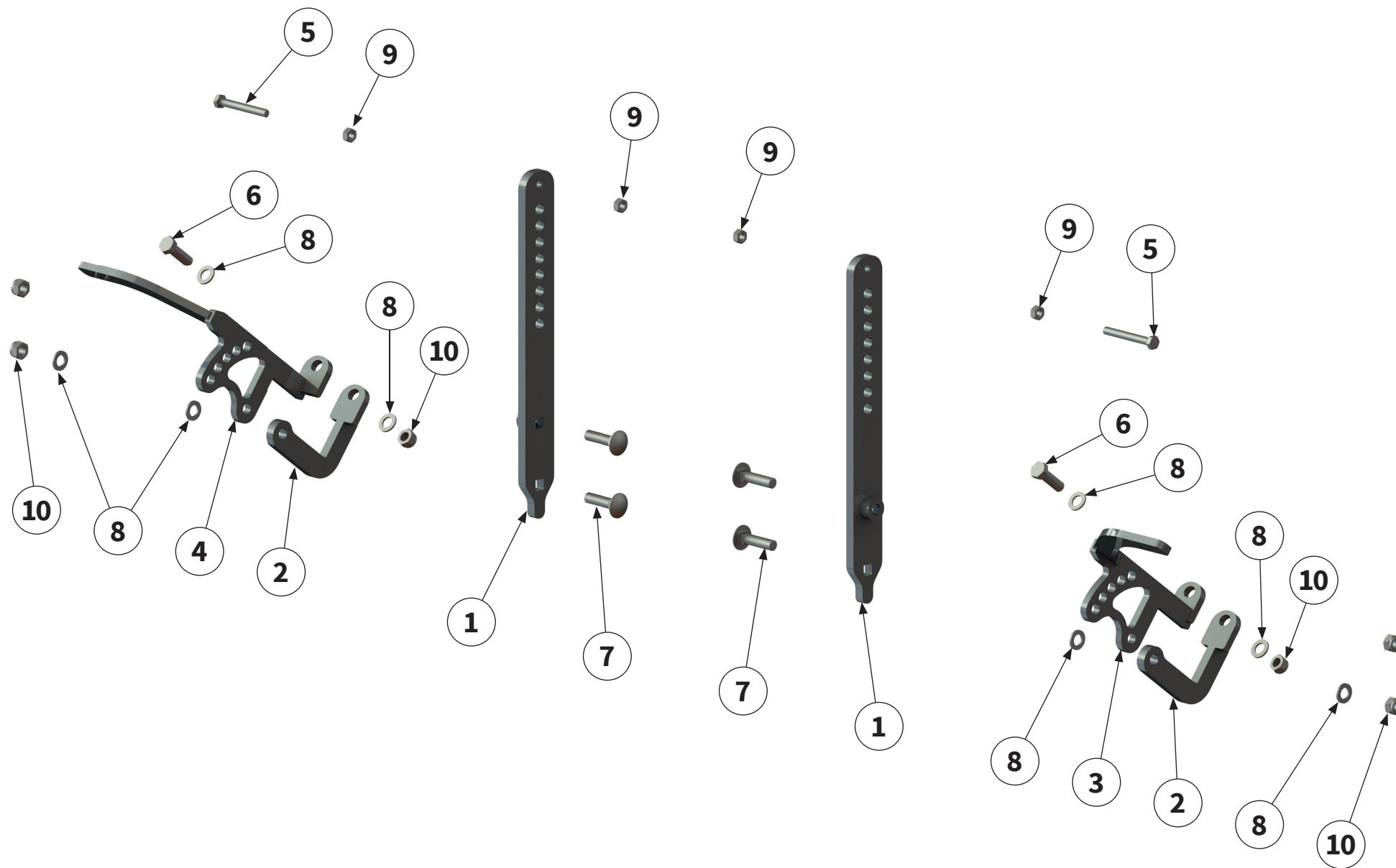

Pos.-Nr. No. Numéro Número	Ersatzteilnummer Manufacturer part number Numéro d'article du fabricant Número de pieza del fabricante	DE Bezeichnung	EN Designation	FR Désignation	ES Designación
	Anzahl quantity quantité número				
	COVERSEEDER				
1	00042053 2	Strebe	strut	Jambe de force	Tirante
2	00042055 2	Klemmwinkel	clamping bracket	Équerre de serrage	Ángulo de bloqueo
3	00042089 1	Hebel links	left lever	Levier à gauche	Palanca izquierda
4	00042056 1	Hebel rechts	right lever	Levier à droite	Palanca derecha
5	MU981085 2	Schraube	bolt	Vis	Tornillo
6	MU3001910 2	Schraube	bolt	Vis	Tornillo
7	MU981166 4	Schraube	bolt	Vis	Tornillo
8	MU980402 8	Scheibe	washer	Disque	Arandela
9	MU980300 4	Mutter	nut	Écrou	Tuerca
10	MU980401 6	Mutter	nut	Écrou	Tuerca

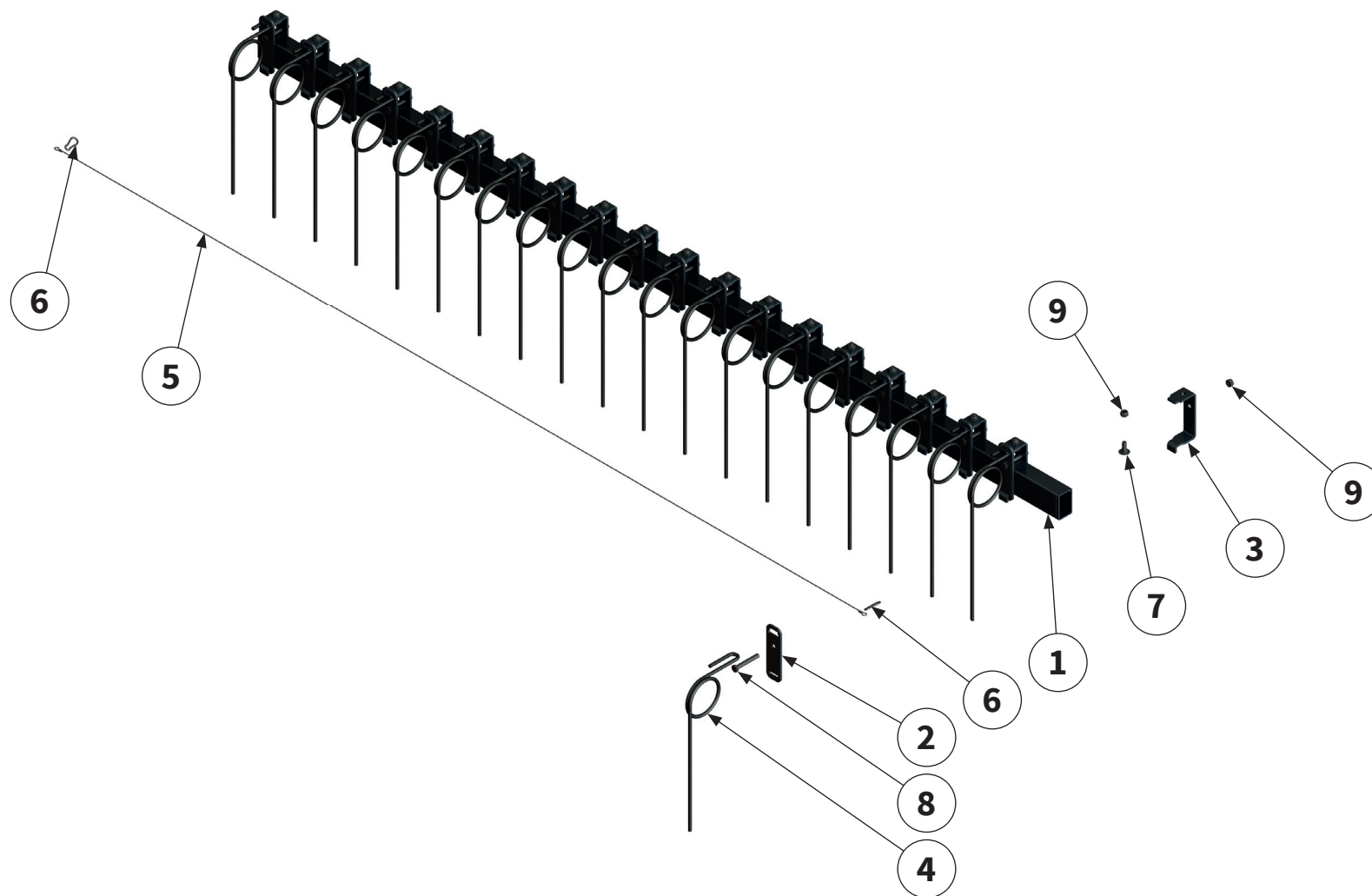

Pos.-Nr. No. Numéro Número	Ersatzteilnummer Manufacturer part number Numéro d' article du fabricant Número de pieza del fabricante	DE Bezeichnung	EN Designation	FR Désignation	ES Designación
	Anzahl quantity quantité número				
	COVERSEEDER				
1	00042100 1	Profilrohr	section tube	Tube de section	Tubo de perfil
2	00042114 20	Werkzeughalter	tool holder	Porte-outil	Portaherramientas
3	00042115 20	Werkzeughalter	tool holder	Porte-outil	Portaherramientas
4	10.ST-450 20	Zinken	tines	Dents	Dientes
5	00037977 1	Seil	cable	Câble	Cable
6	DIN5299-05050 2	Karabinerhaken	snap hook	Crochet de sécurité	Gancho de retención
7	MU980310 20	Schraube	bolt	Vis	Tornillo
8	MU981025 20	Schraube	bolt	Vis	Tornillo
9	MU980301 40	Mutter	nut	Écrou	Tuerca

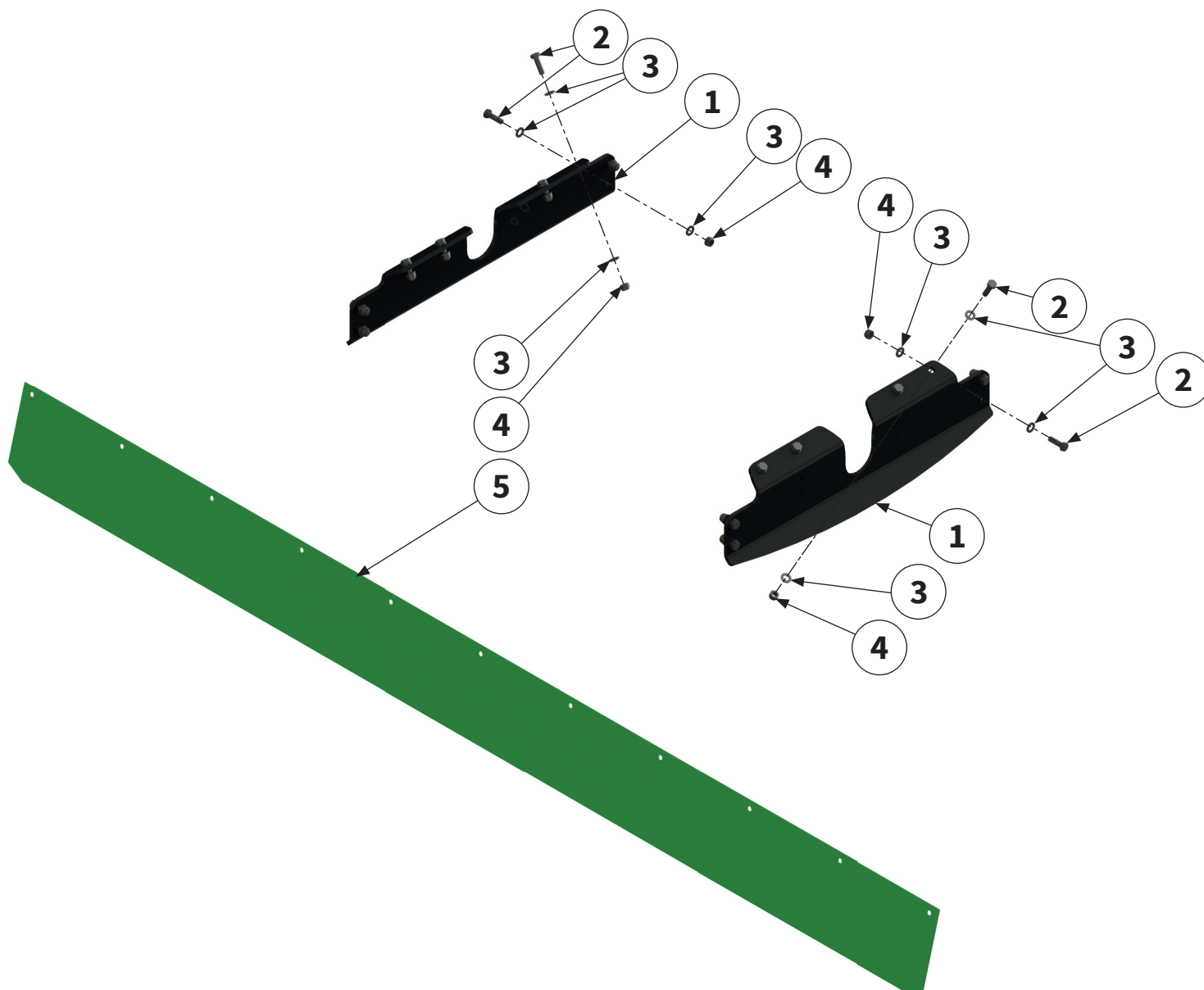

Pos.-Nr. No. Numéro Número	Ersatzteilnummer Manufacturer part number Numéro d'article du fabricant Número de pieza del fabricante	DE Bezeichnung	EN Designation	FR Désignation	ES Designación
	Anzahl quantity quantité número				
	COVERSEEDER				
1	00037837 2	Versteifungsstrebe	reinforcing strut	Tirant de renforcement	Tirante
2	MU981080 16	Schraube	bolt	Vis	Tornillo
3	MU980302 32	Scheibe	washer	Disque	Arandela
4	MU980301 16	Mutter	nut	Écrou	Tuerca
5	00041026 1	Schutztuch	protective cloth	Tissu de protection	Tela protectora



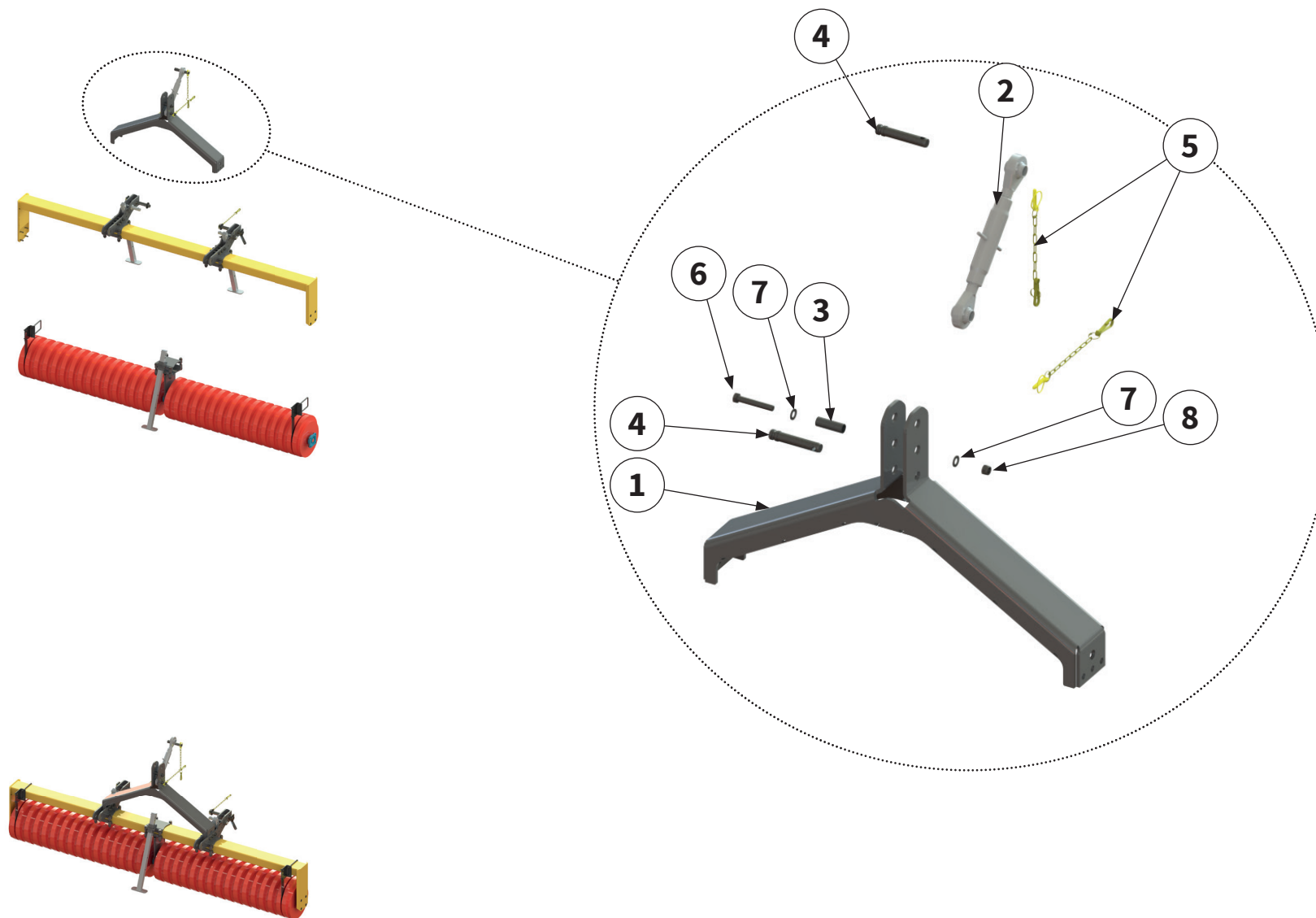

Pos.-Nr. No. Numéro Número	Ersatzteilnummer Manufacturer part number Numéro d'article du fabricant Número de pieza del fabricante	DE Bezeichnung	EN Designation	FR Désignation	ES Designación
	Anzahl quantity quantité número				
	COVERSEEDER				
1	00036922 1	Dreipunktbock	3-point trestle	Support d'attelage trois point	Soporte de tres apoyos
2	MO-2230323 1	Oberlenker	upper link	Bras supérieur	Brazo superior
3	00037865 1	Rundrohr	circular pipe	Tuyau rond	Tubo redondo
4	MAZ-81221 2	Bolzen	pin	Axe	Perno
5	MU2500106 2	Sicherungselement	locking element	Élément de sécurité	Elemento de seguridad
6	MU3001927 1	Schraube	bolt	Vis	Tornillo
7	MU980402 2	Scheibe	washer	Disque	Arandela
8	MU980401 1	Mutter	nut	Écrou	Tuerca

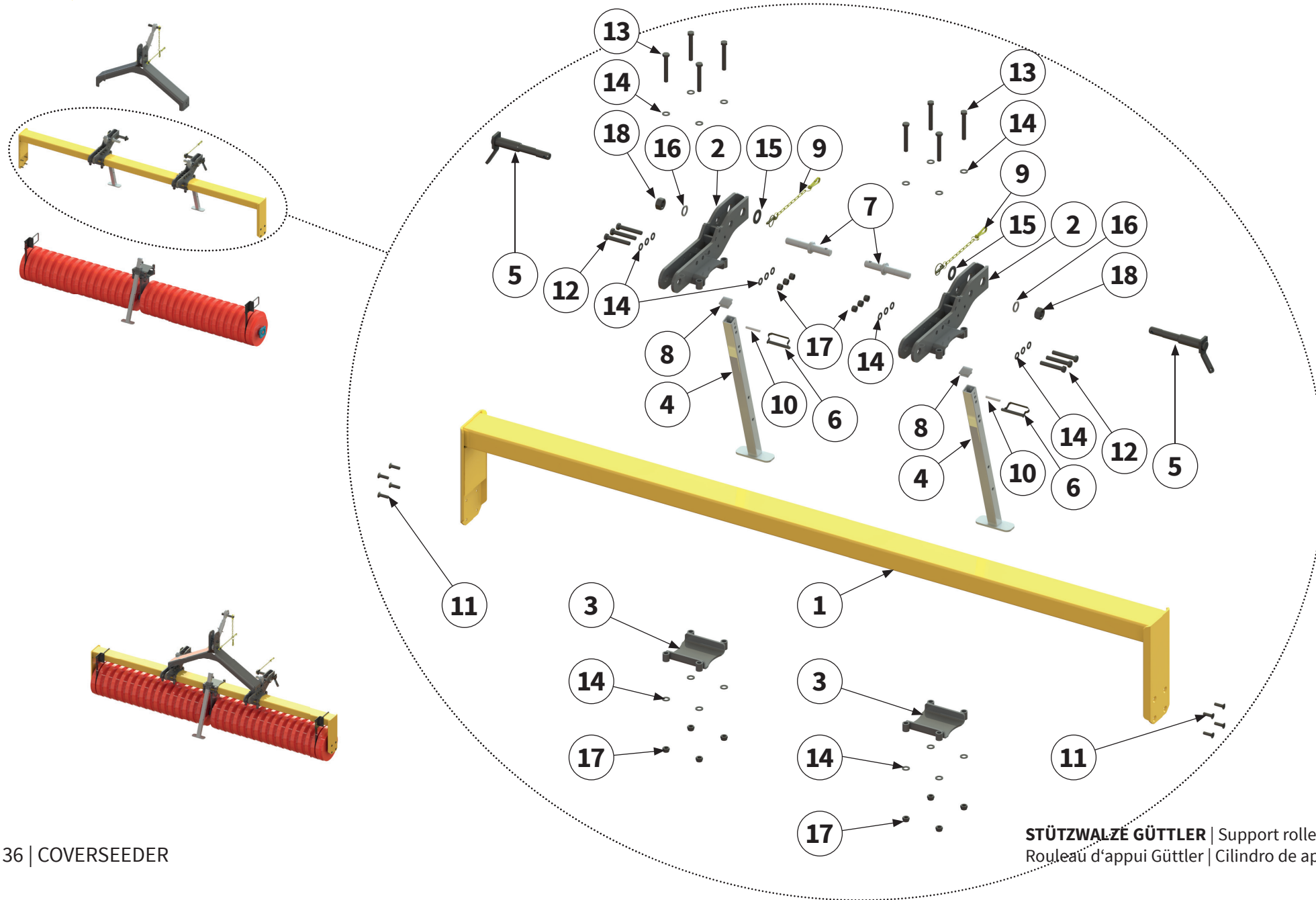

Pos.-Nr. No. Número	Ersatzteilnummer Manufacturer part number Numéro d'article du fabricant Número de pieza del fabricante	DE Bezeichnung	EN Designation	FR Désignation	ES Designación
	Anzahl quantity quantité número				
	COVERSEEDER				
1	00037921 1	Rahmen	frame	Cadre	Bastidor
2	00040714 2	Halter	holder	Support	Soporte
3	00036768 2	Halter	holder	Support	Soporte
4	00040779 2	Abstellstütze	supporting leg	Béquille de stationnement	Pie de apoyo
5	MU1202733 2	Bolzen	pin	Axe	Perno
6	00001247 2	Bolzen	pin	Axe	Perno
7	00041116 2	Bolzen	pin	Axe	Perno
8	00001244 2	Verschlussstopfen	sealing plug	Bouchon de fermeture	Tapón de cierre
9	MU2500105 2	Sicherungselement	locking element	Élément de sécurité	Elemento de seguridad
10	00043780 2	Spannhülse	clamping sleeve	Douille de serrage	Casquillo de fijación
11	00043383 8	Schraube	bolt	Vis	Tornillo
12	MU981095 6	Schraube	bolt	Vis	Tornillo
13	00043517 8	Schraube	bolt	Vis	Tornillo
14	MU980402 28	Scheibe	washer	Disque	Arandela
15	00045540 2	Distanzscheibe	spacer	Disque d'écartement	Arandela distanciadora
16	00043229 2	Federring	spring washer	Rondelle élastique	Anillo elástico
17	MU980401 14	Mutter	nut	Écrou	Tuerca
18	00043162 2	Mutter	nut	Écrou	Tuerca

1 siehe Seite 42 | see page 42 |
voir la page 42 | ver página 42 |

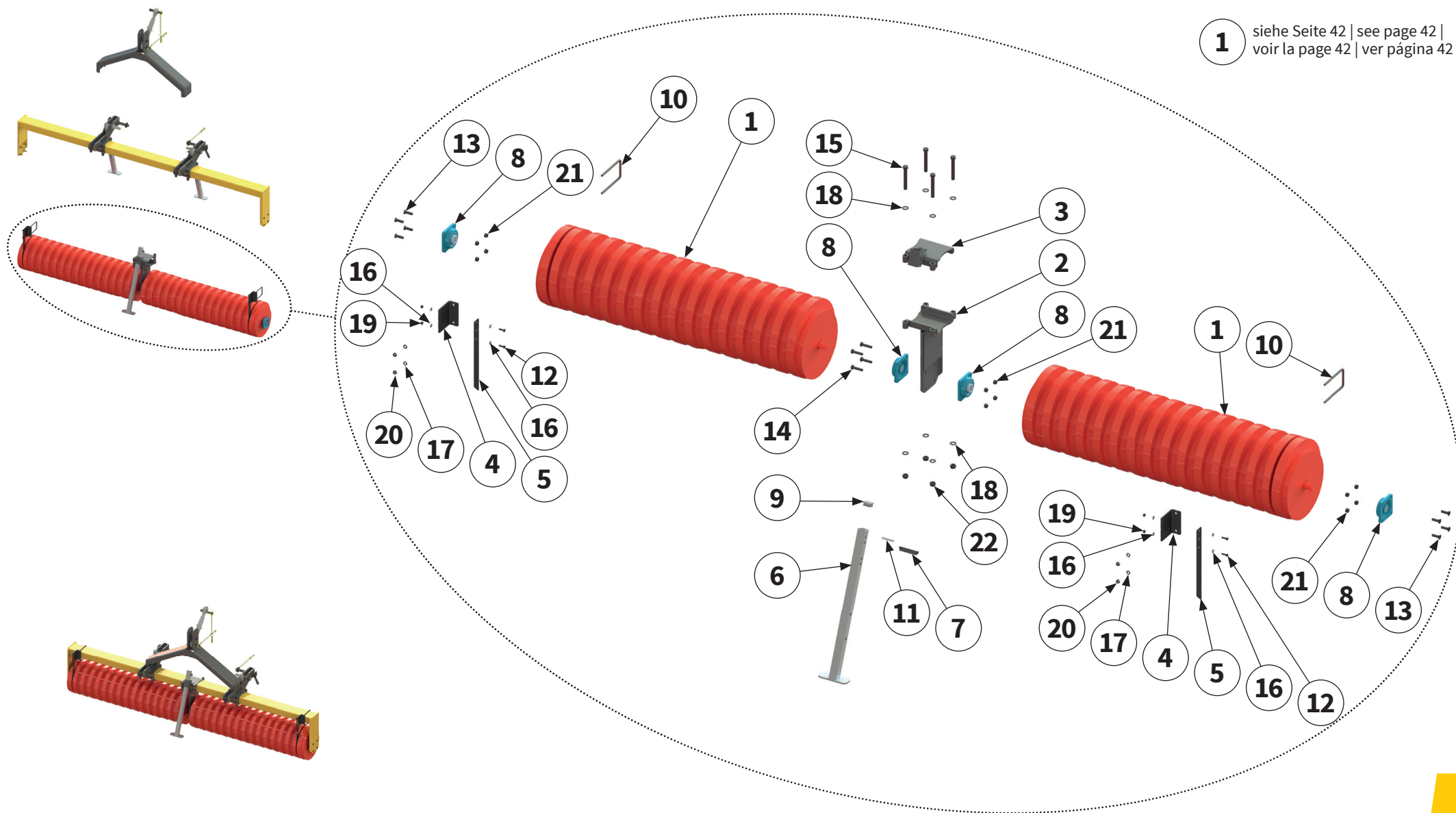

Pos.-Nr. No. Numéro Número	Ersatzteilnummer Manufacturer part number Numéro d'article du fabricant Número de pieza del fabricante	DE Bezeichnung	EN Designation	FR Désignation	ES Designación
	Anzahl quantity quantité número				
	COVERSEEDER				
1	00036927 2	Walzeinheit Mediana	roller unit Mediana	Unité à rouleaux Mediana	Unidad de rodillo Mediana
2	00036769 1	Halter	holder	Support	Soporte
3	00040766 1	Halter	holder	Support	Soporte
4	00036924 2	Halter	holder	Support	Soporte
5	00036925 2	Abstreifer	cleaner	Racleur	Rascador
6	00040779 1	Abstellstütze	supporting leg	Béquille de stationnement	Pie de apoyo
7	00001247 1	Bolzen	pin	Axe	Perno
8	75519000 4	Gehäuselager	housing bearing	Palier de carter	Cojinete de la caja
9	00001244 1	Verschlussstopfen	sealing plug	Bouchon de fermeture	Tapón de cierre
10	00036951 2	Bügelschraube	U-bolt	Boulon en U	Tornillo de la brida
11	00043780 1	Spannhülse	clamping sleeve	Douille de serrage	Casquillo de fijación
12	MU980109 4	Schraube	bolt	Vis	Tornillo
13	00043383 4	Schraube	bolt	Vis	Tornillo
14	00043497 4	Schraube	bolt	Vis	Tornillo
15	00043517 4	Schraube	bolt	Vis	Tornillo

1 siehe Seite 42 | see page 42 |
voir la page 42 | ver página 42 |

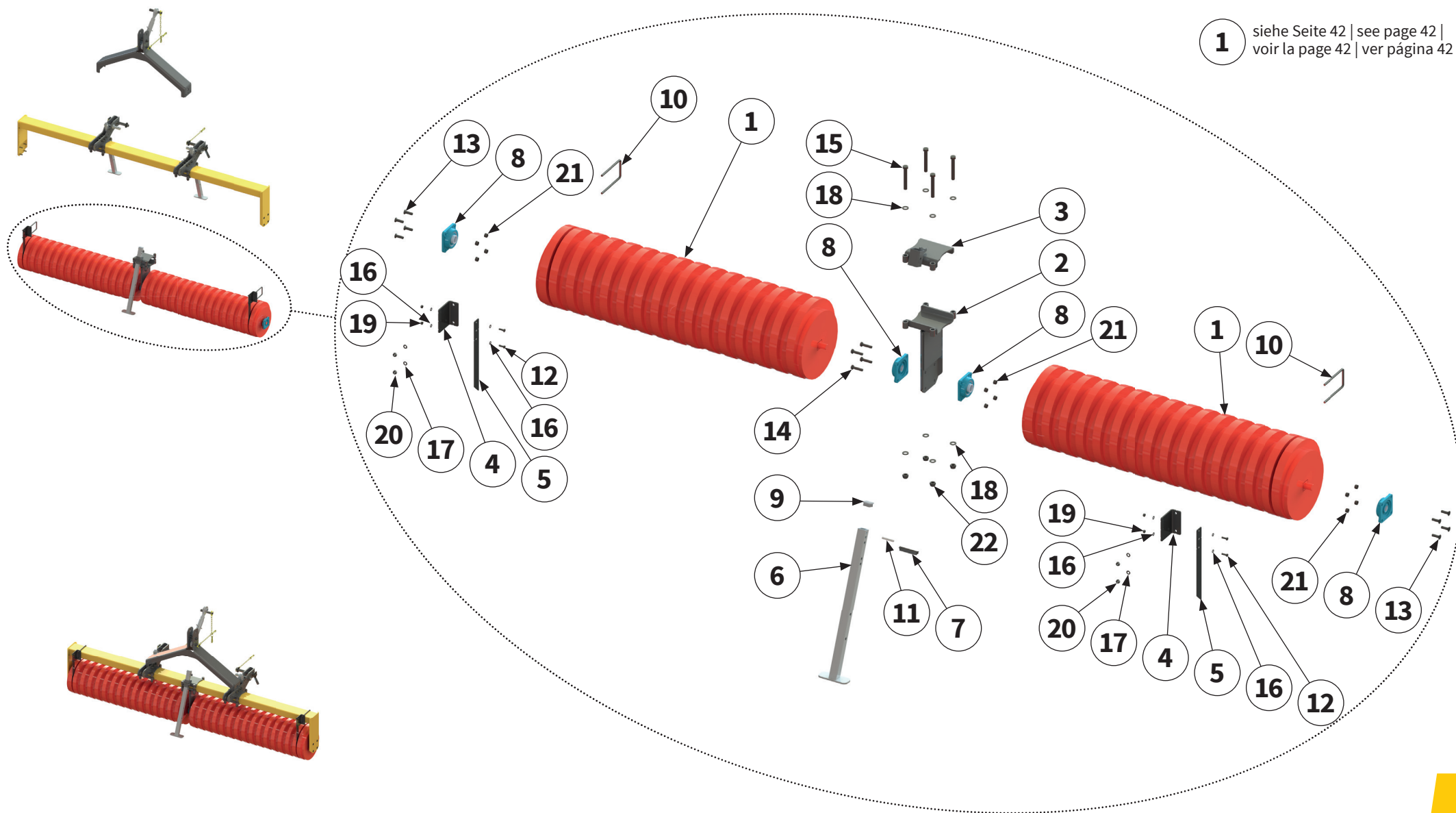

Pos.-Nr. No. Numéro Número	Ersatzteilnummer Manufacturer part number Numéro d'article du fabricant Número de pieza del fabricante	DE Bezeichnung	EN Designation	FR Désignation	ES Designación
	Anzahl quantity quantité número				
	COVERSEEDER				
16	MU0099999 8	Scheibe	washer	Disque	Arandela
17	MU980202 4	Scheibe	washer	Disque	Arandela
18	MU980402 8	Scheibe	washer	Disque	Arandela
19	MU0099961 4	Mutter	nut	Écrou	Tuerca
20	MU0099960 4	Mutter	nut	Écrou	Tuerca
21	MU980301 12	Mutter	nut	Écrou	Tuerca
22	MU980401 4	Mutter	nut	Écrou	Tuerca

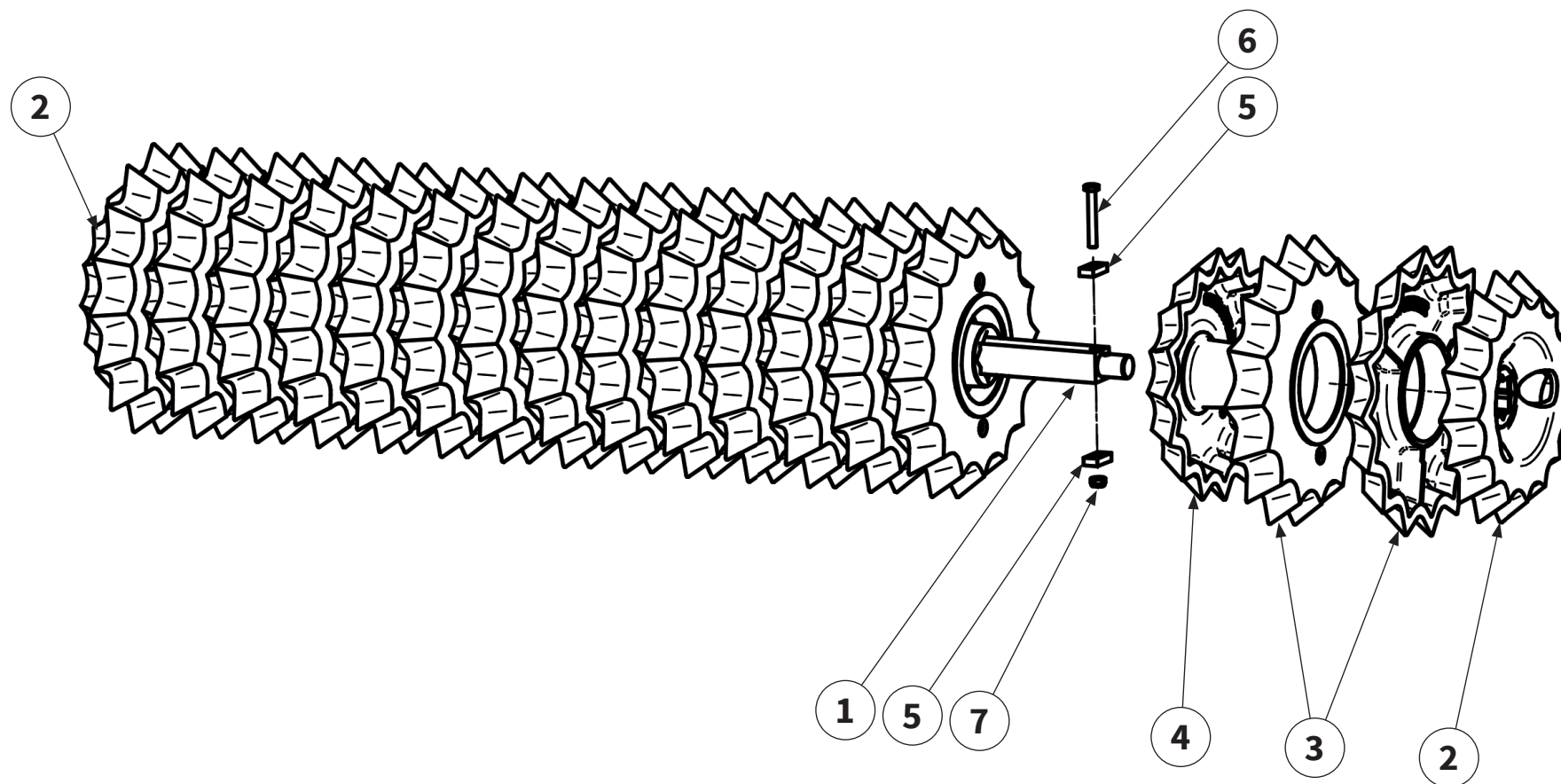

Pos.-Nr. No. Numéro Número	Ersatzteilnummer Manufacturer part number Numéro d'article du fabricant Número de pieza del fabricante	DE Bezeichnung	EN Designation	FR Désignation	ES Designación
	Anzahl quantity quantité número				
	COVERSEEDER				
1	70326005 1	Achse	axle	Essieu	Eje
2	75403000 2	Außenstern D33	Outer star D33	Étoile extérieure D33	Estrella exterior D33
3	75402000 16	Stern D38	Star D38	Star D38	Estrella D38
4	75401000 14	Stern D33	Star D33	Star D33	Estrella D33
5	71195010 4	Platte	plate	Plaque	Placa
6	MU981074 2	Schraube	bolt	Vis	Tornillo
7	MU0099960 2	Mutter	nut	Écrou	Tuerca



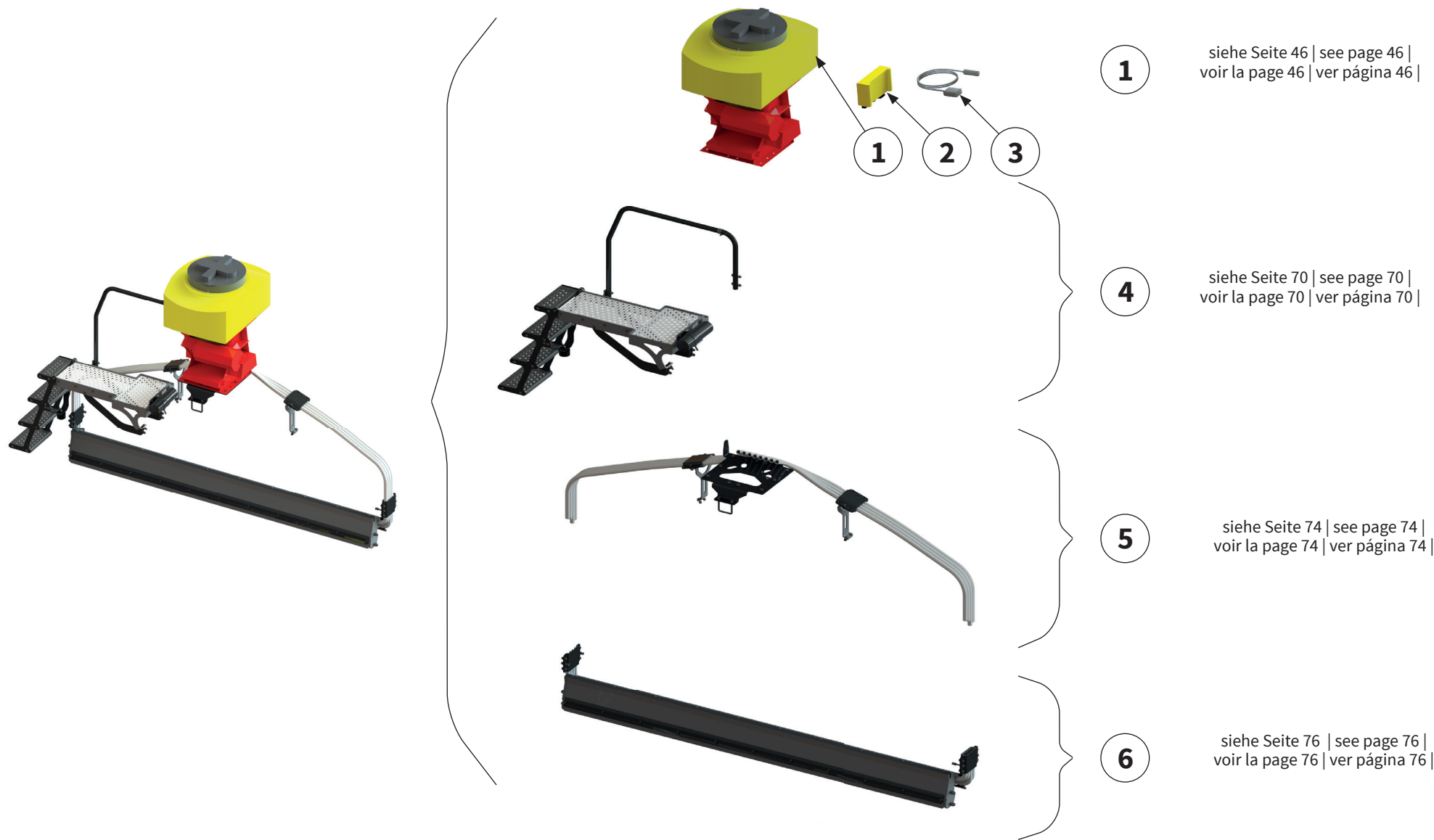

Pos.-Nr. No. Numéro Número	Ersatzteilnummer Manufacturer part number Numéro d'article du fabricant Número de pieza del fabricante	DE Bezeichnung	EN Designation	FR Désignation	ES Designación
	Anzahl quantity quantité número				
	COVERSEEDER				
1	00038026 siehe Seite 46 see page 46 voir la page 46 ver página 46	Sägerät	Seeder	Semoir	Sembradora
2	00046559 1	Bedieneinheit	operating unit	Panneau de commande	Panel de control
3	00046561 1	Kabelbaum	wiring harness	Faisceau de câblage	Arnés de cableado
4	siehe Seite 70 see page 70 voir la page 70 ver página 70	Aufstieg	Steps	Étape	Escalón
5	siehe Seite 74 see page 74 voir la page 74 ver página 74	Schlauchführung	Hose guide	Guide de tuyau	Guía de mangueras
6	siehe Seite 76 see page 76 voir la page 76 ver página 76	Saatzuführung	Seed feeding	Alimentation en semences	Alimentación con semillas



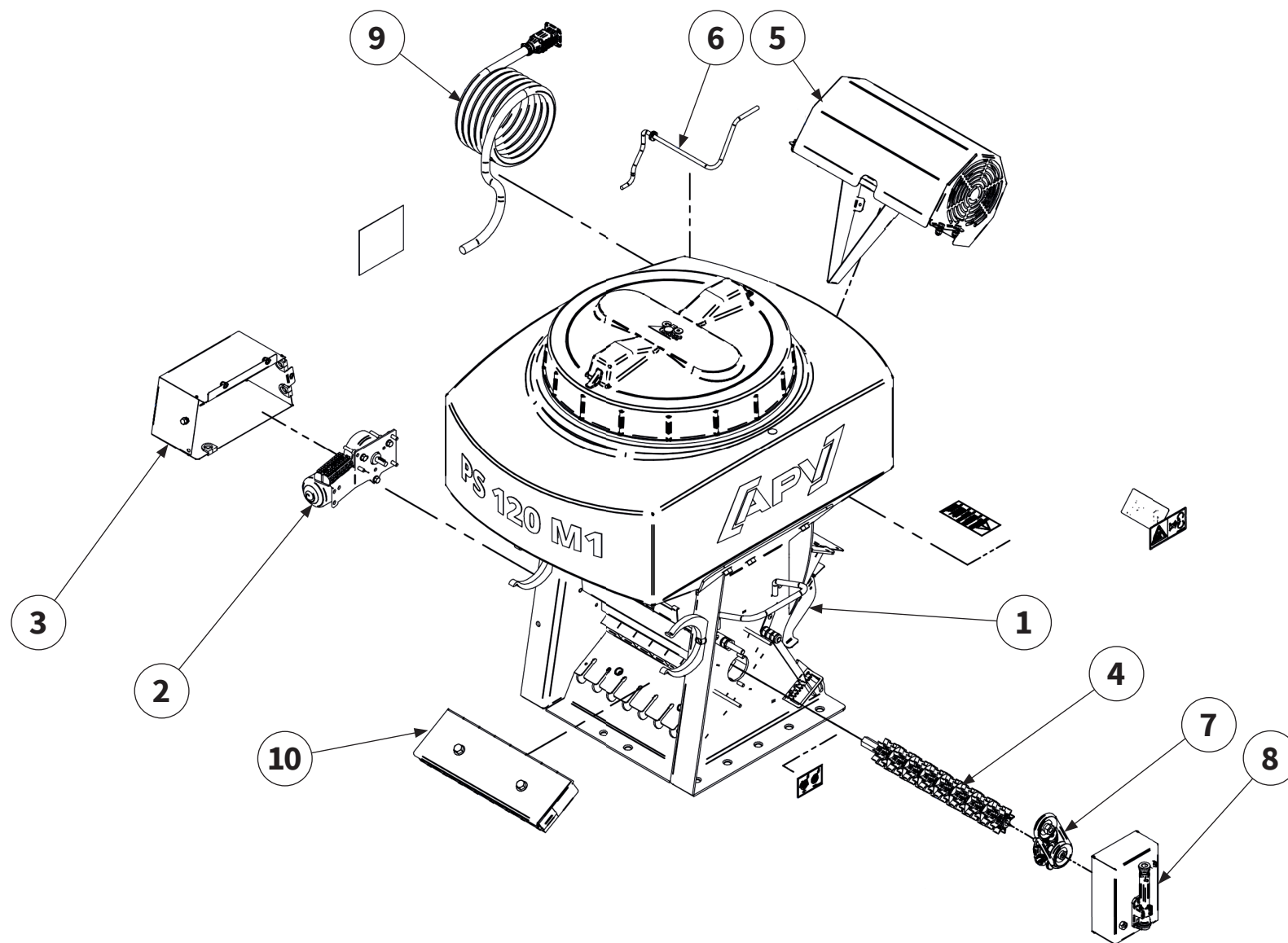

Pos.-Nr. No. Numéro Número	Ersatzteilnummer Manufacturer part number Numéro d' article du fabricant Número de pieza del fabricante	DE Bezeichnung	EN Designation	FR Désignation	ES Designación
	Anzahl quantity quantité número				
	COVERSEEDER				
1	siehe Seite 48 see page 48 voir la page 48 ver página 48	Sägerät	Seeder	Semoir	Sembradora
2	04000-2-415 siehe Seite 50 see page 50 voir la page 50 ver página 50	Getriebemotor	gear motor	Motorréducteur	Motorreductor
3	04000-2-416 siehe Seite 50 see page 50 voir la page 50 ver página 50	Abdeckung	cover	Recouvrement	Cubierta
4	04001-2-110 siehe Seite 52 see page 52 voir la page 52 ver página 52	Säwelle	sowing shaft	Arbre de semis	eje de siembra
5	04000-2-409 siehe Seite 56 see page 56 voir la page 56 ver página 56	Gebälse	fan	Ventilateur	Ventilador
6	04000-2-421 siehe Seite 56 see page 56 voir la page 56 ver página 56	Kabel	Cable	Câble	Cable
7	04000-2-814 siehe Seite 58 see page 58 voir la page 58 ver página 58	Lagerflansch	bearing flange	Bride de palier	Brida de cojinete
8	04000-2-418 siehe Seite 60 see page 60 voir la page 60 ver página 60	Abdeckung	cover	Recouvrement	Cubierta
9	04000-2-685 1	Kabel	Cable	Câble	Cable
10	04000-2-410 1	Schlauchführung	hose guide	Guide de tuyau	Guía del tubo flexible

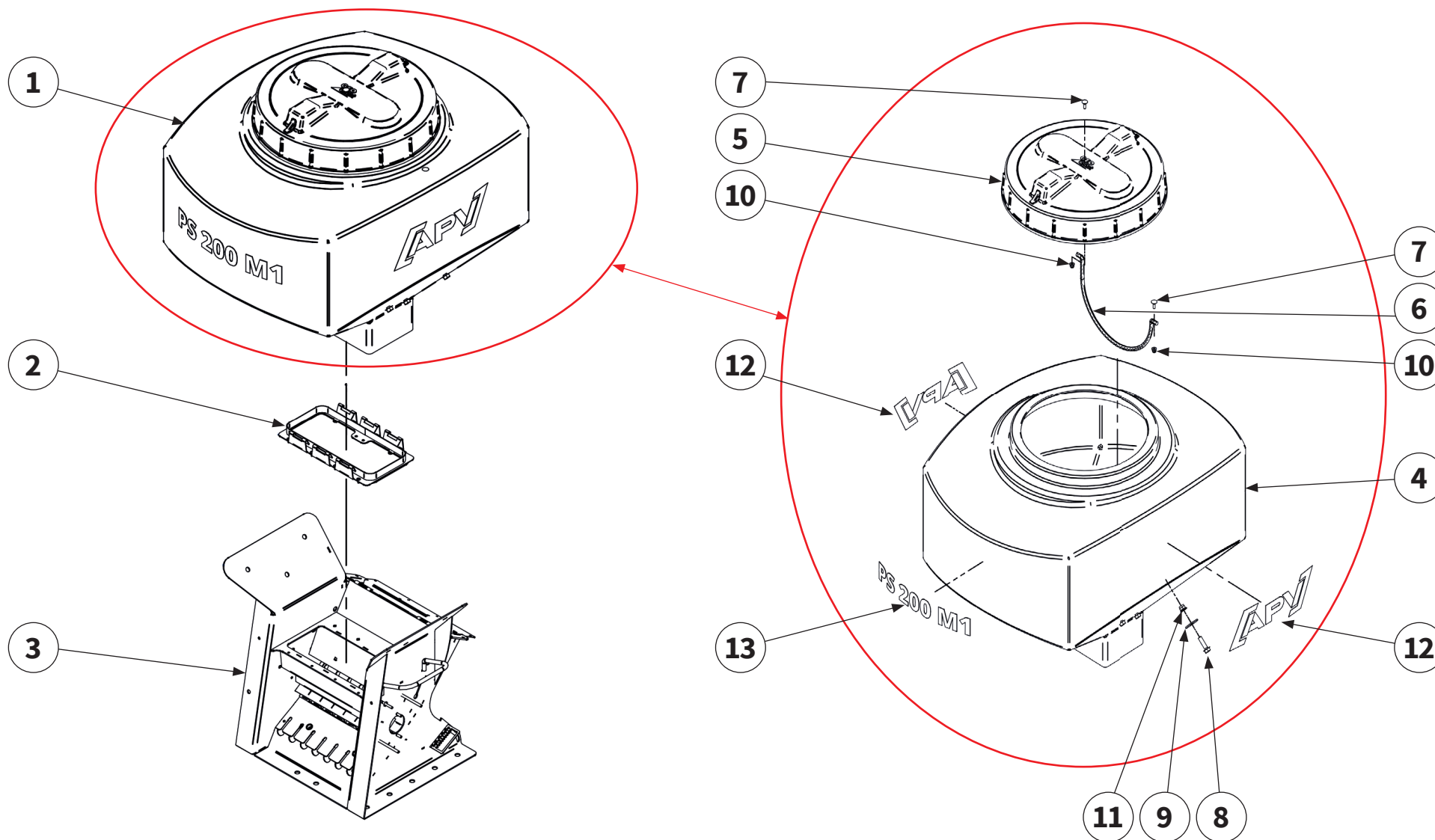

Pos.-Nr. No. Numéro Número	Ersatzteilnummer Manufacturer part number Numéro d'article du fabricant Número de pieza del fabricante	DE Bezeichnung	EN Designation	FR Désignation	ES Designación
	Anzahl quantity quantité número				
	COVERSEEDER				
1	04000-2-666 1	Behälter kpl.	Tank complete	Char complet	Tanque completo
2	04000-2-545 1	Behälteraufnahme	tank recept	prise de réservoir	admisión del tanque
3	04000-2-361 1	Stahlgestell	steel frame	Châssis en acier	Marco de acero
4	00600-3-601 1	Behälter	Tank	Char	Tanque
5	00600-3-619 1	Deckel	cover	Couvercle	Tapa
6	00201-3-623 1	Kette	chain	Chaîne	Cadena
7	BN248-M6x20 2	Schraube	bolt	Vis	Tornillo
8	BN41200-M10x35 6	Schraube	bolt	Vis	Tornillo
9	BN732-M10x40 6	Scheibe	washer	Disque	Arandela
10	BN6783-M6 2	Mutter	nut	Écrou	Tuerca
11	BN6783-M10 6	Mutter	nut	Écrou	Tuerca
12	00600-3-620 2	Aufkleber	label	Autocollant	Pegatina
13	00601-3-663 1	Aufkleber	label	Autocollant	Pegatina

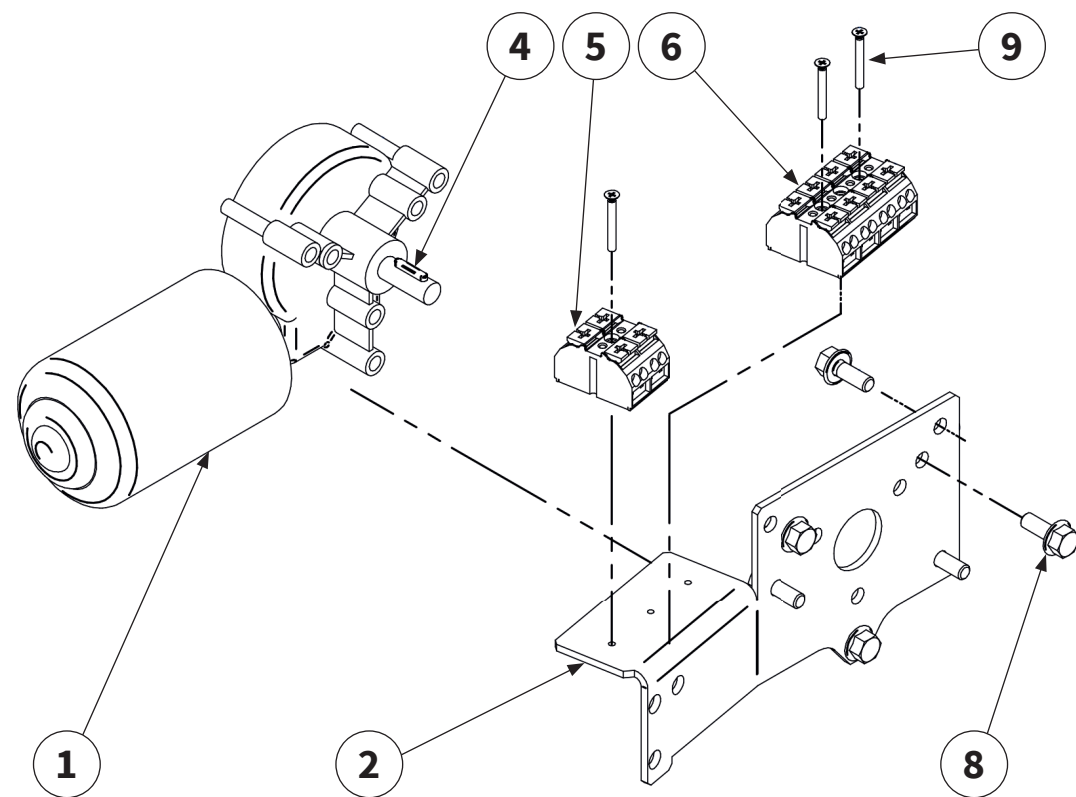
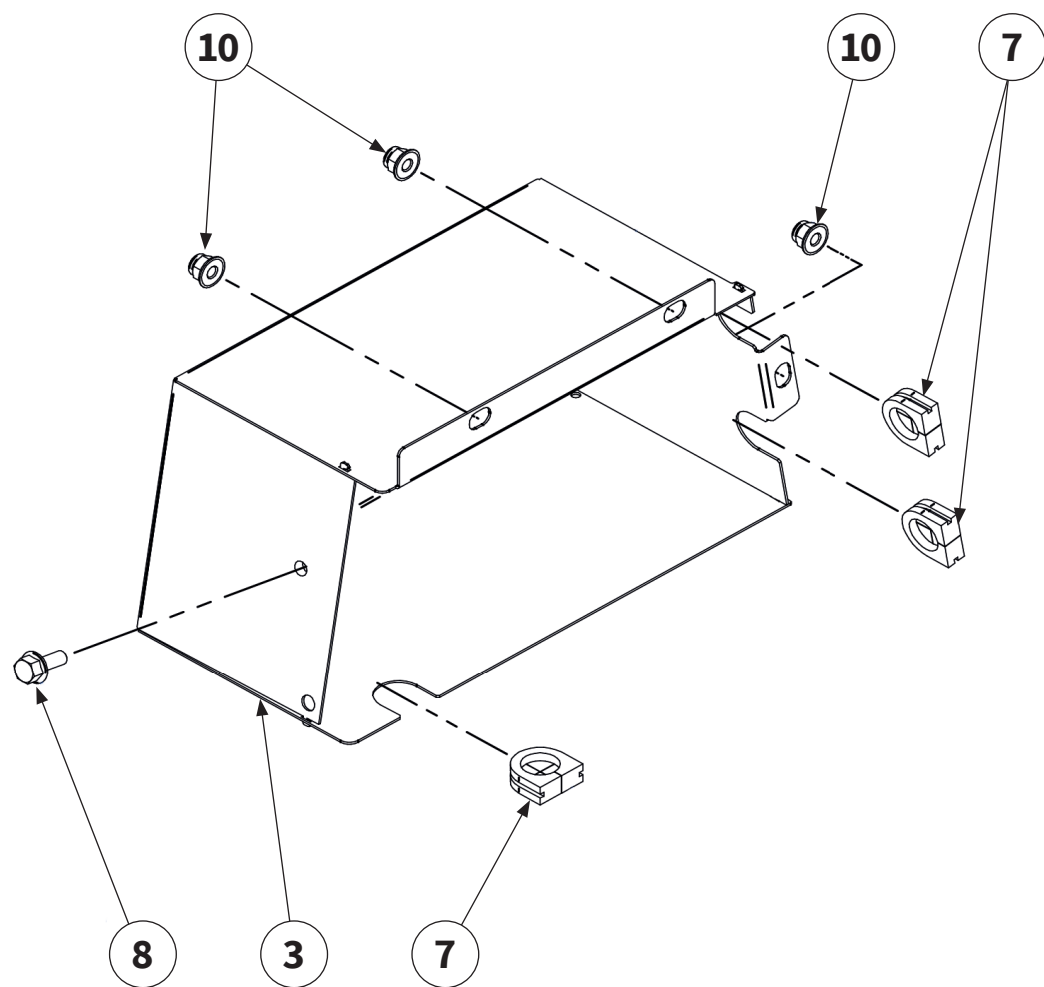

Pos.-Nr. No. Numéro Número	Ersatzteilnummer Manufacturer part number Numéro d'article du fabricant Número de pieza del fabricante	DE Bezeichnung	EN Designation	FR Désignation	ES Designación
	Anzahl quantity quantité número				
	COVERSEEDER				
1	00603-2-683 1	Getriebemotor	gear motor	Motorréducteur	Motorreductor
2	04000-2-376 1	Halter	holder	Support	Soporte
3	04000-2-365 1	Abdeckung	cover	Recouvrement	Cubierta
4	MU981977 1	Passfeder	parallel key	Clavette	Chaveta de ajuste
5	00605-3-603 1	Klemmleiste	clamping strip	Tôle de support	Barra de conexión
6	00605-3-604 1	Klemmleiste	clamping strip	Tôle de support	Barra de conexión
7	00601-3-189 3	Durchführungstülle	grommet	Passe-fil	Ojal
8	BN41200-M6x16 6	Schraube	bolt	Vis	Tornillo
9	BN388-M3x25 3	Schraube	bolt	Vis	Tornillo
10	BN6783-M6 3	Mutter	nut	Écrou	Tuerca

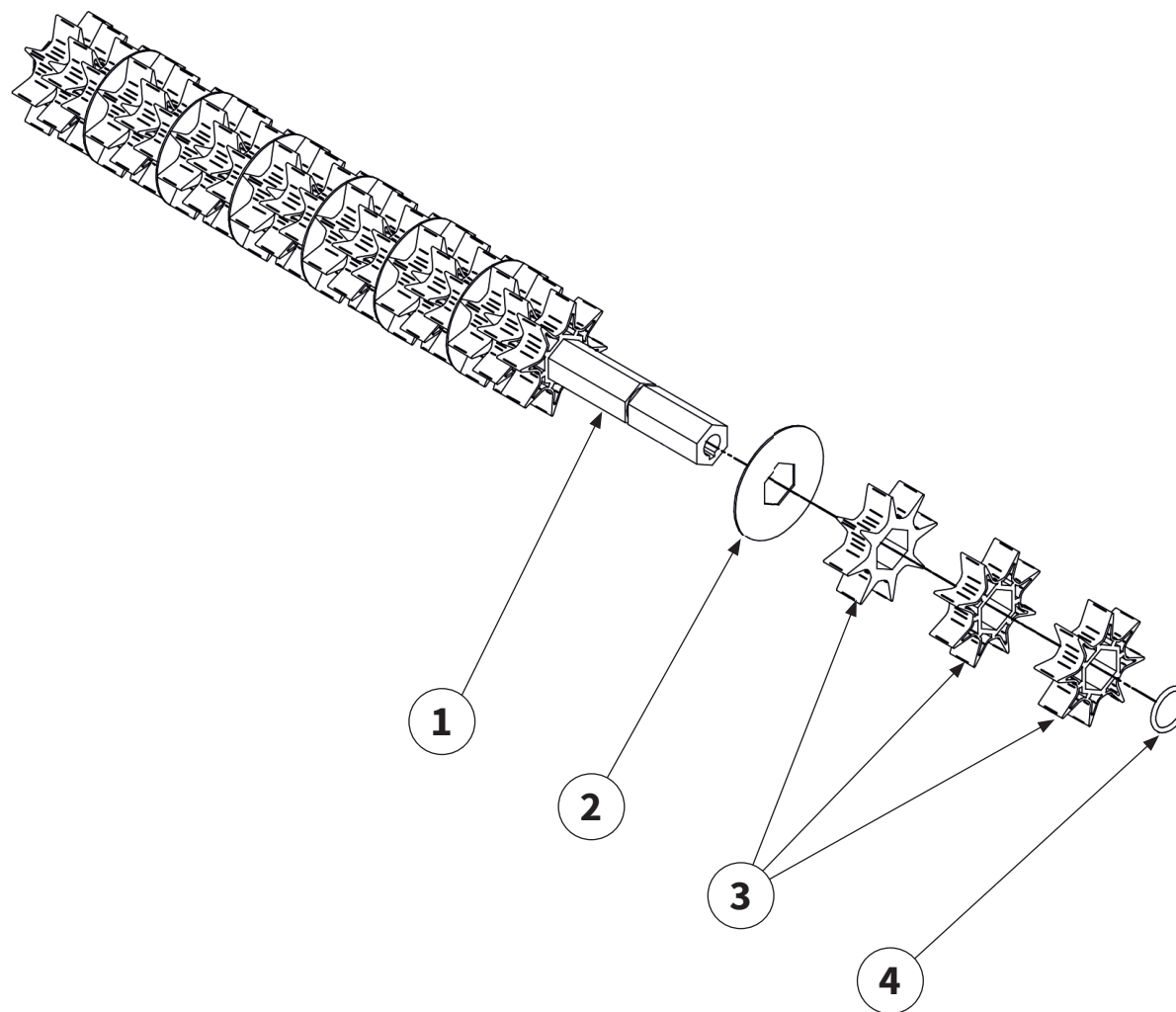

Pos.-Nr. No. Numéro Número	Ersatzteilnummer Manufacturer part number Numéro d'article du fabricant Número de pieza del fabricante	DE Bezeichnung	EN Designation	FR Désignation	ES Designación
	Anzahl quantity quantité número				
	COVERSEEDER				
1	04001-3-208 1	Säwelle	Sowing shaft	Arbre de semis	Eje de siembra
2	04000-3-317 7	Scheibe	washer	Disque	Arandela
3	04000-3-705 24	Särad	seed wheel	roue de semence	rueda de semillas
4	04000-3-711 2	O-Ring	O-ring	Joint torique	Anillo tórico

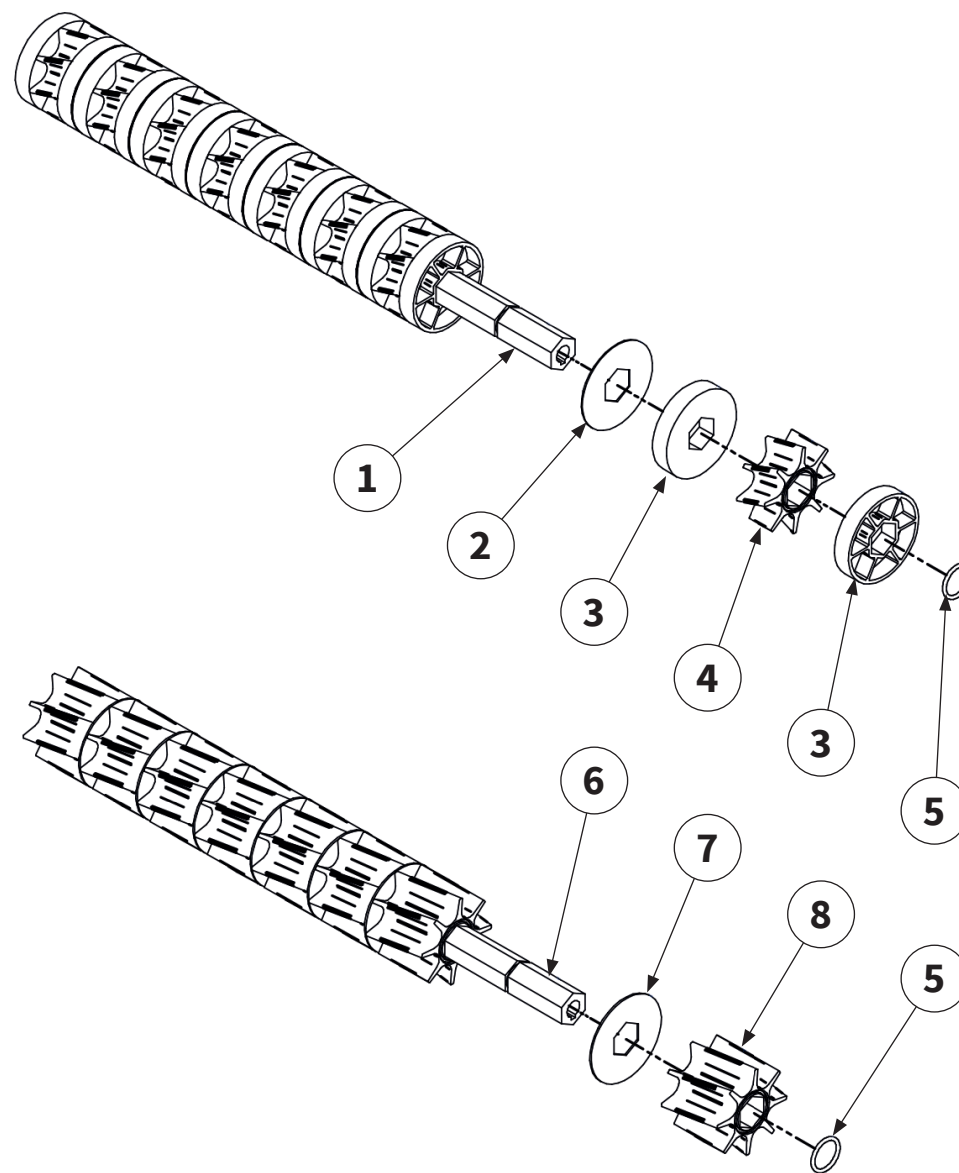

Pos.-Nr. No. Numéro Número	Ersatzteilnummer Manufacturer part number Numéro d' article du fabricant Número de pieza del fabricante	DE Bezeichnung	EN Designation	FR Désignation	ES Designación
	Anzahl quantity quantité número				
	COVERSEEDER				
1	04001-3-208 1	Säwelle	Sowing shaft	Arbre de semis	Eje de siembra
2	04000-3-317 7	Scheibe	washer	Disque	Arandela
3	04000-3-710 16	Särad	seed wheel	roue de semence	rueda de semillas
4	04000-3-601 8	Särad	seed wheel	roue de semence	rueda de semillas
5	04000-3-711 2	O-Ring	O-ring	Joint torique	Anillo tórico
6	04001-3-208 1	Säwelle	Sowing shaft	Arbre de semis	Eje de siembra
7	04000-3-603 7	Scheibe	washer	Disque	Arandela
8	04000-3-602 8	Särad	seed wheel	roue de semence	rueda de semillas

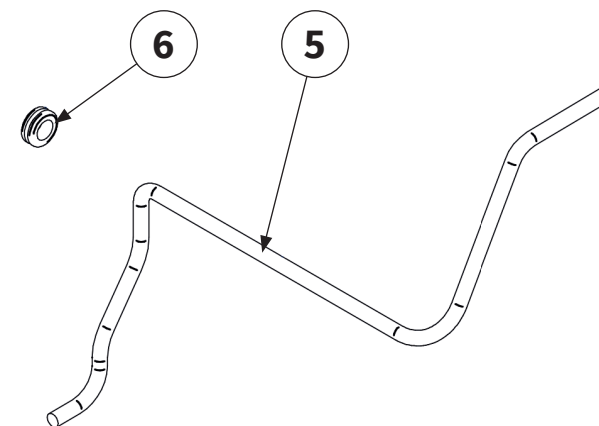
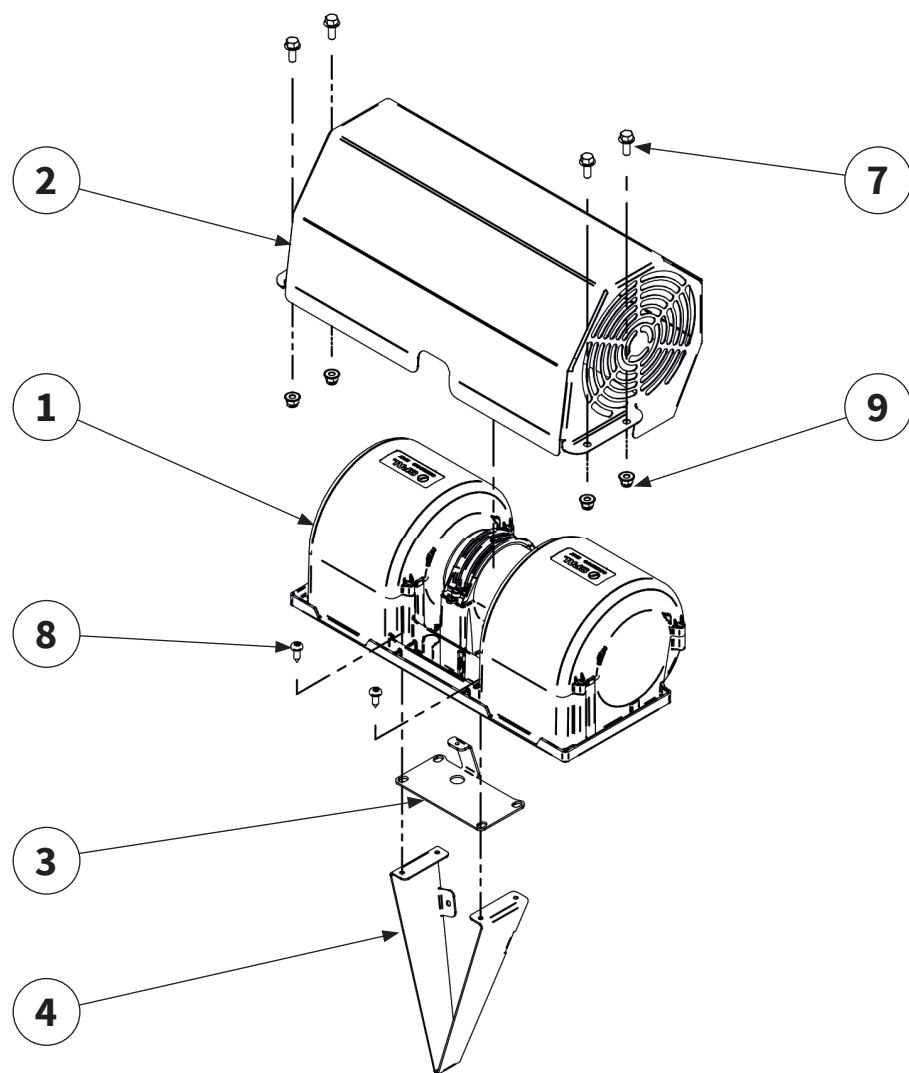

Pos.-Nr. No. Numéro Número	Ersatzteilnummer Manufacturer part number Numéro d' article du fabricant Número de pieza del fabricante	DE Bezeichnung	EN Designation	FR Désignation	ES Designación
	Anzahl quantity quantité número				
	COVERSEEDER				
1	00603-2-684 1	Doppelgebläse	double fan	double ventilateur	ventilador doble
2	04000-2-364 1	Abdeckung	cover	Recouvrement	Cubierta
3	04000-2-380 1	Blech	sheet metal	Tôle	Chapa
4	04000-2-381 1	Blech	sheet metal	Tôle	Chapa
5	00410-2-137 1	Kabel	cable	Câble	Cable
6	00604-3-679 1	Durchführungstülle	grommet	Passe-fil	Ojal
7	BN41200-M6x16 4	Schraube	bolt	Vis	Tornillo
8	BN13274-5,5x16 4	Schraube	bolt	Vis	Tornillo
9	BN6783-M6 4	Mutter	nut	Écrou	Tuerca

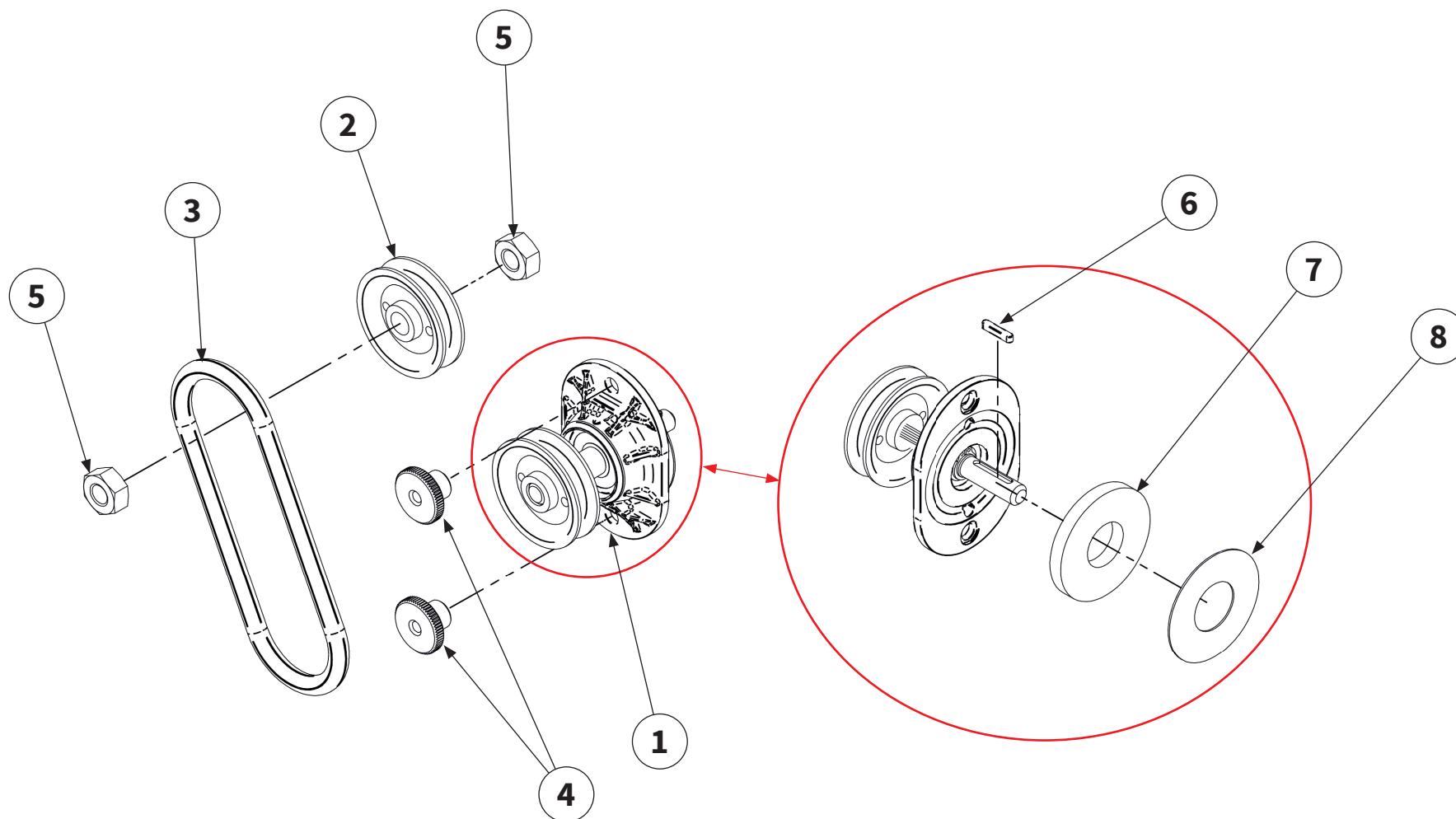

Pos.-Nr. No. Numéro Número	Ersatzteilnummer Manufacturer part number Numéro d' article du fabricant Número de pieza del fabricante	DE Bezeichnung	EN Designation	FR Désignation	ES Designación
	Anzahl quantity quantité número				
	COVERSEEDER				
1	04000-2-812 1	Lagerflansch	bearing flange	Bride de palier	Brida de cojinete
2	04000-3-103 1	Riemenscheibe	belt pulley	Poulie	Polea
3	00600-3-625 1	Antriebsriemen	drive belt	Courroie d'entraînement	Correa de transmisión
4	BN215-M6 2	Rändelmutter	knurled nut	Écrou moleté	Tuerca moleteada
5	BN117-M10 2	Mutter	nut	Écrou	Tuerca
6	MU981977 1	Passfeder	parallel key	Clavette	Chaveta de ajuste
7	04001-5-700 1	Scheibe	washer	Disque	Arandela
8	04001-3-310 1	Scheibe	washer	Disque	Arandela

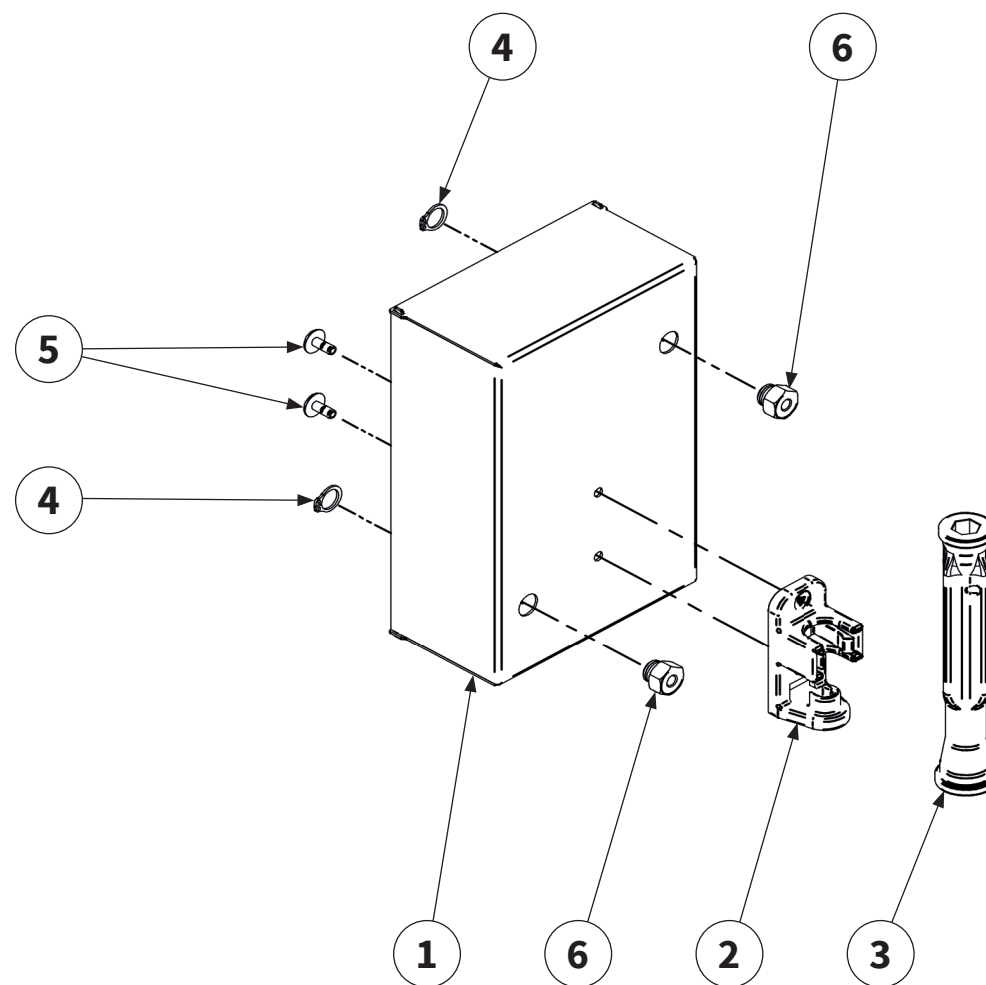

Pos.-Nr. No. Numéro Número	Ersatzteilnummer Manufacturer part number Numéro d'article du fabricant Número de pieza del fabricante	DE Bezeichnung	EN Designation	FR Désignation	ES Designación
	Anzahl quantity quantité número				
	COVERSEEDER				
1	04000-2-716 1	Abdeckung	cover	Recouvrement	Cubierta
2	00603-3-661 1	Halter	holder	Support	Soporte
3	04000-3-055 1	Steckschlüssel	socket wrench	Clé à douille	llave de tubo
4	BN819-10 2	Sicherungsring	circlip	Bague de sécurité	Anillo de seguridad
5	00601-3-891 2	Blindniet	pop rivet	Rivet aveugle	Remache ciego
6	00600-3-612 2	Mutter	nut	Écrou	Tuerca

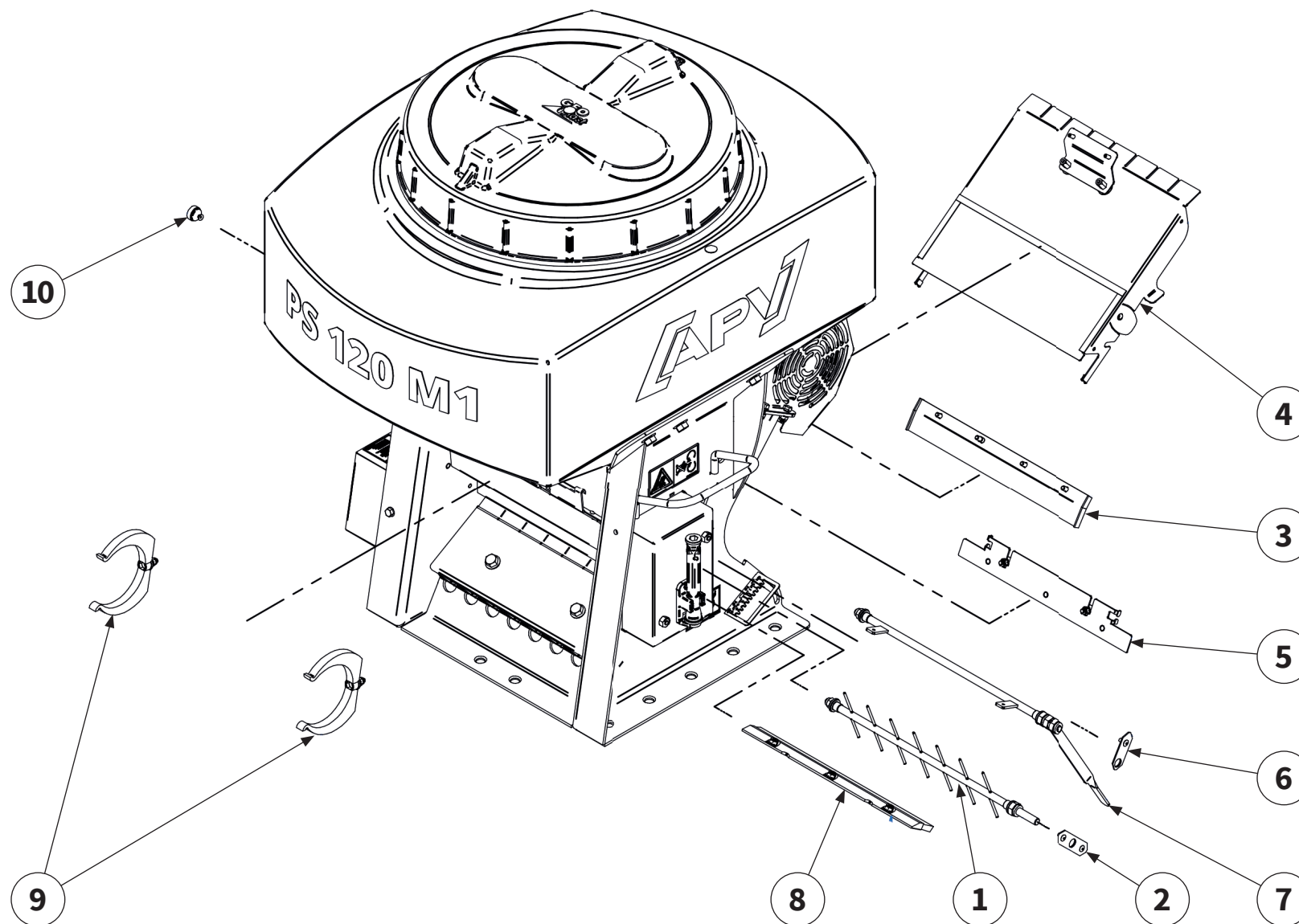

Pos.-Nr. No. Numéro Número	Ersatzteilnummer Manufacturer part number Numéro d' article du fabricant Número de pieza del fabricante	DE Bezeichnung	EN Designation	FR Désignation	ES Designación
	Anzahl quantity quantité número				
	COVERSEEDER				
1	04000-2-816 siehe Seite 64 see page 64 voir la page 64 ver página 64	Rührwerk	agitator	Agitateur	Agitador
2	04000-2-819 siehe Seite 64 see page 64 voir la page 64 ver página 64	Abdeckung	cover	Recouvrement	Cubierta
3	04000-2-413 siehe Seite 66 see page 66 voir la page 66 ver página 66	Luftblech	Air sheet	Feuille d'air	Hoja de aire
4	04000-2-414 1	Blech	sheet metal	Tôle	Chapa
5	04000-2-652 1	Verstellschiene	adjustment rail	Rail de réglage	Carril de ajuste
6	04000-2-648 1	Abdeckung	cover	Recouvrement	Cubierta
7	04000-2-653 1	Verstellstange	adjustment rod	Tige de réglage	Barra de regulación
8	04000-2-674 2	Besen	sweeper	Balayeuse	Barredora
9	04000-2-422 1	Halter	holder	Support	Soporte
10	00603-3-686 1	Durchführungsstülle	grommet	Passe-fil	Ojal

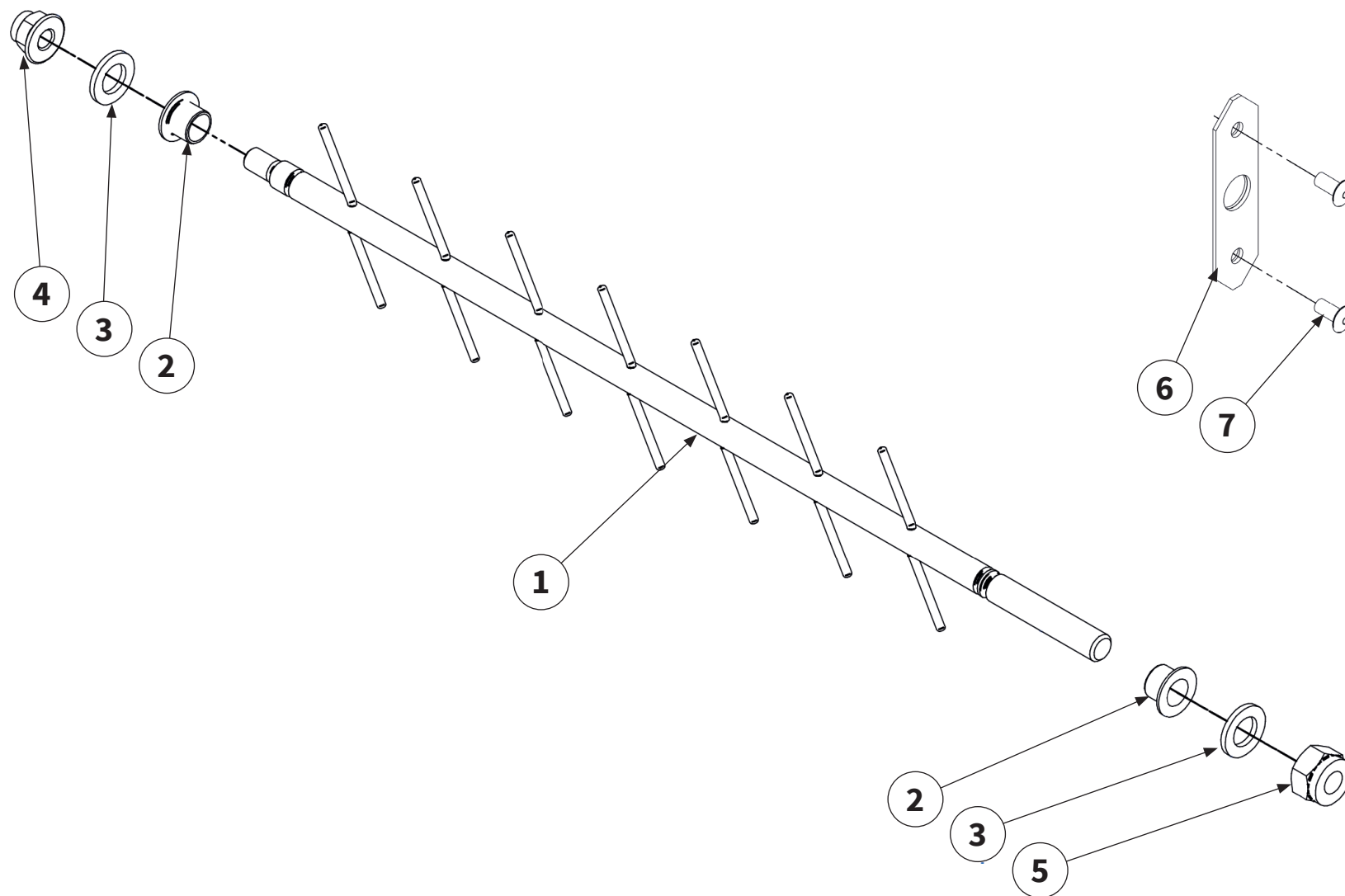

Pos.-Nr. No. Numéro Número	Ersatzteilnummer Manufacturer part number Numéro d'article du fabricant Número de pieza del fabricante	DE Bezeichnung	EN Designation	FR Désignation	ES Designación
	Anzahl quantity quantité número				
	COVERSEEDER				
1	04000-2-466 1	Rührwerk	agitator	Agitateur	Agitador
2	04001-5-703 2	Buchse	bush	Douille	Casquillo
3	BN715-M10 2	Scheibe	washer	Disque	Arandela
4	BN6783-M8 1	Mutter	nut	Écrou	Tuerca
5	BN161-M10 1	Mutter	nut	Écrou	Tuerca
6	04000-2-374 1	Abdeckung	cover	Recouvrement	Cubierta
7	BN924-4,8x10,9 2	Blindniet	pop rivet	Rivet aveugle	Remache ciego



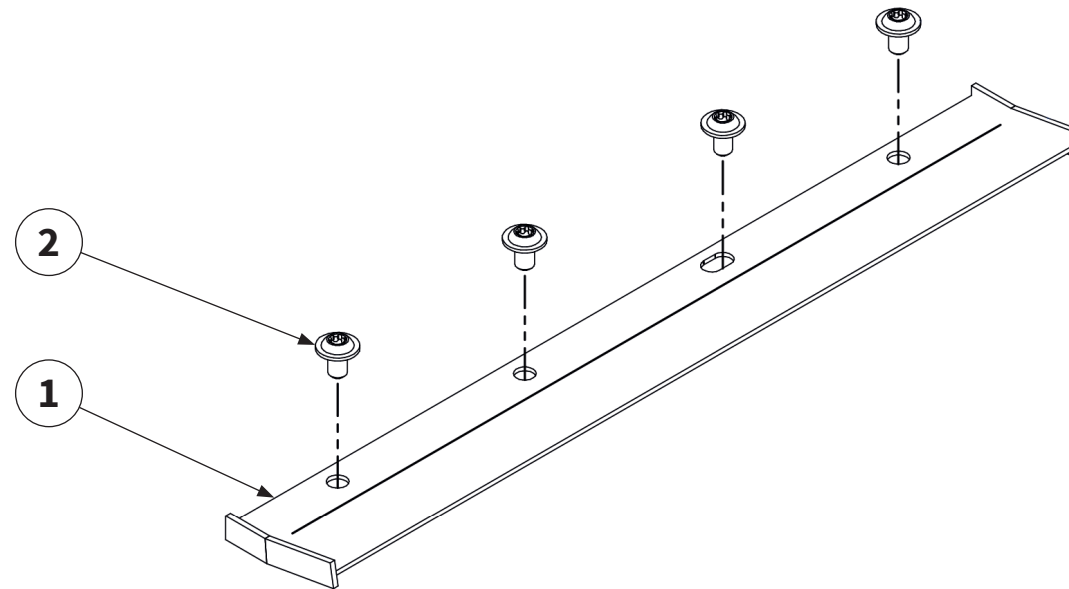

Pos.-Nr. No. Numéro Número	Ersatzteilnummer Manufacturer part number Numéro d'article du fabricant Número de pieza del fabricante	DE Bezeichnung	EN Designation	FR Désignation	ES Designación
	Anzahl quantity quantité número				
	COVERSEEDER				
1	04000-2-382 1	Luftblech	Air sheet	Feuille d'air	Hoja de aire
2	BN20367-M6x10 4	Schraube	bolt	Vis	Tornillo



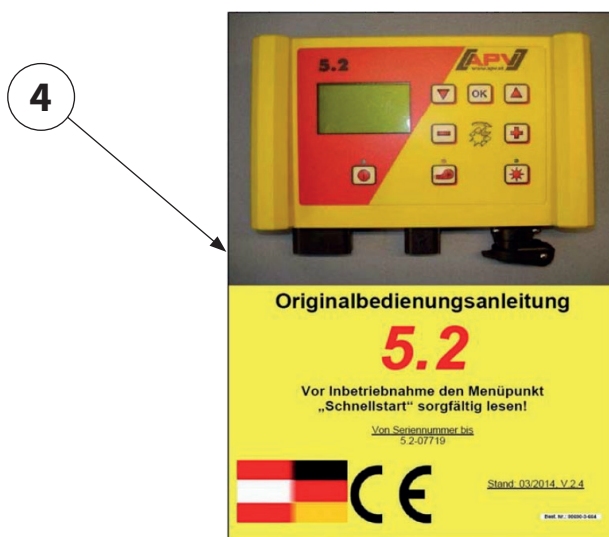
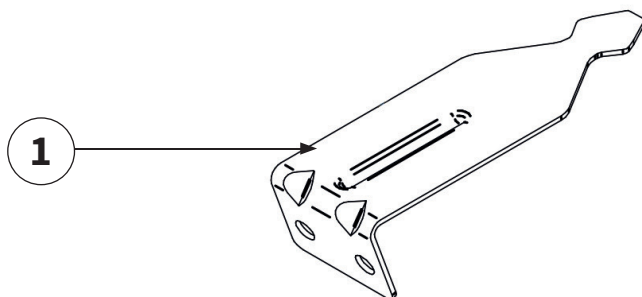

Pos.-Nr. No. Numéro Número	Ersatzteilnummer Manufacturer part number Numéro d'article du fabricant Número de pieza del fabricante	DE Bezeichnung	EN Designation	FR Désignation	ES Designación
	Anzahl quantity quantité número				
	COVERSEEDER				
1	04000-3-418 1	Winkel	angle piece	Angle	Ángulo
2	00046559 1	Steuergerät	control unit	Unité de commande	Aparato de mando
3	00046561 1	Kabelbaum	wiring harness	Faisceau de câblage	Arnés de cableado
4	00600-3-664 1	Betriebsanleitung	operating manual	Notice d'Utilisation	Instrucciones de servicio

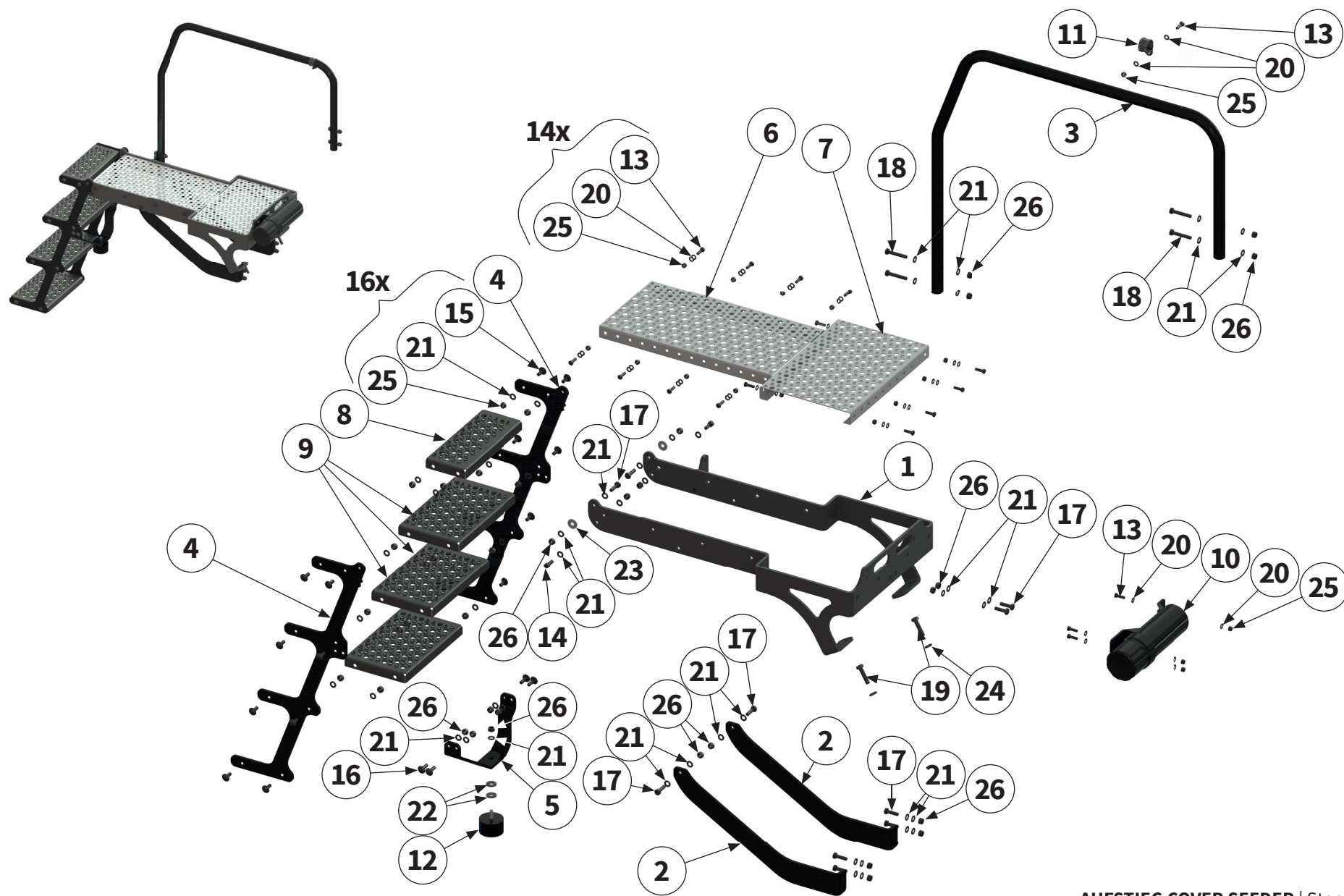

Pos.-Nr. No. Número	Ersatzteilnummer Manufacturer part number Numéro d'article du fabricant Número de pieza del fabricante	DE Bezeichnung	EN Designation	FR Désignation	ES Designación
	Anzahl quantity quantité número				
	COVERSEEDER				
1	00045317 1	Steg	Bridge	Pasarela	Passerelle
2	00046081 2	Versteifungsstrebe	reinforcing strut	Tirant de renforcement	Tirante
3	00045324 1	Bügel	bracket	Étrier	Brida
4	00045325 2	Strebe	strut	Jambe de force	Tirante
5	00045312 1	Stütze	support	Support	Apoyo
6	00045329 1	Lochblech	perforated plate	Feuille perforée	Chapa perforada
7	00045330 1	Lochblech	perforated plate	Feuille perforée	Chapa perforada
8	00046323 1	Lochblech	perforated plate	Feuille perforée	Chapa perforada
9	00046322 3	Lochblech	perforated plate	Feuille perforée	Chapa perforada
10	00034497 1	Dokumentenrolle	document roll	Document rouleau	Rollo de documento
11	00045378 1	Schelle mit Gummi	clamp with rubber	Collier	Abrazadera con goma
12	00036426 1	Gummipuffer	rubber buffer	Tampon en caoutchouc	Tope de goma
13	MU980109 18	Schraube	bolt	Vis	Tornillo
14	MU980207 2	Schraube	bolt	Vis	Tornillo
15	00000903 16	Schraube	bolt	Vis	Tornillo

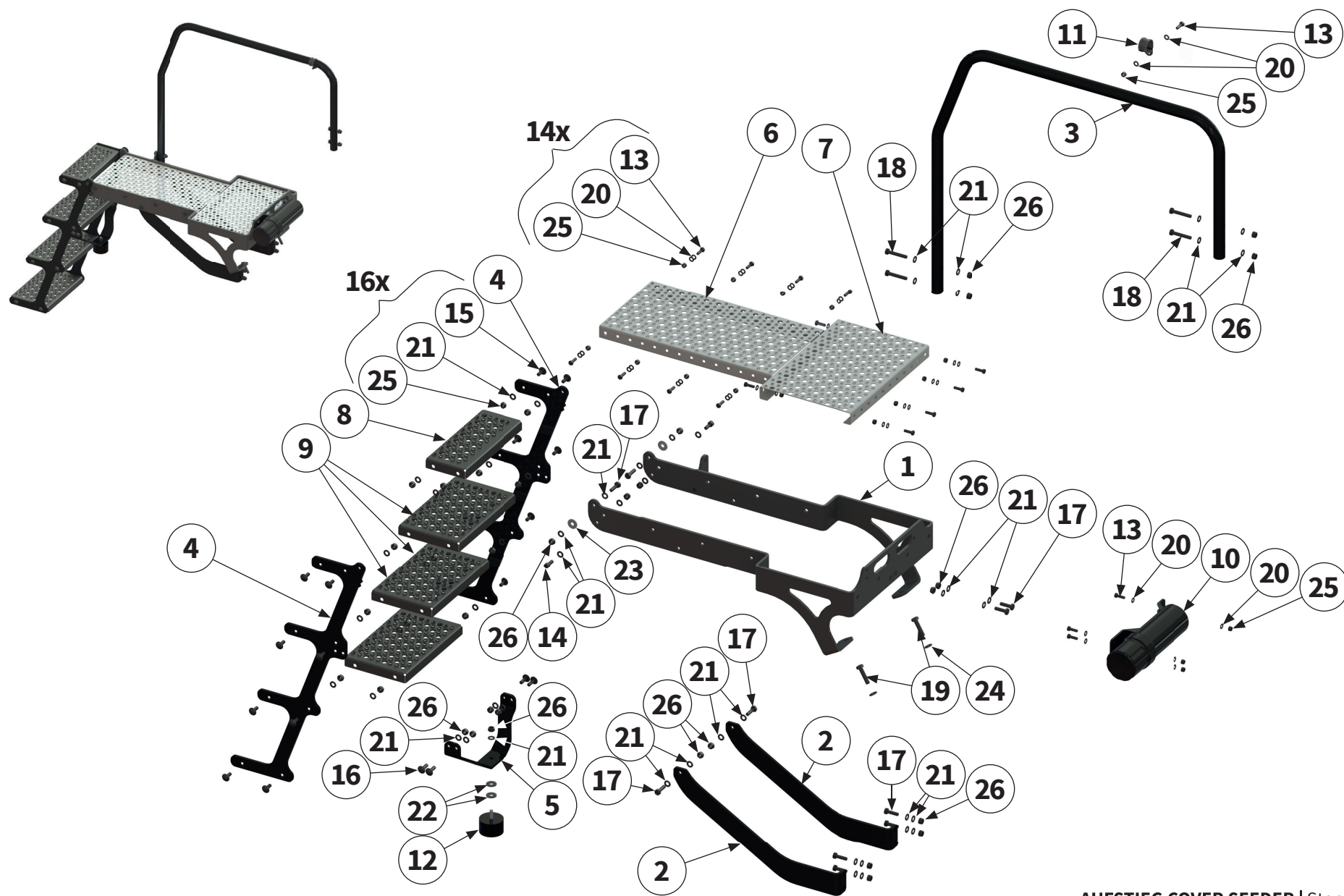

Pos.-Nr. No. Numéro Número	Ersatzteilnummer Manufacturer part number Numéro d'article du fabricant Número de pieza del fabricante	DE Bezeichnung	EN Designation	FR Désignation	ES Designación
	Anzahl quantity quantité número				
	COVERSEEDER				
16	00000904 4	Schraube	bolt	Vis	Tornillo
17	MU980222 10	Schraube	bolt	Vis	Tornillo
18	MU981072 4	Schraube	bolt	Vis	Tornillo
19	00043497 2	Schraube	bolt	Vis	Tornillo
20	MU0099999 36	Scheibe	washer	Disque	Arandela
21	MU980202 53	Scheibe	washer	Disque	Arandela
22	MU0099950 2	Scheibe	washer	Disque	Arandela
23	MU981874 2	Scheibe	washer	Disque	Arandela
24	MU980302 2	Scheibe	washer	Disque	Arandela
25	MU0099961 18	Mutter	nut	Écrou	Tuerca
26	MU0099960 37	Mutter	nut	Écrou	Tuerca

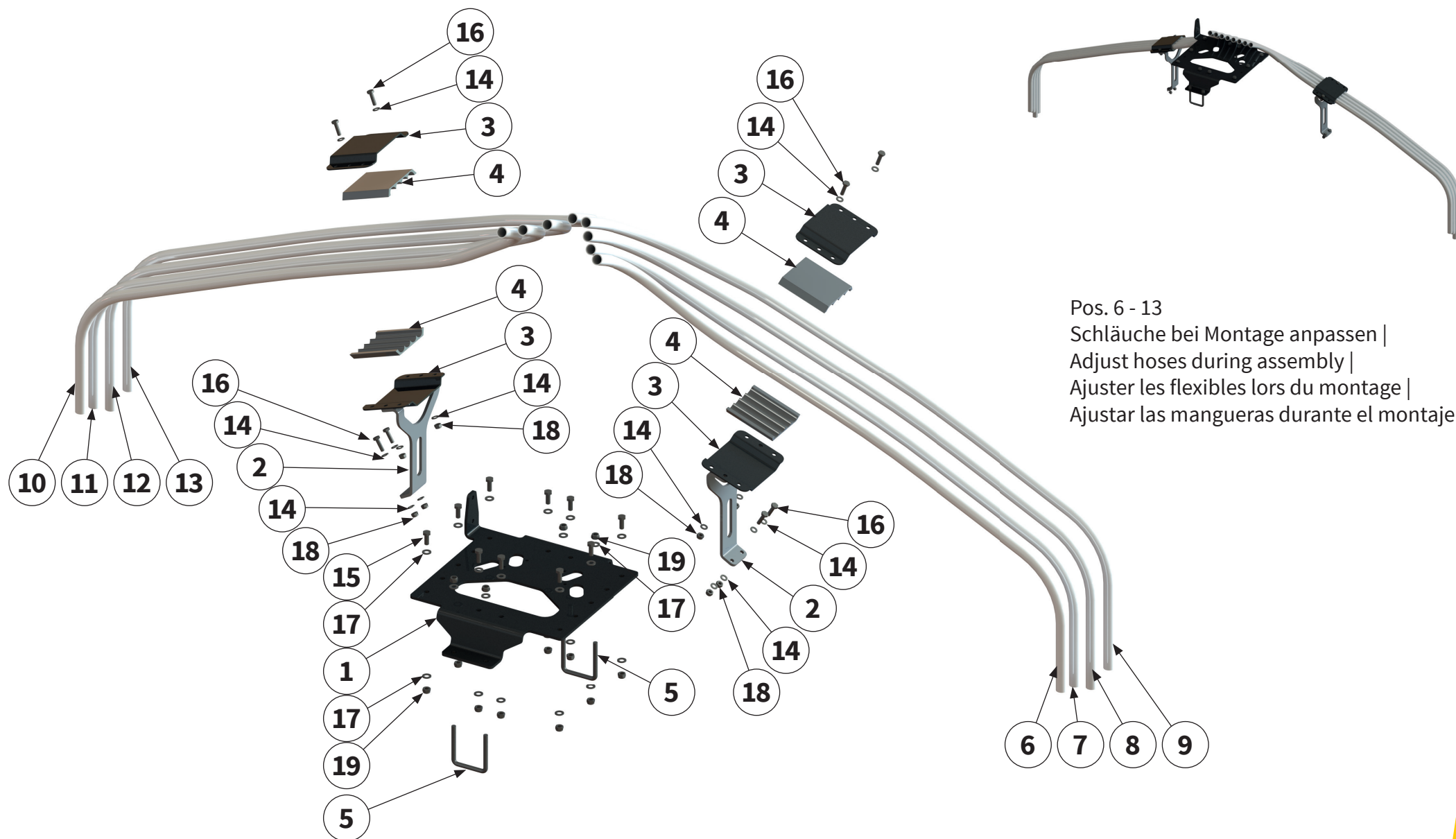

Pos. 6 - 13
 Schläuche bei Montage anpassen |
 Adjust hoses during assembly |
 Ajuster les flexibles lors du montage |
 Ajustar las mangueras durante el montaje |

Pos.-Nr. No. Número Número	Ersatzteilnummer Manufacturer part number Numéro d'article du fabricant Número de pieza del fabricante	DE Bezeichnung	EN Designation	FR Désignation	ES Designación
	Anzahl quantity quantité número				
	COVERSEEDER				
1	00045574 1	Halter	holder	Support	Soporte
2	00045267 2	Halter	holder	Support	Soporte
3	00045261 4	Spannblech	clamping plate	Plaque de serrage	Chapa de sujeción
4	00045262 4	Schlauchführung	hose guide	Guide de tuyau	Guía del tubo flexible
5	00041013 2	U-Bügel	U-bracket	Etrier en U	Soporte en U
6	00600-3-627 2,15m	Schlauch	hose	Flexible	Tubo flexible
7	00600-3-627 2,15m	Schlauch	hose	Flexible	Tubo flexible
8	00600-3-627 2,15m	Schlauch	hose	Flexible	Tubo flexible
9	00600-3-627 2,15m	Schlauch	hose	Flexible	Tubo flexible
10	00600-3-627 2,15m	Schlauch	hose	Flexible	Tubo flexible
11	00600-3-627 2,15m	Schlauch	hose	Flexible	Tubo flexible
12	00600-3-627 2,15m	Schlauch	hose	Flexible	Tubo flexible
13	00600-3-627 2,15m	Schlauch	hose	Flexible	Tubo flexible
14	MU980222 8	Schraube	bolt	Vis	Tornillo
15	MU980307 10	Schraube	bolt	Vis	Tornillo

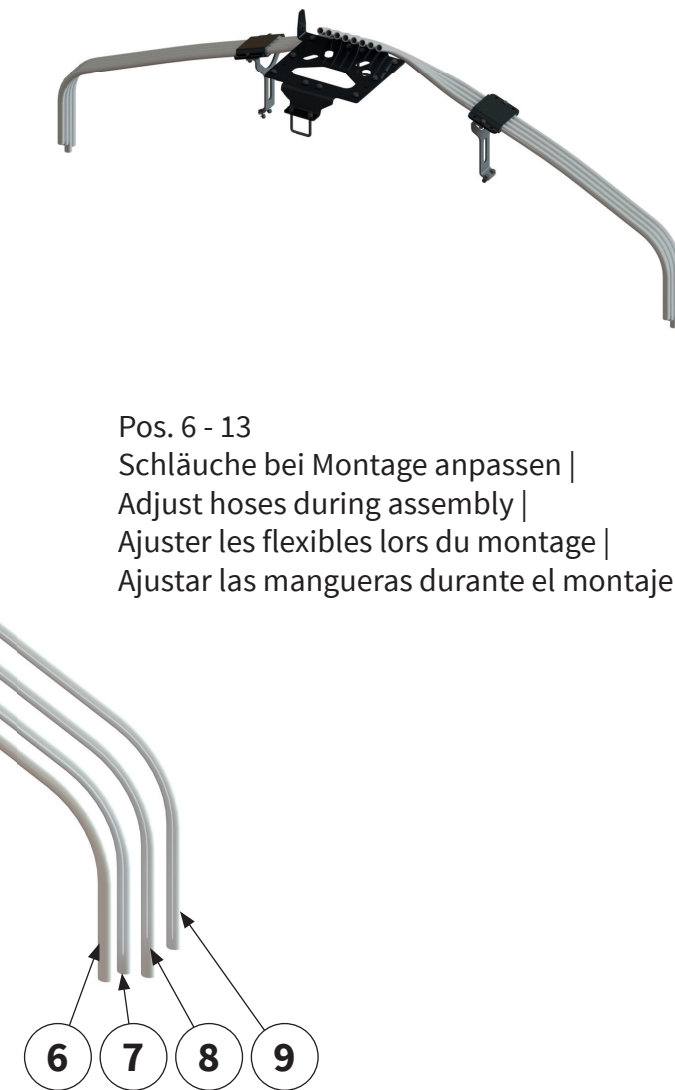
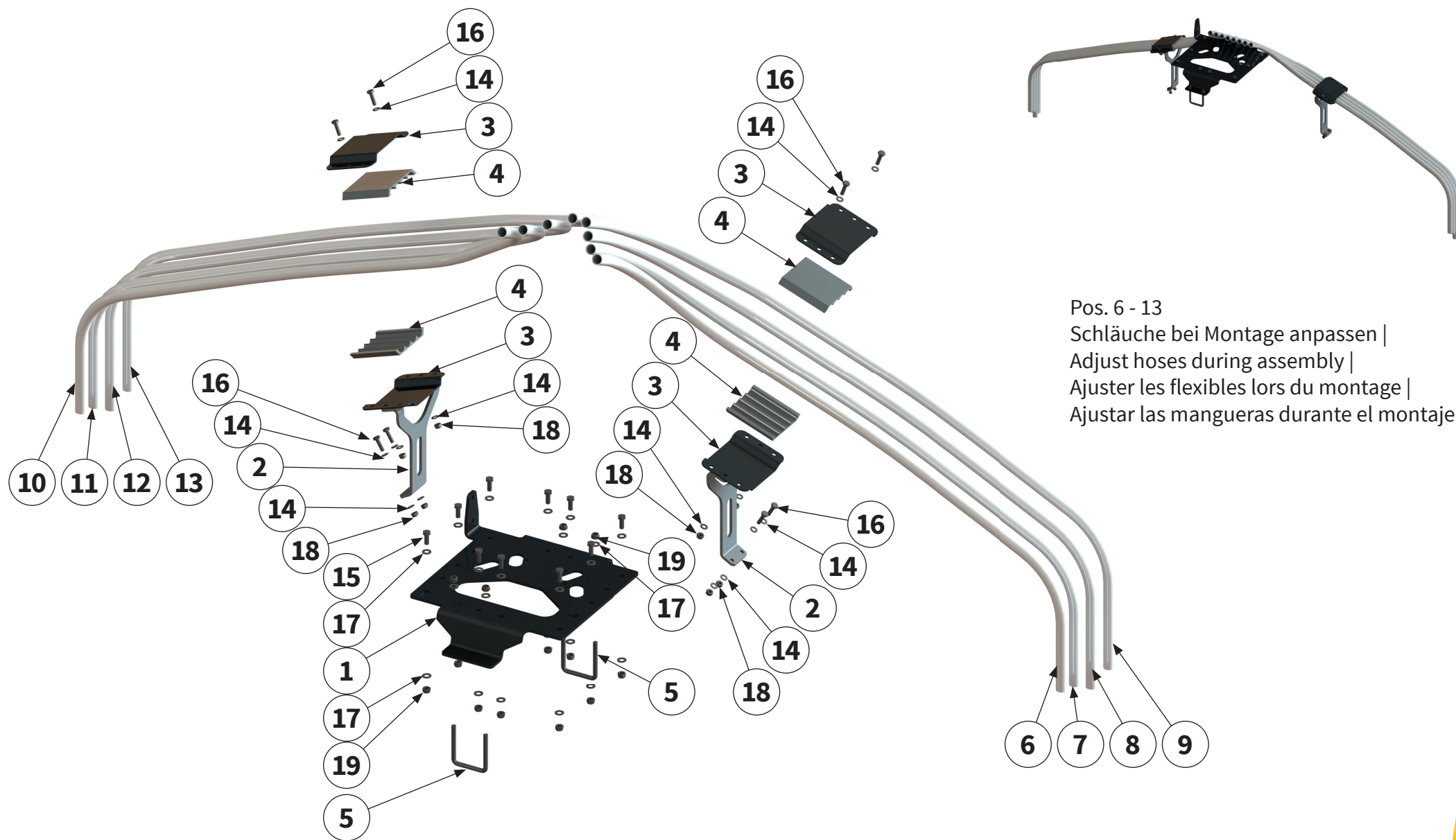

Pos. 6 - 13
 Schläuche bei Montage anpassen |
 Adjust hoses during assembly |
 Ajuster les flexibles lors du montage |
 Ajustar las mangueras durante el montaje |

Pos.-Nr. No. Numéro Número	Ersatzteilnummer Manufacturer part number Numéro d'article du fabricant Número de pieza del fabricante	DE Bezeichnung	EN Designation	FR Désignation	ES Designación
	Anzahl quantity quantité número				
	COVERSEEDER				
16	MU980202 16	Scheibe	washer	Disque	Arandela
17	MU980302 24	Scheibe	washer	Disque	Arandela
18	MU0099960 8	Mutter	nut	Écrou	Tuerca
19	MU980301 14	Mutter	nut	Écrou	Tuerca



2 3 siehe Seite 58 | see page 58 |
voir la page 58 | ver página 58 |

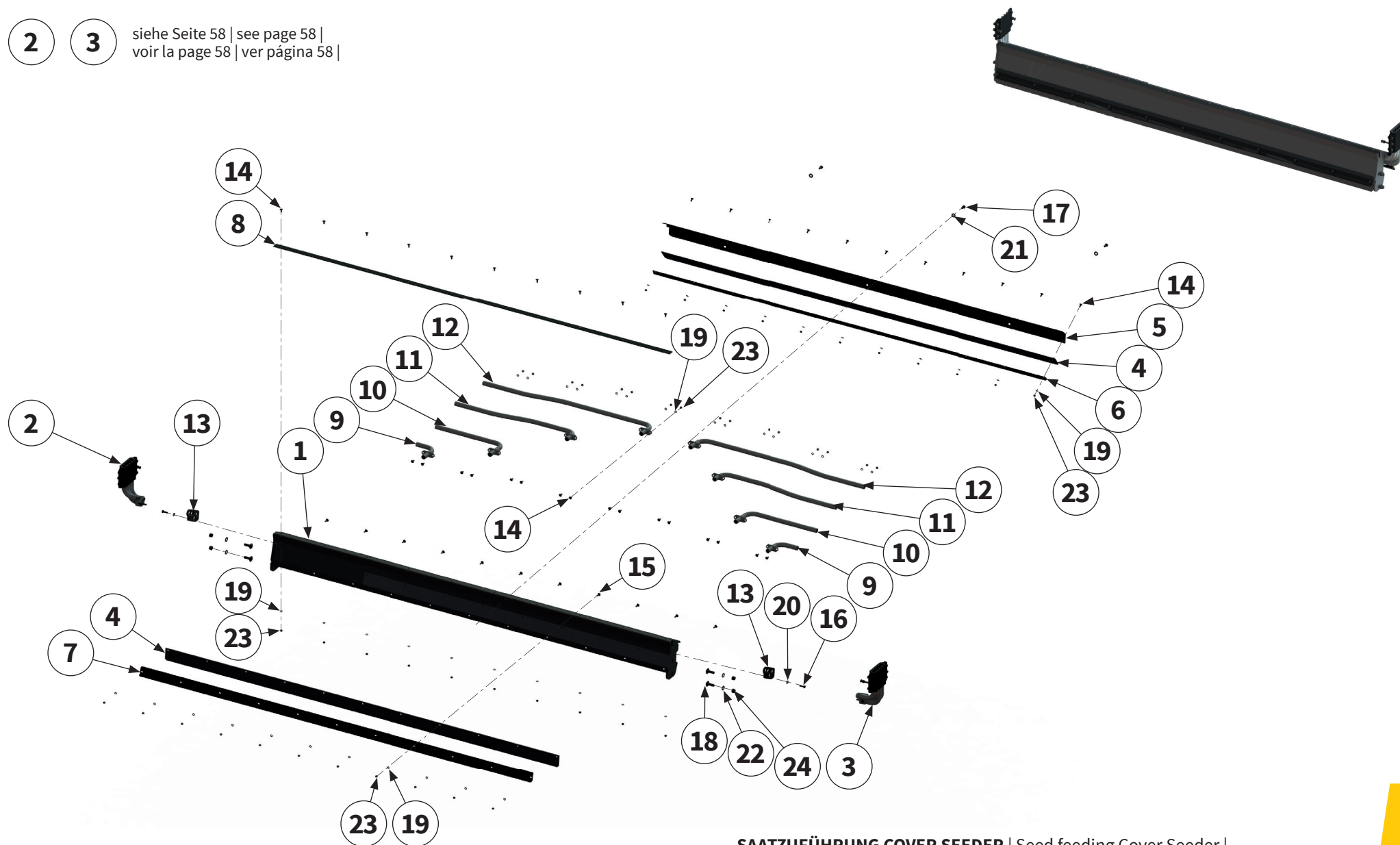

Pos.-Nr. No. Numéro Número	Ersatzteilnummer Manufacturer part number Numéro d' article du fabricant Número de pieza del fabricante	DE Bezeichnung	EN Designation	FR Désignation	ES Designación
	Anzahl quantity quantité número				
	COVERSEEDER				
1	00045229 1	Gehäuse	housing	Carter	Caja
2	00045254 1	Anbauadapter rechts	right attachment adapter	Adaptateur d'attelage à droite	Adaptador de montaje derecha
3	00045265 1	Anbauadapter links	left attachment adapter	Adaptateur d'attelage à gauche	Adaptador de montaje izquierda
4	00045234 2	Schutzgummi	protective rubber	Protection	Goma protectora
5	00045230 1	Abdeckung	cover	Recouvrement	Cubierta
6	00045572 1	Klemmleiste	clamping strip	Tôle de support	Barra de conexión
7	00045235 1	Klemmleiste	clamping strip	Tôle de support	Barra de conexión
8	00045238 1	Gegenschneide	shear bar	Lame hache-paille courte	Contracuchilla
9	00045249 2	Flansch	flange	Bride	Brida
10	00045251 2	Flansch	flange	Bride	Brida
11	00045244 2	Flansch	flange	Bride	Brida
12	00045253 2	Flansch	flange	Bride	Brida
13	00045256 2	Flansch	flange	Bride	Brida
14	MU980107 37	Schraube	bolt	Vis	Tornillo

2 3 siehe Seite 58 | see page 58 |
voir la page 58 | ver página 58 |

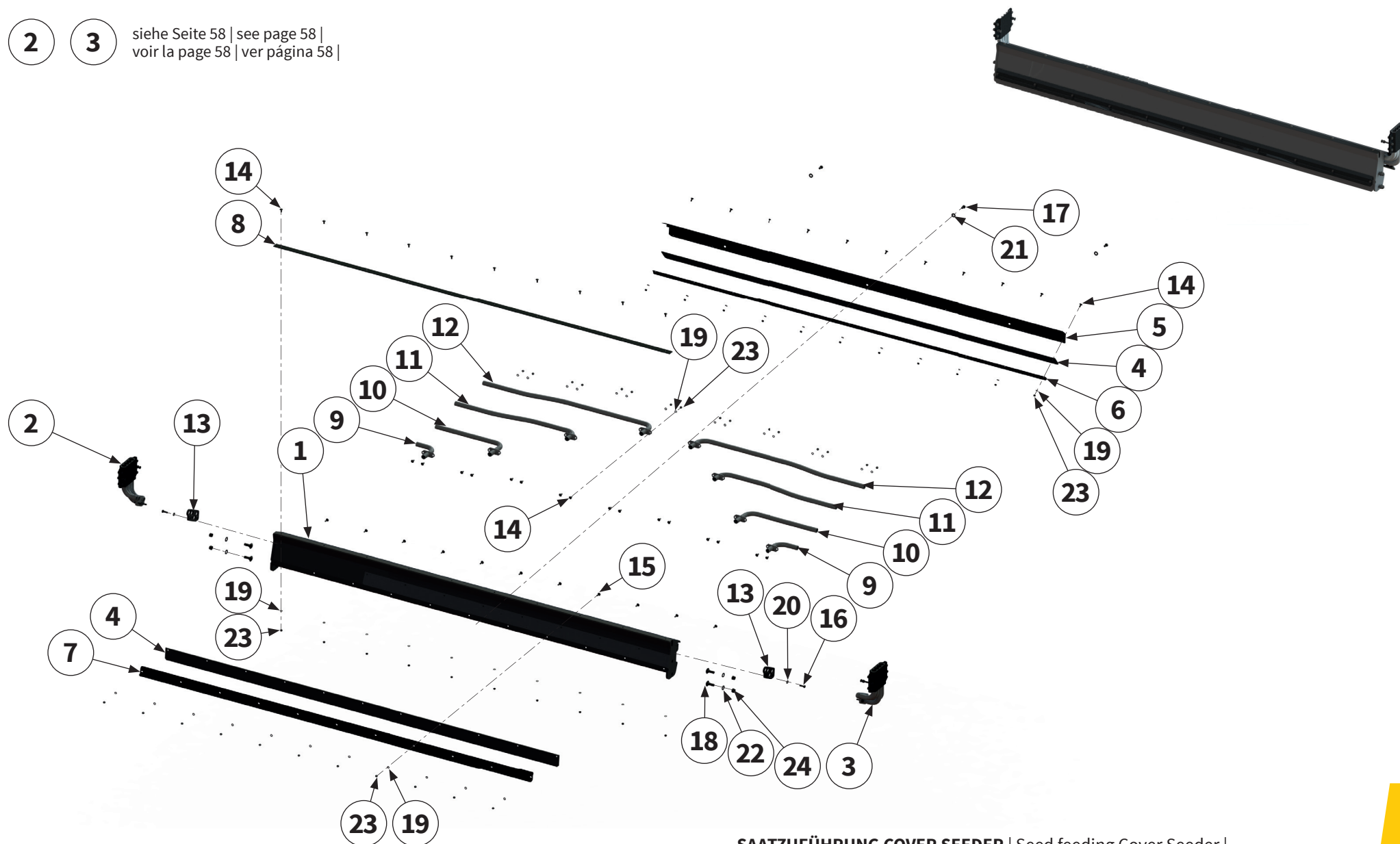

Pos.-Nr. No. Numéro Número	Ersatzteilnummer Manufacturer part number Numéro d'article du fabricant Número de pieza del fabricante	DE Bezeichnung	EN Designation	FR Désignation	ES Designación
	Anzahl quantity quantité número				
	COVERSEEDER				
15	MU0099988 11	Schraube	bolt	Vis	Tornillo
16	00046862 2	Schraube	bolt	Vis	Tornillo
17	MU980335 3	Schraube	bolt	Vis	Tornillo
18	MU980424 4	Schraube	bolt	Vis	Tornillo
19	MU0099999 48	Scheibe	washer	Disque	Arandela
20	00046865 2	Scheibe	washer	Disque	Arandela
21	MUNSKL12 3	Scheibe	washer	Disque	Arandela
22	MU980402 4	Scheibe	washer	Disque	Arandela
23	MU0099961 48	Mutter	nut	Écrou	Tuerca
24	MU980401 4	Mutter	nut	Écrou	Tuerca

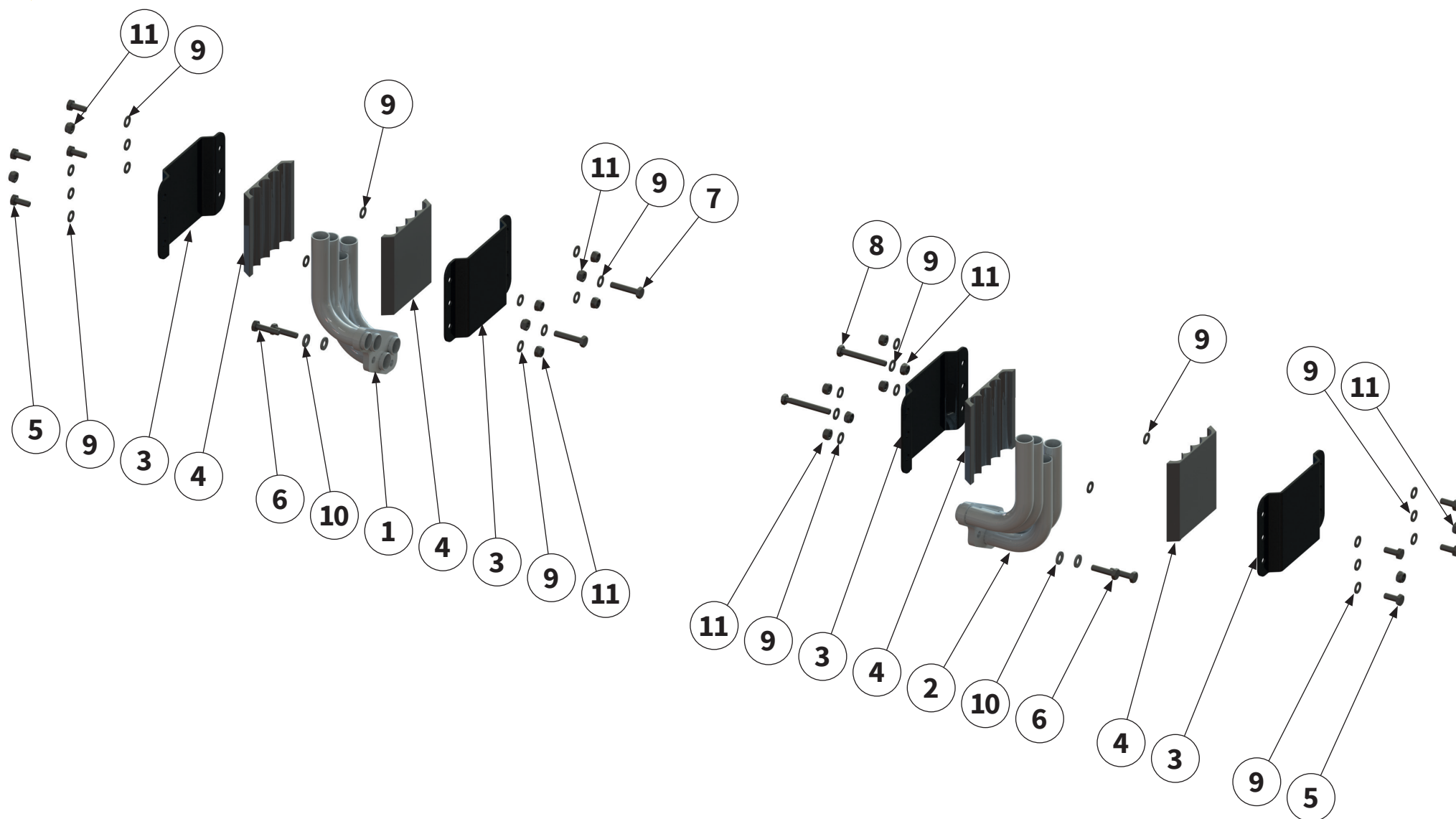

Pos.-Nr. No. Numéro Número	Ersatzteilnummer Manufacturer part number Numéro d'article du fabricant Número de pieza del fabricante	DE Bezeichnung	EN Designation	FR Désignation	ES Designación
	Anzahl quantity quantité número				
	COVERSEEDER				
1	00045258 1	Flansch rechts	right flange	Bride à droite	Brida derecha
2	00045264 1	Flansch links	left flange	Bride à gauche	Brida izquierda
3	00045261 4	Spannblech	clamping plate	Plaque de serrage	Chapa de sujeción
4	00045262 4	Schlauchführung	hose guide	Guide de tuyau	Guía del tubo flexible
5	MU980208 8	Schraube	bolt	Vis	Tornillo
6	00046862 4	Schraube	bolt	Vis	Tornillo
7	00043606 4	Schraube	bolt	Vis	Tornillo
8	MU980068 2	Schraube	bolt	Vis	Tornillo
9	MU980202 28	Scheibe	washer	Disque	Arandela
10	00046865 4	Scheibe	washer	Disque	Arandela
11	MU0099960 16	Mutter	nut	Écrou	Tuerca

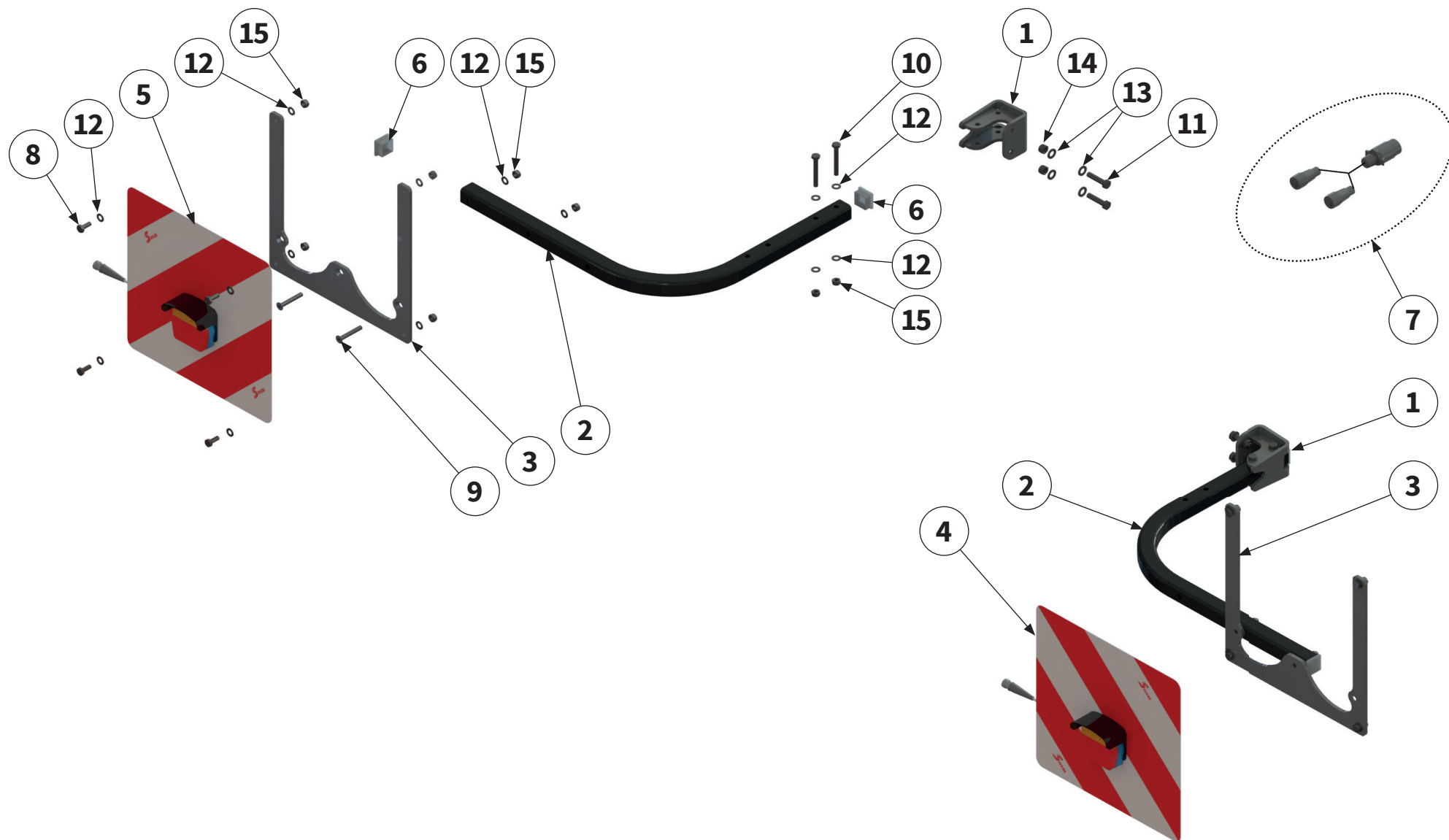

18Pos.- Nr. No. Numéro Número	Ersatzteilnummer Manufacturer part number Numéro d'article du fabricant Número de pieza del fabricante		DE Bezeichnung	EN Designation	FR Désignation	ES Designación
	Anzahl quantity quantité número					
	COVERSEEDER					
1	00045546 4		Halter	holder	Support	Soporte
2	00045542 2		Warntafelhalter	warning sign holder	Support de panneau de signalisation	Soporte del panel de aviso
3	00014968 2		Warntafelhalter	warning sign holder	Support de panneau de signalisation	Soporte del panel de aviso
4	00044116 1		Warntafel mit Beleuchtungseinrichtung rechts	right warning sign with lighting equipment	Panneau de signalisation avec système d'éclairage à droite	Panel de aviso con dispositivo de iluminación derecha
5	00044115 1		Warntafel mit Beleuchtungseinrichtung links	left warning sign with lighting equipment	Panneau de signalisation avec système d'éclairage à gauche	Panel de aviso con dispositivo de iluminación izquierda
6	00001244 6		Verschlussstopfen	sealing plug	Bouchon de fermeture	Tapón de cierre
7	00042892 1		Kabelbaum	wiring harness	Faisceau de câblage	Arnés de cableado
8	MU980208 8		Schraube	bolt	Vis	Tornillo
9	00043497 4		Schraube	bolt	Vis	Tornillo
10	MU981074 4		Schraube	bolt	Vis	Tornillo
11	00043497 4		Schraube	bolt	Vis	Tornillo
12	MU980202 28		Scheibe	washer	Disque	Arandela
13	MU980302 8		Scheibe	washer	Disque	Arandela
14	MU980301 4		Mutter	nut	Écrou	Tuerca
16	MU0099960 2		Mutter	nut	Écrou	Tuerca

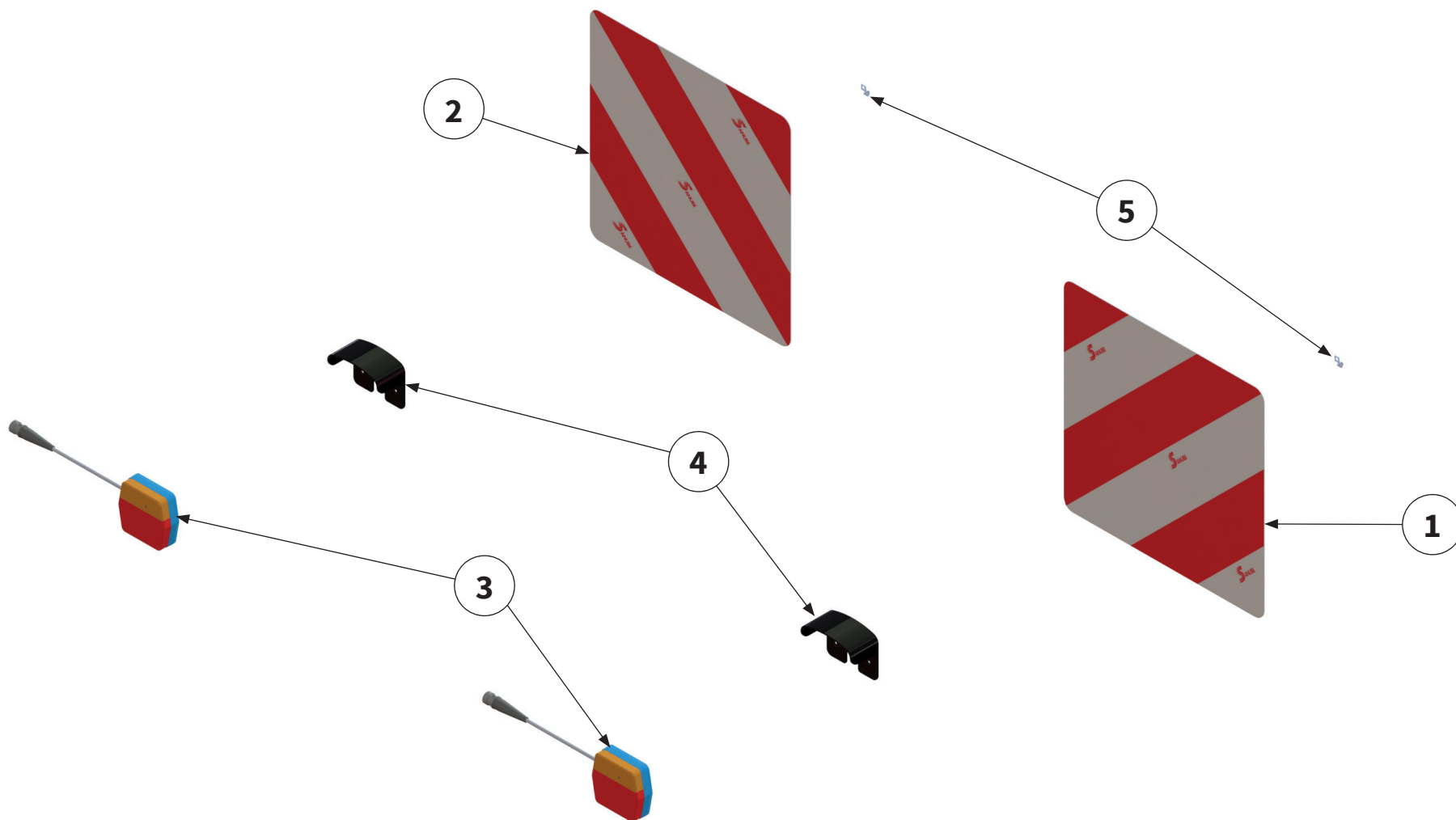

Pos.-Nr. No. Numéro Número	Ersatzteilnummer Manufacturer part number Numéro d'article du fabricant Número de pieza del fabricante	DE Bezeichnung	EN Designation	FR Désignation	ES Designación
	Anzahl quantity quantité número				
	COVERSEEDER				
1	R1130 1	Warntafel links	left warning sign	Panneau de signalisation à gauche	Panel de aviso izquierda
2	R1130 1	Warntafel rechts	right warning sign	Panneau de signalisation à droite	Panel de aviso derecha
3	00034129 2	LED Blinkerleuchte	LED turn signal lamp	Led luminaire clignotant	Intermittente LED
4	00034127 2	Abdeckung	cover	Recouvrement	Cubierta
5	00034132 2	Schelle	clamp	Collier	Abrazadera



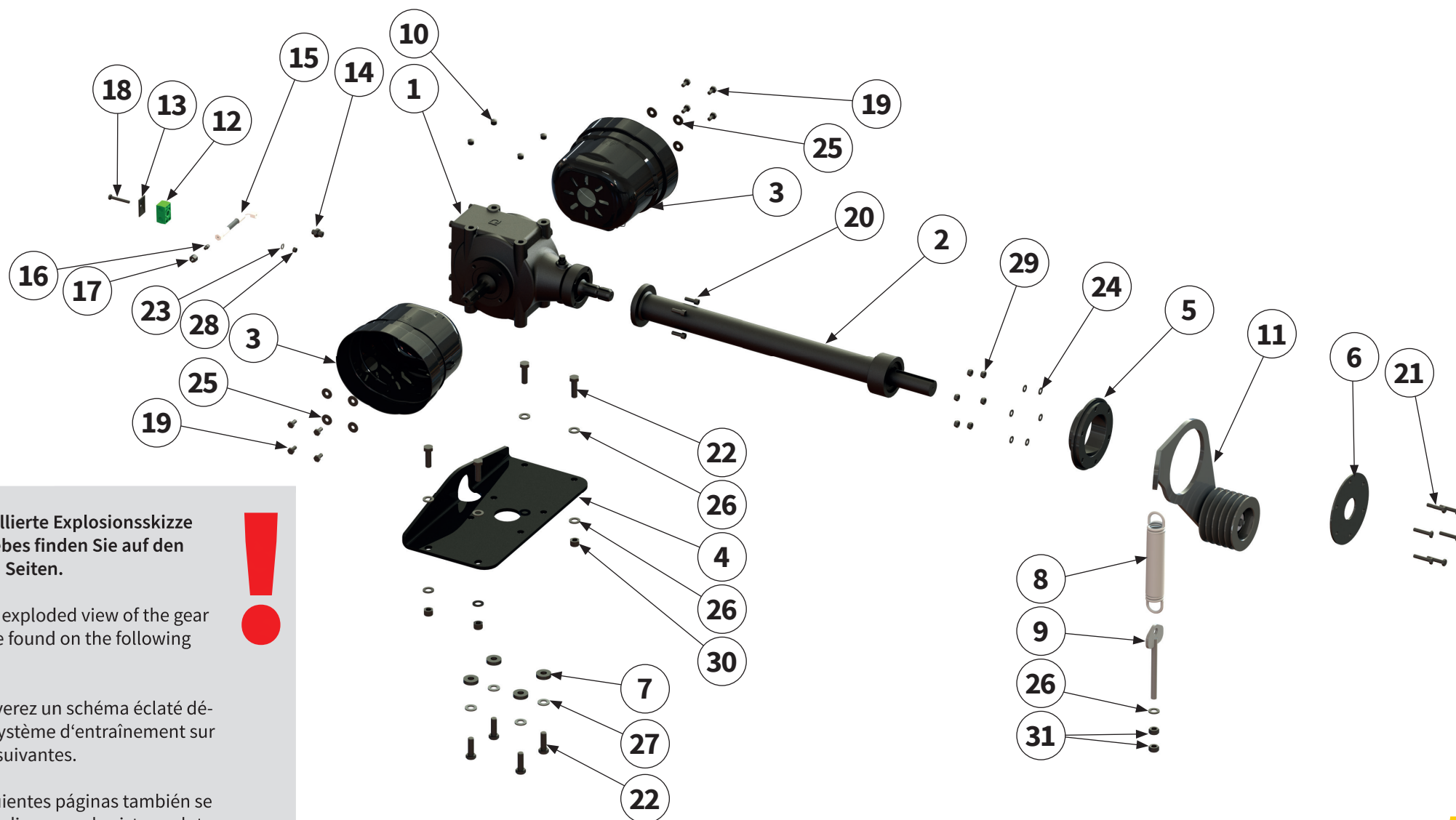

Eine detaillierte Explosionskizze des Getriebes finden Sie auf den folgenden Seiten.

A detailed exploded view of the gear box can be found on the following pages.

Vous trouverez un schéma éclaté détaillé du Système d'entraînement sur les pages suivantes.

En las siguientes páginas también se incluye un diagrama de vista explotada de la transmisión.



Pos.-Nr. No. Número Número	Ersatzteilnummer Manufacturer part number Numéro d'article du fabricant Número de pieza del fabricante	DE Bezeichnung	EN Designation	FR Désignation	ES Designación
	Anzahl quantity quantité número				
	COVERSEEDER				
1	S2081 1 Getriebe-Eingangsdrehzahl Input speed Vitesse d'entrée Velocidad entrada 1000 U / min (1: 1,35)	Getriebe	gear box	Système d'entraînement	Cambio
2	S2081-1400 1	Getriebeverlängerung	gear box extension	Arbre de rollonge	Prolongación del cambio
3	MU980814 2	Schutztopf	protective pot	Protevtive Pot	Tapa de protección
4	00039986 1	Getriebekonsole	gear box console	Console de transmission	Consola del cambio
5	MUM00680 1	Buchse	bush	Douille	Casquillo
6	MUM00689 1	Scheibe	washer	Disque	Arandela
7	00030482 4	Scheibe	washer	Disque	Arandela
8	MU980912 1	Zugfeder	tension spring	Ressort de traction	Resorte de tracción
9	MAX00062 1	Zugstange	tie rod	Barre de traction	Barra de tracción
10	00035563 4	Lamellenstopfen	sealing plug	Bouchon de fermeture	Tapón de lamas
11	MU0200019 1	Riemen-spanner kpl.	belt tensioner	Tendeur de courroie	Tensor de correa
12	00017532 1	Schellenkörper	clamp body	Corps de collier	Cuerpo de la abrazadera
13	00002475 1	Deckplatte	cover plate	Plaque de recouvrement	Placa de revestimiento
14	XGE-08-PLR-3/8 1	Verschraubung	threaded connection	Raccord à vis	Unión atornillada
15	00040004 1	Hydraulikschlauch	hydraulic hose	Tuyau hydraulique	Tubo flexible hidráulico

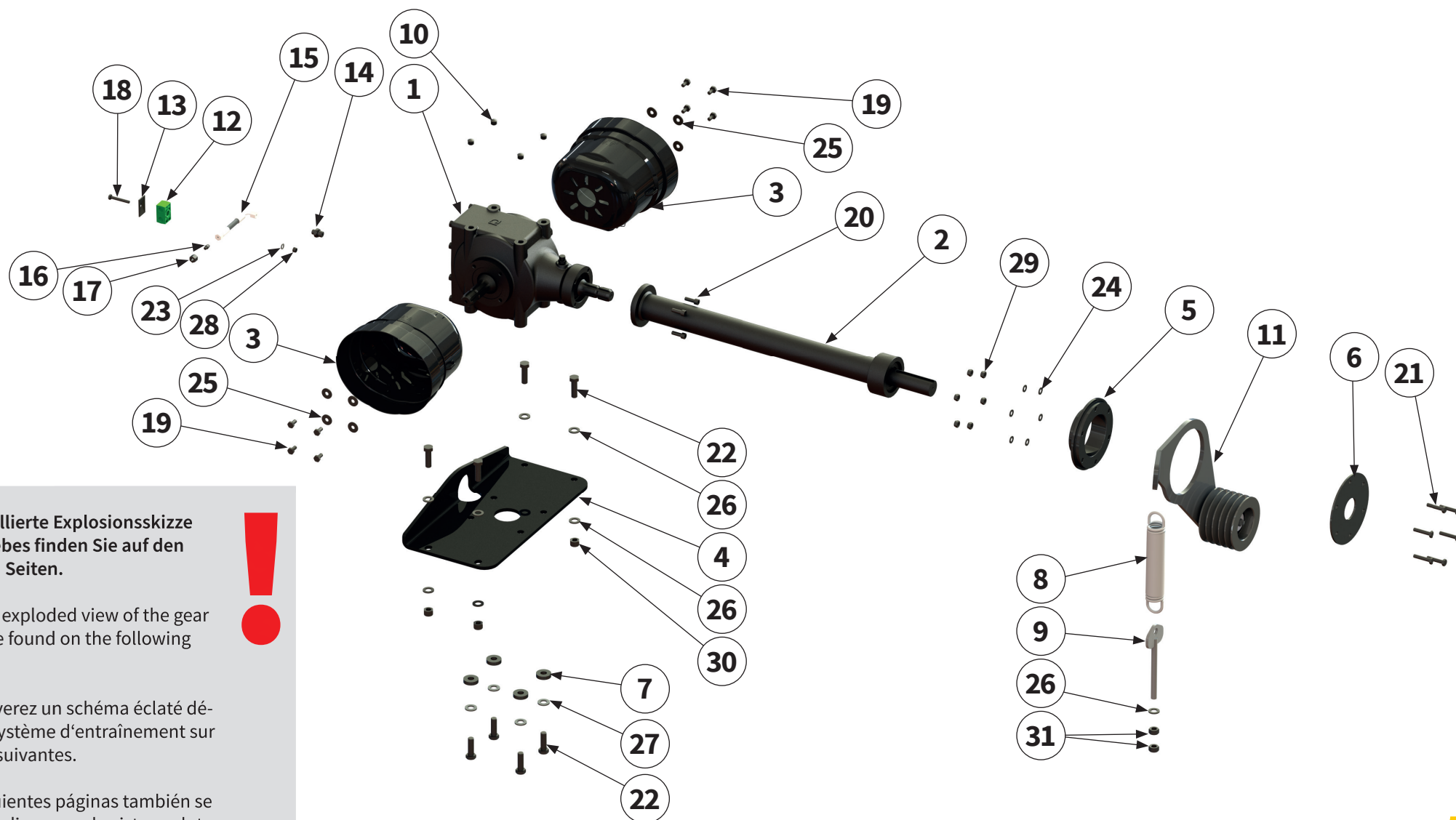

Eine detaillierte Explosionskizze des Getriebes finden Sie auf den folgenden Seiten.

A detailed exploded view of the gear box can be found on the following pages.

Vous trouverez un schéma éclaté détaillé du Système d'entraînement sur les pages suivantes.

En las siguientes páginas también se incluye un diagrama de vista explotada de la transmisión.



Pos.-Nr. No. Numéro Número	Ersatzteilnummer Manufacturer part number Numéro d'article du fabricant Número de pieza del fabricante	DE Bezeichnung	EN Designation	FR Désignation	ES Designación
	Anzahl quantity quantité número				
	COVERSEEDER				
16	VKA-08 1	Verschluss- kegel	sealing plug	Bouchon de fermeture	Tapón de cierre
17	M-08-L 1	Überwurfmutter	union nut	Écrou-raccord	Tuerca de unión
18	MU980118 1	Schraube	bolt	Vis	Tornillo
19	MU0099970 8	Schraube	bolt	Vis	Tornillo
20	MU980244 4	Schraube	bolt	Vis	Tornillo
21	00043606 6	Schraube	bolt	Vis	Tornillo
22	MU980432 8	Schraube	bolt	Vis	Tornillo
23	MU0099999 1	Scheibe	washer	Disque	Arandela
24	MU980202 6	Scheibe	washer	Disque	Arandela
25	MU0099950 8	Scheibe	washer	Disque	Arandela
26	MU980402 9	Scheibe	washer	Disque	Arandela
27	MUNSKL16 4	Scheibe	washer	Disque	Arandela
28	MU0099961 1	Mutter	nut	Écrou	Tuerca
29	MU0099960 6	Mutter	nut	Écrou	Tuerca
30	MU980401 4	Mutter	nut	Écrou	Tuerca
31	MU980400 2	Mutter	nut	Écrou	Tuerca

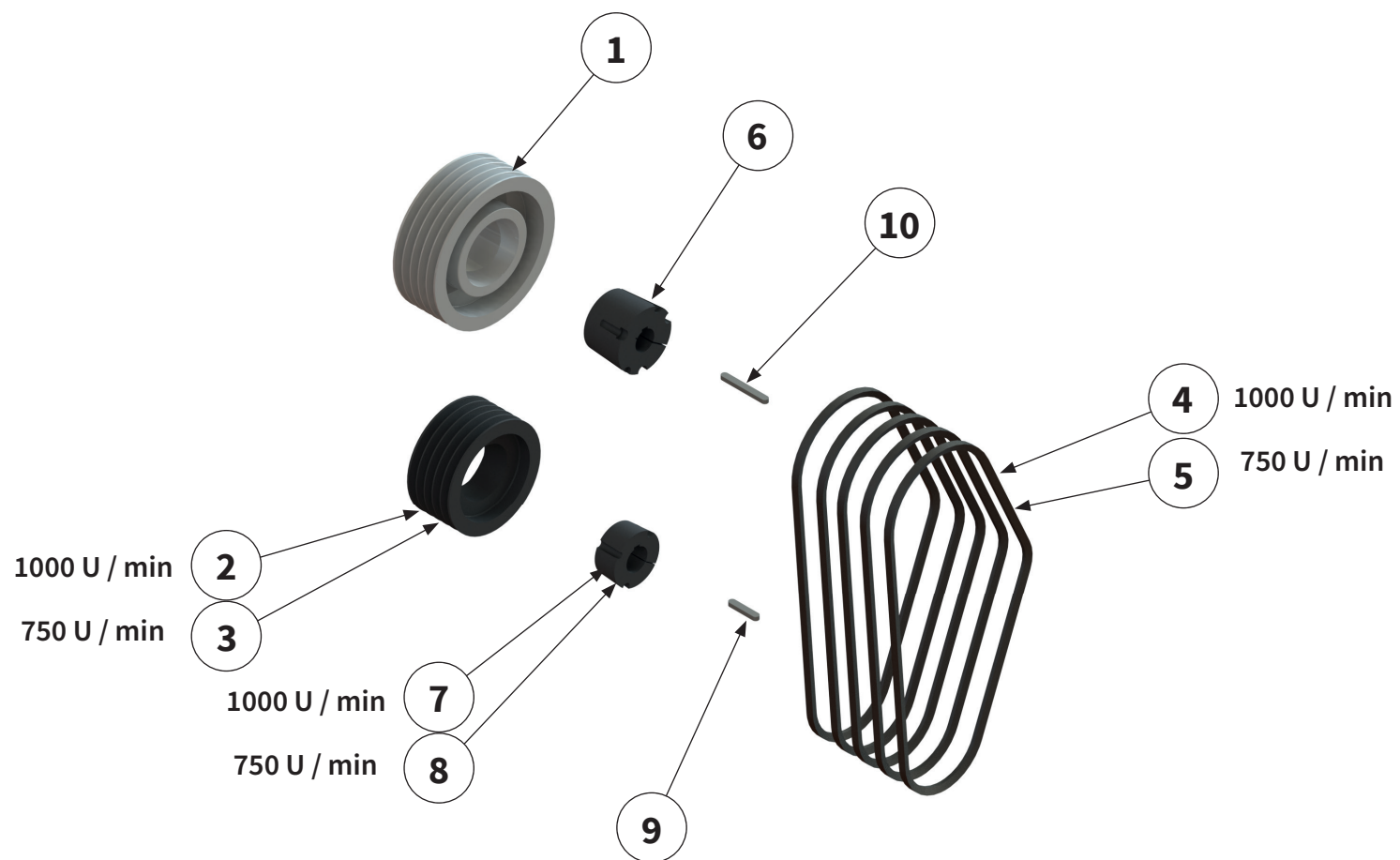

Pos.-Nr. No. Número Número	Ersatzteilnummer Manufacturer part number Numéro d'article du fabricant Número de pieza del fabricante	DE Bezeichnung	EN Designation	FR Désignation	ES Designación
	Anzahl quantity quantité número				
	COVERSEEDER				
1	MU980863 1	Riemen- scheibe	belt pulley	Poulie	Polea
2	MU980894 1 Getriebe-Eingangsdrehzahl Input speed Vitesse d'entrée Velocidad entrada 1000 U / min	Riemen- scheibe	belt pulley	Poulie	Polea
3	MU981906 1 Getriebe-Eingangsdrehzahl Input speed Vitesse d'entrée Velocidad entrada 750 U / min	Riemen- scheibe	belt pulley	Poulie	Polea
4	MU981838 5 Getriebe-Eingangsdrehzahl Input speed Vitesse d'entrée Velocidad entrada 1000 U / min	Keilriemen	V-belt	Courroie trapézoïdale	Correa trapezoidal
5	MU980946 5 Getriebe-Eingangsdrehzahl Input speed Vitesse d'entrée Velocidad entrada 750 U / min	Keilriemen	V-belt	Courroie trapézoïdale	Correa trapezoidal
6	MU980864 1	Spannbuchse	clamping bush	Douille de serrage	Manguito de sujeción
7	MU980813 1 Getriebe-Eingangsdrehzahl Input speed Vitesse d'entrée Velocidad entrada 1000 U / min	Spannbuchse	clamping bush	Douille de serrage	Manguito de sujeción
8	MU981800 1 Getriebe-Eingangsdrehzahl Input speed Vitesse d'entrée Velocidad entrada 750 U / min	Spannbuchse	clamping bush	Douille de serrage	Manguito de sujeción
9	MU980860 1	Passfeder	parallel key	Clavette	Chaveta de ajuste
10	MU981810 1	Passfeder	parallel key	Clavette	Chaveta de ajuste





Pos.-Nr. No. Numéro Número	Ersatzteilnummer Manufacturer part number Numéro d' article du fabricant Número de pieza del fabricante	DE Bezeichnung	EN Designation	FR Désignation	ES Designación
	Anzahl quantity quantité número				
	COVERSEEDER				
1	MUM00800 1	Spannhebel	Lever	Levier	Palanca
2	MU6800321 1	Spannrolle	idler pulley	Galet tendeur	Rodillo tensor
3	MU980898 2	Lager	bearing	Palier	Cojinete
4	00000885 1	Sicherungsring	circlip	Bague de sécurité	Anillo de seguridad
5	MUM00600 1	Buchse	bush	Douille	Casquillo
6	MU0901808 1	Scheibe	washer	Disque	Arandela
7	MU980341 1	Schraube	bolt	Vis	Tornillo



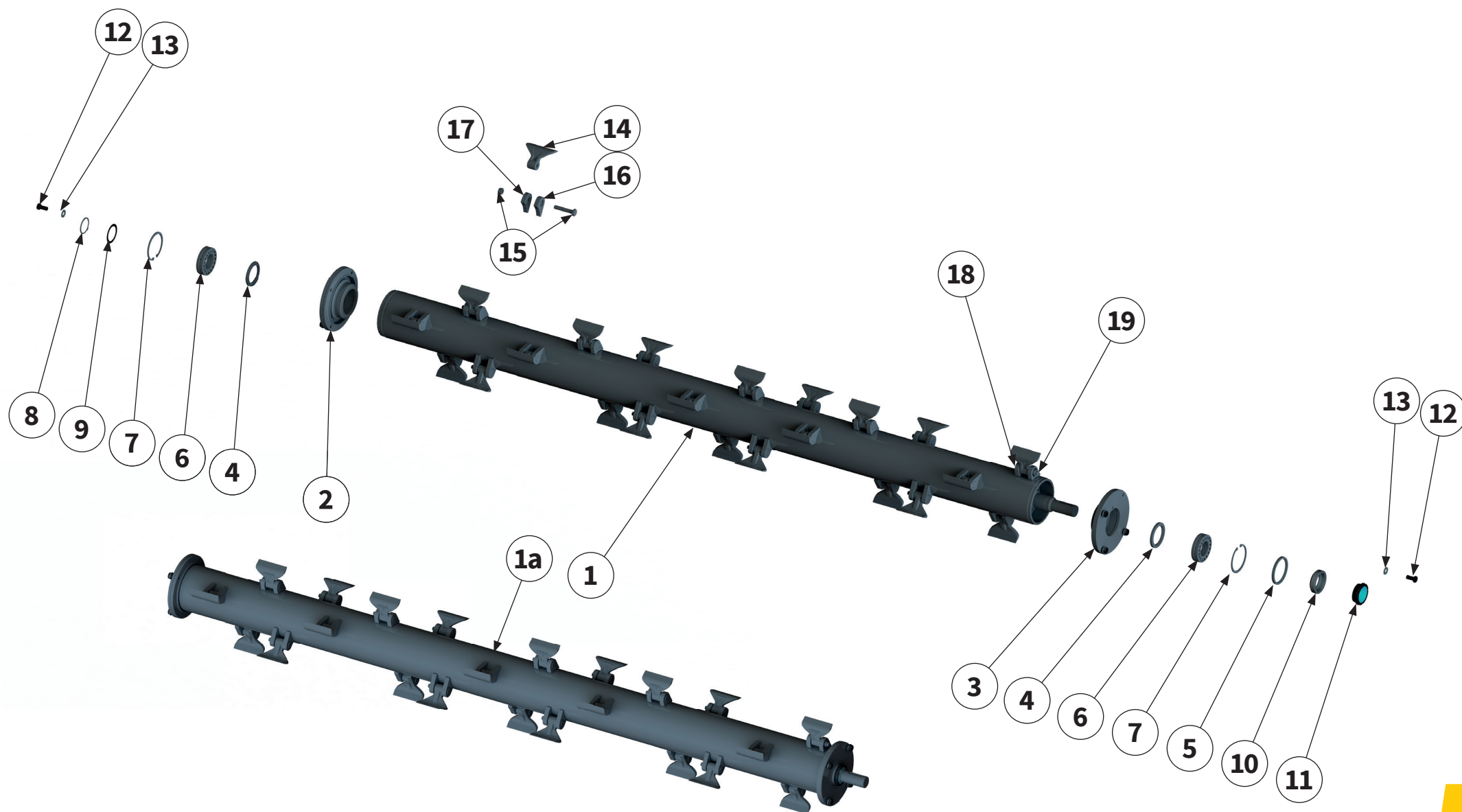

Pos.-Nr. No. Numéro Número	Ersatzteilnummer Manufacturer part number Numéro d'article du fabricant Número de pieza del fabricante		DE Bezeichnung	EN Designation	FR Désignation	ES Designación
	Anzahl quantity quantité número					
	COVERSEEDER					
1	MU0203312 1	Rotor inkl. Werkzeug	rotor with tools	Rotor avec outils	Rotor con herram	
1a	MU0205213 1	Rotor kpl. montiert	rotor complete assembled	Rotor complet monté	Rotor completo montado	
2	00037286 1	Rotorlagerschale	rotor bearing shell	Rotor coussinet	Cojinete del rotor	
3	MUM00719 1	Rotorlagerschale	rotor bearing shell	Rotor coussinet	Cojinete del rotor	
4	MU981850 2	Wellendichtring	shaft seal	Bague à lèvres	Retén de eje	
5	00037718 1	Wellendichtring	shaft seal	Bague à lèvres	Retén de eje	
6	00014653 2	Wälzlager	roller bearing	Palier à roulement	Rodamiento	
7	MU980857 2	Sicherungsring	circlip	Bague de sécurité	Anillo de seguridad	
8	MU980858 1	Sicherungsring	circlip	Bague de sécurité	Anillo de seguridad	
9	MU4145540 1	Paßscheibe	shim	Rondelle d'ajustage	Arandela de ajuste	
10	00037720 1	Buchse	bush	Douille	Casquillo	
11	00037736 1	Sicherungselement	locking element	Élément de sécurité	Elemento de seguridad	
12	MU980406 8	Schraube	bolt	Vis	Tornillo	
13	MUNSKL16 8	Scheibe	washer	Disque	Arandela	

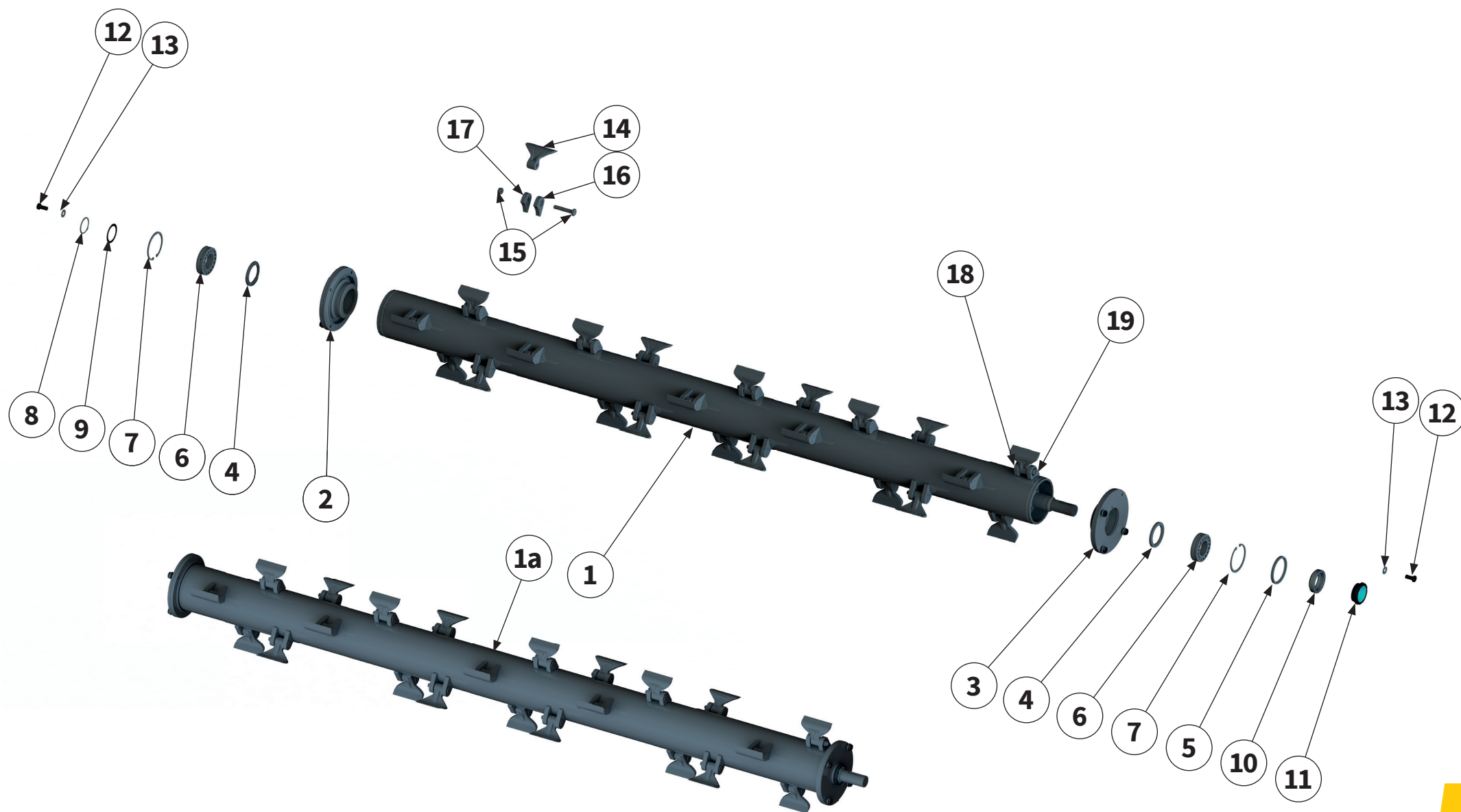

Pos.-Nr. No. Numéro Número	Ersatzteilnummer Manufacturer part number Numéro d' article du fabricant Número de pieza del fabricante	DE Bezeichnung	EN Designation	FR Désignation	ES Designación
	Anzahl quantity quantité número				
	MU-PRO Vario 280				
14	MU000306 24	M-Hammer- schlegel	hammers	M-marteaux	Martillos
15	MU980416-G 24	Schraube mit Mutter	bolt with nut	Vis avec écrou	Tornillo con tuerca
16	00033848 23	Werkzeughalter Sechskant links	left tool holders with hexagon	Porte-outils - six pans forgé à gauche	Portaherramientas - hex- agonal forjado izquierda
17	00033847 23	Werkzeughalter Rund rechts	right tool holder	Porte-outils à droite	Portaherramientas derecha
18	00033846 1	End - Werkzeug- halter Sechskant rechts	right End tool holder with hexagon	Porte-outils d'extrémité - six pans forgé à droite	Portaherramientas final con hexagonal forjado derecha
19	00033845 1	End - Werkzeug- halter Rund links	left End tool holder	Porte-outil d'extrémité à gauche	Portaherramientas final izquierda

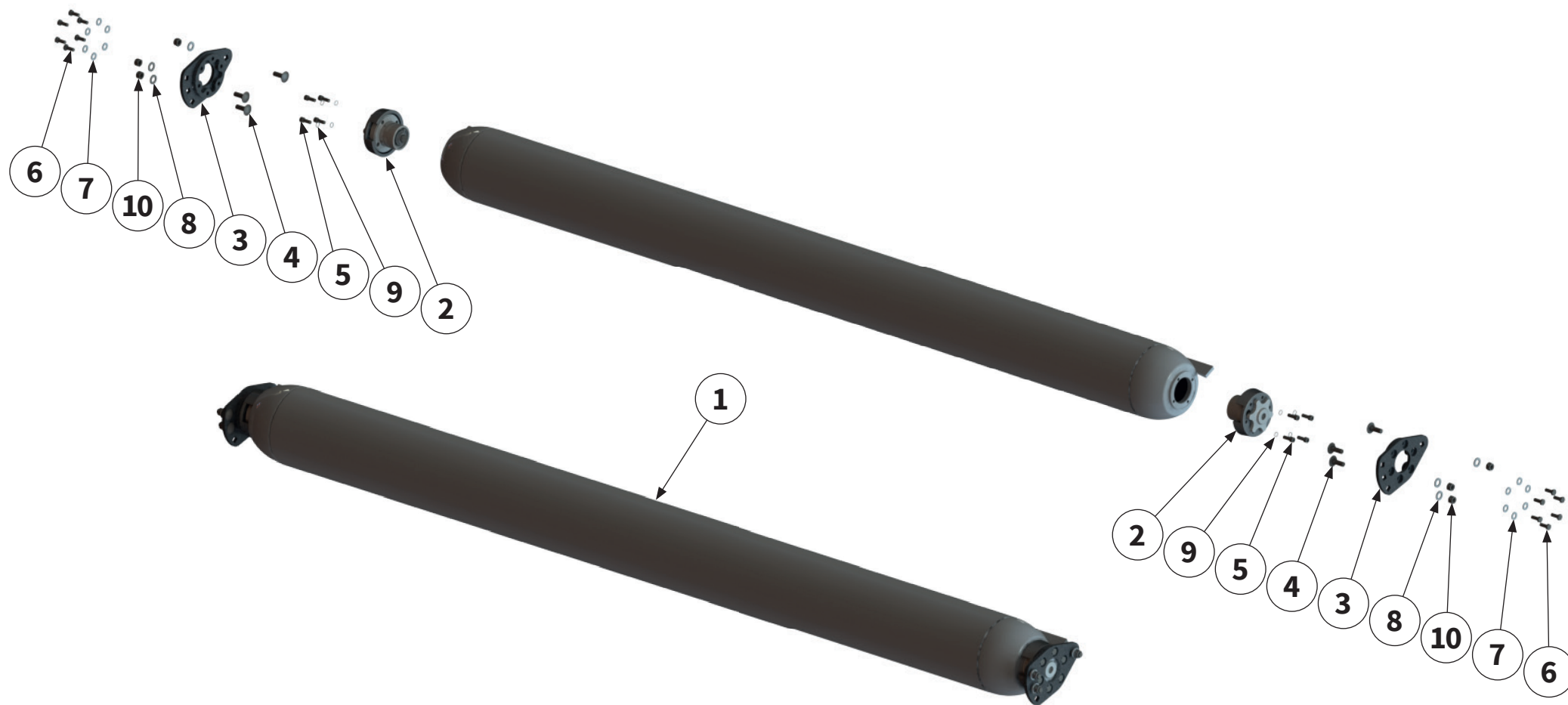

Pos.-Nr. No. Numéro Número	Ersatzteilnummer Manufacturer part number Numéro d' article du fabricant Número de pieza del fabricante	DE Bezeichnung	EN Designation	FR Désignation	ES Designación
	Anzahl quantity quantité número				
	COVERSEEDER				
1	MU0205462 1	Stützwalze kpl.	support roller	Rouleau d'appui	Cilindro de apoyo
2	202932 2	Lagereinheit	bearing unit	Unité de palier	Unidad de rodamiento
3	MU0806403 2	Halteplatte	retainer plate	Plaque de support	Placa de retención
4	MU980424 6	Schraube	bolt	Vis	Tornillo
5	MU980315 8	Schraube	bolt	Vis	Tornillo
6	MU980307 12	Schraube	bolt	Vis	Tornillo
7	MUNSKL12 12	Scheibe	washer	Disque	Arandela
8	MUNSKL16 6	Scheibe	washer	Disque	Arandela
9	MUNSKZ12 8	Scheibe	washer	Disque	Arandela
10	MU980401 6	Mutter	nut	Écrou	Tuerca

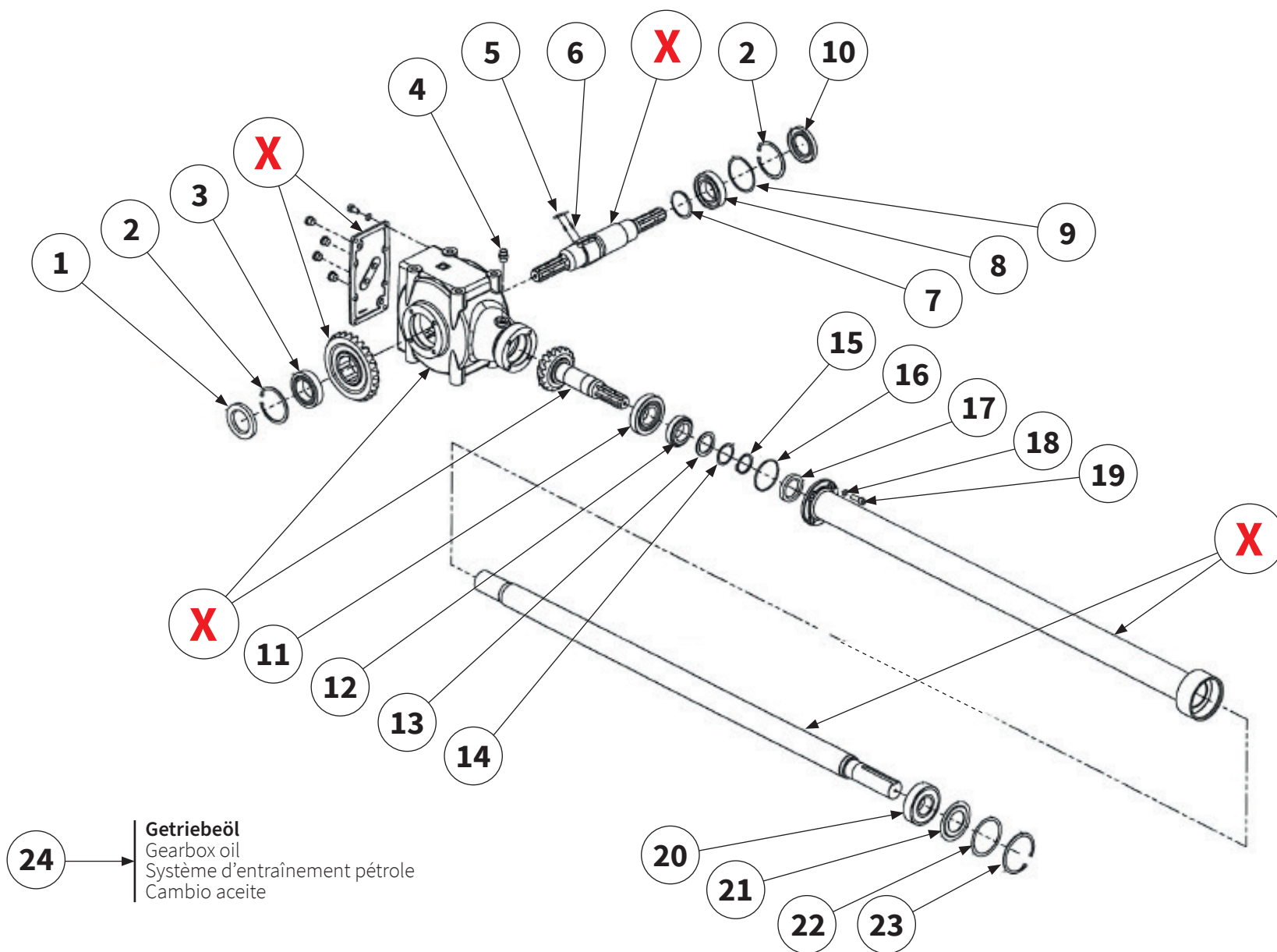

Pos.-Nr. No. Numéro Número	Ersatzteilnummer Manufacturer part number Numéro d'article du fabricant Número de pieza del fabricante	DE Bezeichnung	EN Designation	FR Désignation	ES Designación
	Anzahl quantity quantité número				
	COVERSEEDER				
1	00043830 1	Wellendichtring	shaft sealing ring	Bague à lèvres	Retén de eje
2	MURV0022 2	Innen- sicherungsring	circlip	Bague de sécurité	Anillo de seguridad
3	MU981109 1	Kegelrollenlager	ball bearing	Palier à billes	Cojinete de bolas
4	MU623018 1	Getriebe- entlüftung	vent screw	Vis de purge d'air	Tornillo de purga de aire
5	MUS207006 4	Sperrklinke	detent freewheel	Cliquet d'arrêt roue libre	Trinquete de bloqueo rueda libre
6	MUS207005 8	Druckfeder	pressure spring	Ressort de pression	Muelle de presión
7	MU981820 1	Außen- sicherungsring	circlip	Bague de sécurité	Anillo de seguridad
8	00005842 1	Rillen- kugellager	deep-groove ball bear- ing	Roulement à billes rainuré	Cojinete ranurado de bolas
9	MU981003 1	Passscheibe	shim	Rondelle d'ajustage	Arandela de ajuste
10	00005844 1	Wellendichtring	shaft sealing ring	Bague à lèvres	Retén de eje
11	MU981104 1	Kegelrollenlager	tapered roller bearing	Roulement à rouleaux coniques	Rodamiento de rodillos cónicos
12	MU981105 1	Kegelrollenlager	tapered roller bearing	Roulement à rouleaux coniques	Rodamiento de rodillos cónicos
13	MU981004 1	Passscheibe	shim	Rondelle d'ajustage	Arandela de ajuste

X

Teile einzeln vom Hersteller nicht lieferbar | Parts from the manufacturer cannot be supplied individually |
Pièces non livrables séparément par le fabricant | El fabricante no suministra piezas individuales |

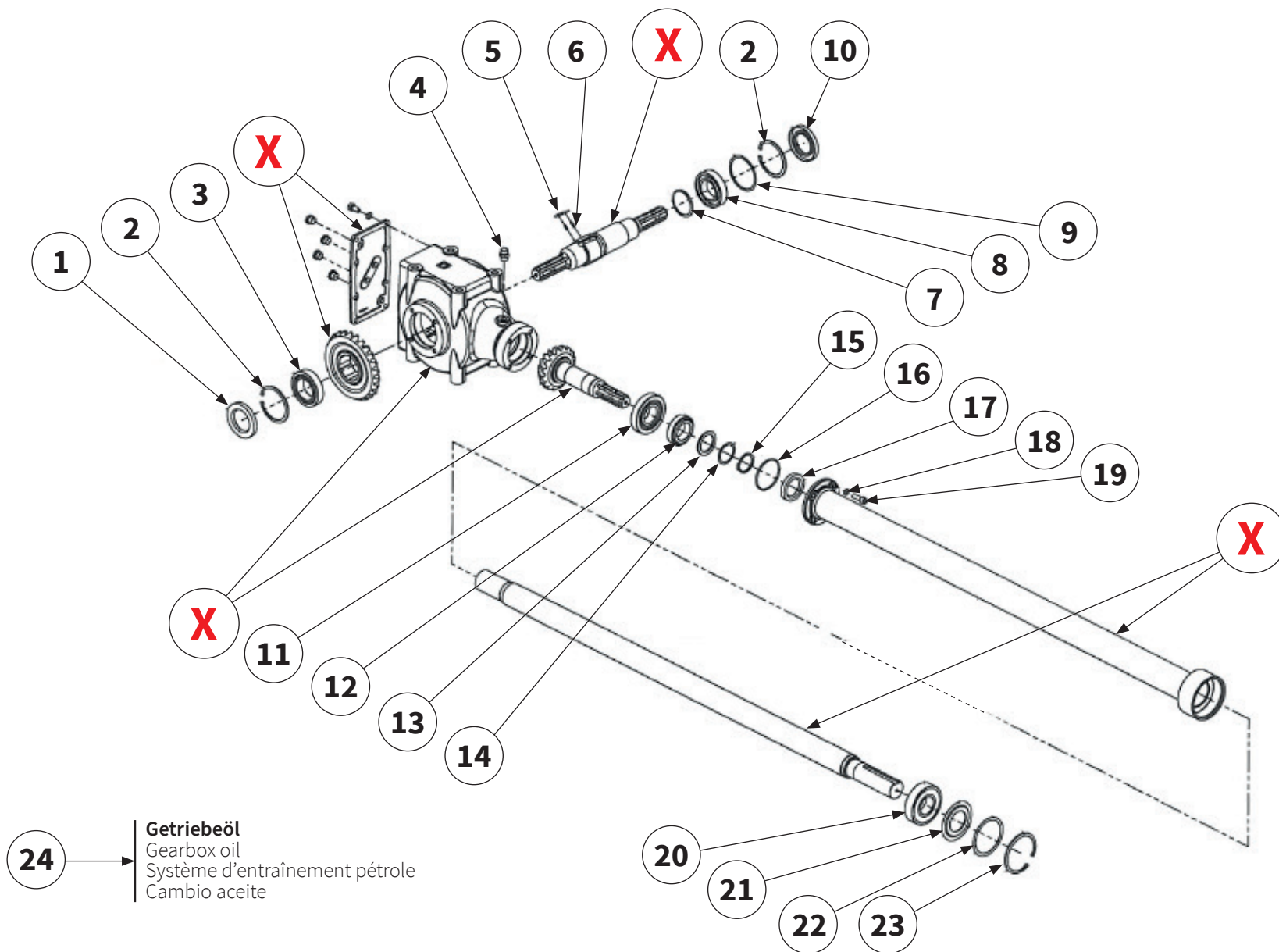

Pos.-Nr. No. Numéro Número	Ersatzteilnummer Manufacturer part number Numéro d'article du fabricant Número de pieza del fabricante	DE Bezeichnung	EN Designation	FR Désignation	ES Designación
	Anzahl quantity quantité número				
	COVERSEEDER				
14	MU981005 1	Passscheibe	shim	Rondelle d'ajustage	Arandela de ajuste
15	00043740 1	Außensicherungsring	circlip	Bague de sécurité	Anillo de seguridad
16	MU981006 1	O-Ring	O-ring seal	joint torique	anillo tórico
17	MU981106 1	Wellendichtring	shaft sealing ring	Bague à lèvres	Retén de eje
18	MU980202 4	Scheibe	washer	Disque	Arandela
19	MU981245 4	Schraube	bolt	Vis	Tornillo
20	MU981107 1	Rillenkugellager	deep-groove ball bearing	Roulement à billes rainuré	Cojinete ranurado de bolas
21	00001842 1	Nilos Ring	bearing seal ring	Bague Nilos	Anillo Nilos
22	MU981007 1	Passscheibe	shim	Rondelle d'ajustage	Arandela de ajuste
23	00043572 1	Innensicherungsring	circlip	Bague de sécurité	Anillo de seguridad
24	MUSAE70W90VS (1l) 3	Getriebeöl	gear box oil	Système d'entraînement pétrole	Cambio aceite
24a	2,5 l	Füllmenge	Oil fill quantity	Quantité d'huile	Cantidad de llenado de aceite
X	Teile einzeln vom Hersteller nicht lieferbar Parts from the manufacturer cannot be supplied individually Pièces non livrables séparément par le fabricant El fabricante no suministra piezas individuales				

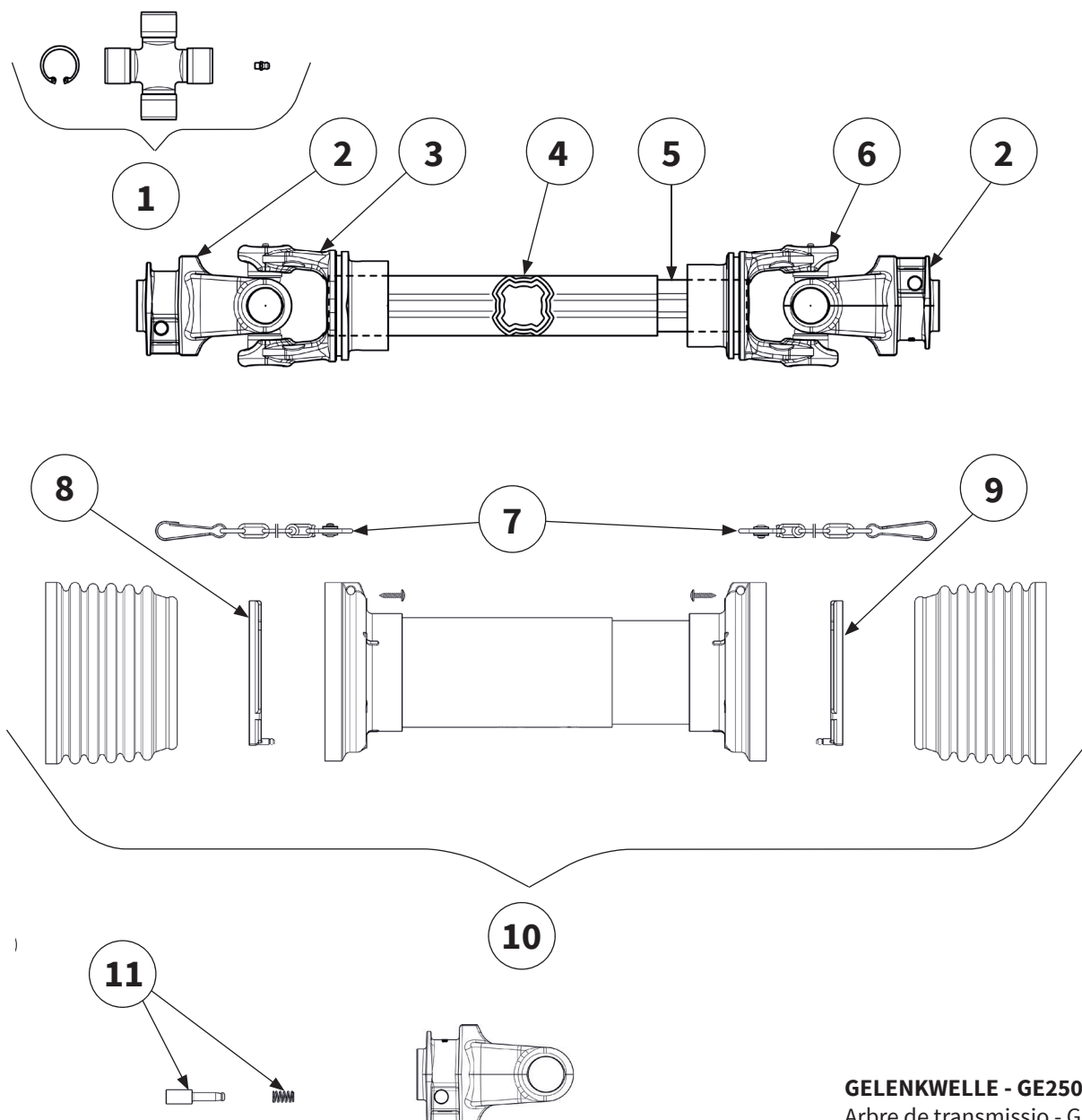

Pos.-Nr. No. Número Número	Ersatzteilnummer Manufacturer part number Numéro d'article du fabricant Número de pieza del fabricante	DE Bezeichnung	EN Designation	FR Désignation	ES Designación
	Anzahl quantity quantité número				
	COVERSEEDER				
1	4120M0012R20 2	Kreuzgarnitur	Cross Kit	Croisillon	Crucetas
2	5070M0355 2	Außengabel	Outer Yoke	Mâchoire	Horquilla
3	204S96855 1	Innengabel für Außenrohr	Outer Yoke Teleskop-Tube	Mâchoire pour tube extérieur	Horquilla para tubo exterior
4	122111000 1	Profil-Außenrohr	Outer Telescope Tube	Tube externe	Tubo exterior
5	122381000 1	Profil-Innenrohr	Inner Telescope Tube	Tube interne	Tubo interior
6	204S96856 1	Innengabel für Innenrohr	Inner Yoke for Telescope Tube	Mâchoire pour tube intérieur	Horquilla para tubo interior
7	252000101R02 2	Haltekette	chain	Chaîne de retenue	Cadena de seguridad
8	2550L0001R02 1	Lauftring	Raceway	Palier de glissement	Anillo soporte
9	2550L0002R02 1	Lauftring	Raceway	Palier de glissement	Anillo soporte
10	5CS9086FXSS 1	Gelenkwellenschutz	Safety Shield complete	Protection contre les accidents	Protecciones de segu- ridad
11	403000032R10 2	Schiebestift	Push Pin Kit	Veru rapide	Pulsador

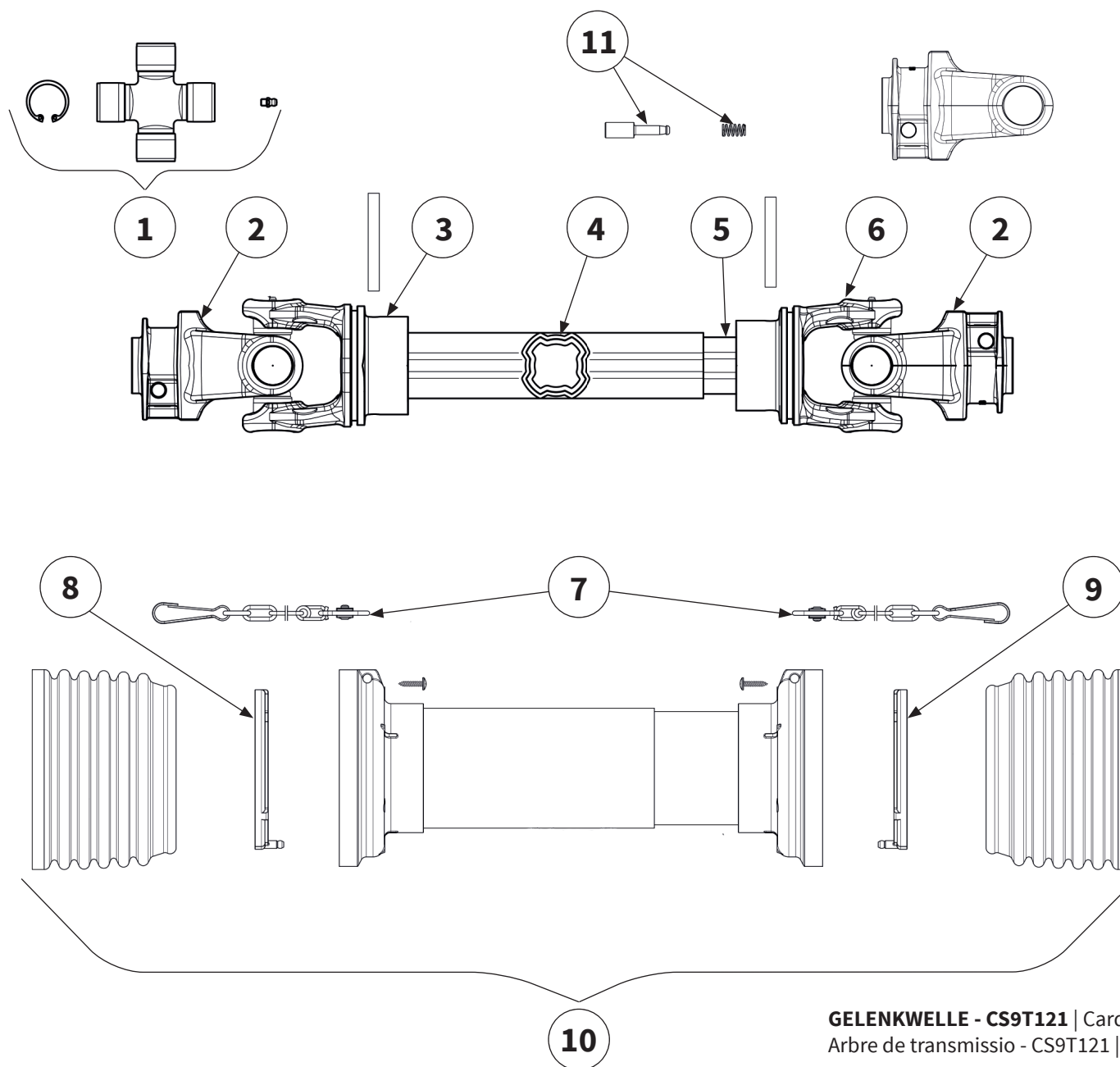

Pos.-Nr. No. Número Número	Ersatzteilnummer Manufacturer part number Numéro d'article du fabricant Número de pieza del fabricante	DE Bezeichnung	EN Designation	FR Désignation	ES Designación
	Anzahl quantity quantité número				
	COVERSEEDER				
1	4120M0012R20 2	Kreuzgarnitur	Cross Kit	Croisillon	Crucetas
2	5070M0355 2	Außengabel	Outer Yoke	Mâchoire	Horquilla
3	204S96855 1	Innengabel für Außenrohr	Outer Yoke Teleskop-Tube	Mâchoire pour tube extérieur	Horquilla para tubo exterior
4	122111000 1	Profil-Außenrohr	Outer Telescope Tube	Tube externe	Tubo exterior
5	122381000 1	Profil-Innenrohr	Inner Telescope Tube	Tube interne	Tubo interior
6	204S96856 1	Innengabel für Innenrohr	Inner Yoke for Telescope Tube	Mâchoire pour tube intérieur	Horquilla para tubo interior
7	252000101R02 2	Haltekette	chain	Chaîne de retenue	Cadena de seguridad
8	2550L0001R02 1	Lauftring	Raceway	Palier de glissement	Anillo soporte
9	2550L0002R02 1	Lauftring	Raceway	Palier de glissement	Anillo soporte
10	5CS9086FXSS 1	Gelenkwellenschutz	Safety Shield complete	Protection contre les accidents	Protecciones de segu- ridad
11	403000032R10 2	Schiebestift	Push Pin Kit	Veru rapide	Pulsador



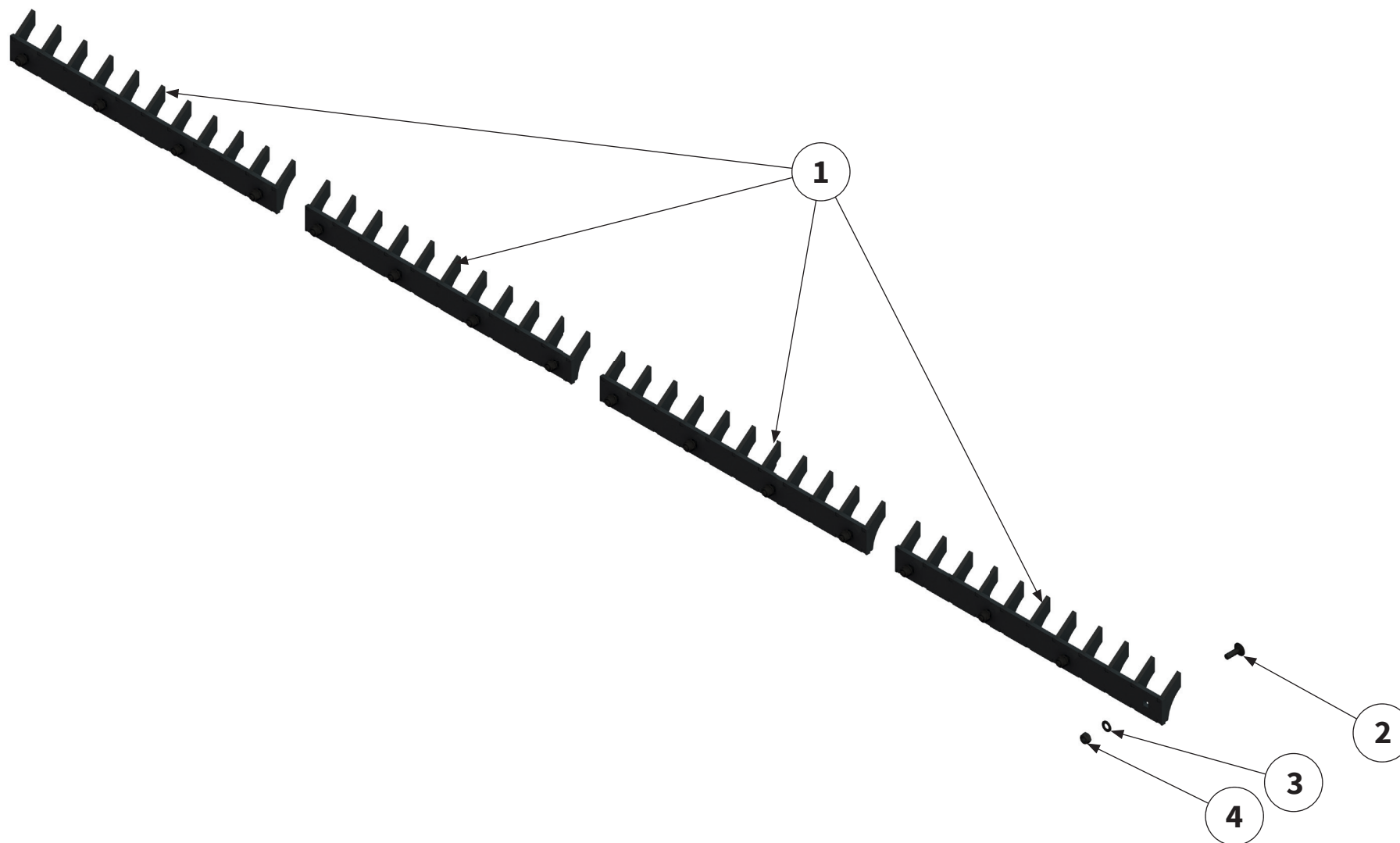

Pos.-Nr. No. Numéro Número	Ersatzteilnummer Manufacturer part number Numéro d'article du fabricant Número de pieza del fabricante	DE Bezeichnung	EN Designation	FR Désignation	ES Designación
	Anzahl quantity quantité número				
	COVERSEEDER				
1	00005620 4	Gegen- schneide 600	short-chopping bar	Lame hache-paille courte	Listón de corte de paja corto
2	00000904 16	Schraube	bolt	Vis	Tornillo
3	MU980202 16	Scheibe	washer	Disque	Arandela
4	MU0099960 16	Mutter	nut	Écrou	Tuerca



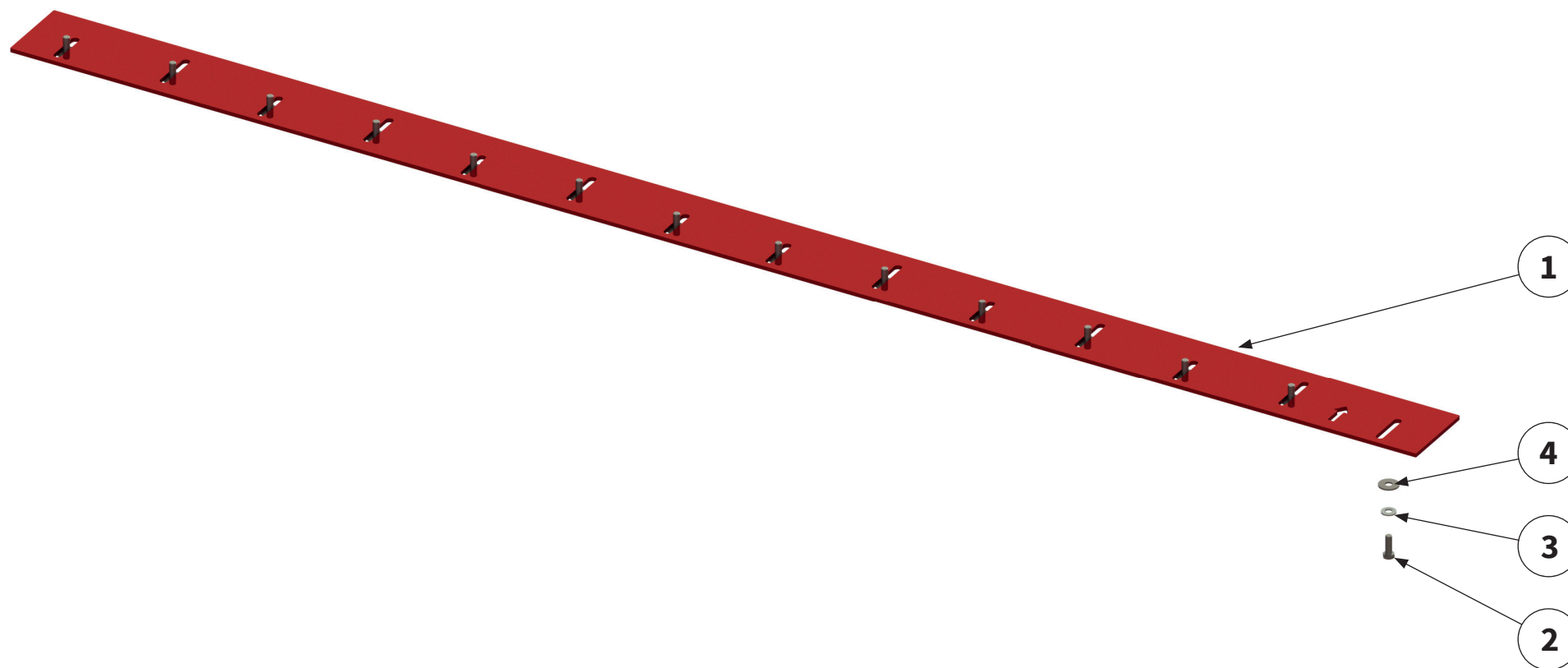

Pos.-Nr. No. Numéro Número	Ersatzteilnummer Manufacturer part number Numéro d'article du fabricant Número de pieza del fabricante	DE Bezeichnung	EN Designation	FR Désignation	ES Designación
	Anzahl quantity quantité número				
	COVERSEEDER				
1	00037687 1	Schneidblech	cutting bar	Contre-lame réglable	Carril de corte
2	MU980311 14	Schraube	bolt	Vis	Tornillo
3	MU980203 14	Scheibe	washer	Disque	Arandela
4	MUNSKL12 14	Scheibe	washer	Disque	Arandela



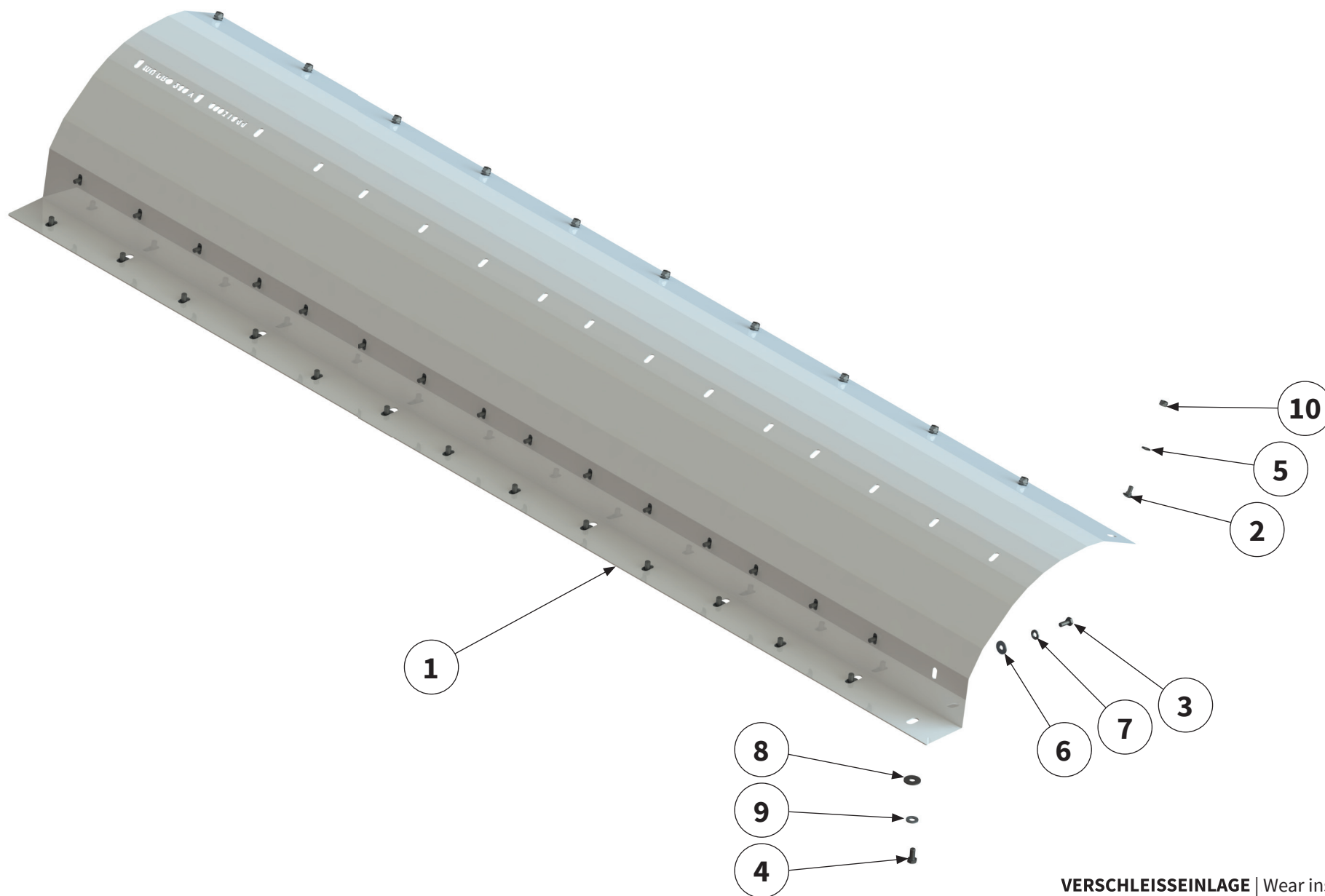

Pos.-Nr. No. Numéro Número	Ersatzteilnummer Manufacturer part number Numéro d' article du fabricant Número de pieza del fabricante	DE Bezeichnung	EN Designation	FR Désignation	ES Designación
	Anzahl quantity quantité número				
	COVERSEEDER				
1	00031844 1	Verschleiß- einlage	wear insert	Blindage	Junta de desgaste
2	MU980206 11	Schraube	bolt	Vis	Tornillo
3	MU980208 16	Schraube	bolt	Vis	Tornillo
4	MU980341 14	Schraube	bolt	Vis	Tornillo
5	MU980202 11	Scheibe	washer	Disque	Arandela
6	MU981874 16	Scheibe	washer	Disque	Arandela
7	MUNSKL10 16	Scheibe	washer	Disque	Arandela
7	MU980203 14	Scheibe	washer	Disque	Arandela
7	MUNSKL12 14	Scheibe	washer	Disque	Arandela
8	MU0099960 11	Mutter	nut	Écrou	Tuerca





Pos.-Nr. No. Numéro Número	Ersatzteilnummer Manufacturer part number Numéro d'article du fabricant Número de pieza del fabricante	DE Bezeichnung	EN Designation	FR Désignation	ES Designación
	Anzahl quantity quantité número				
	COVERSEEDER				
1	MU0912326 1	Abstreifer- schneide	Cleaner cutting edge	Lame de racloir	Cuchilla del rascador
2	00000904 21	Schraube	bolt	Vis	Tornillo
3	MU981874 21	Scheibe	washer	Disque	Arandela
4	MU0099960 21	Mutter	nut	Écrou	Tuerca



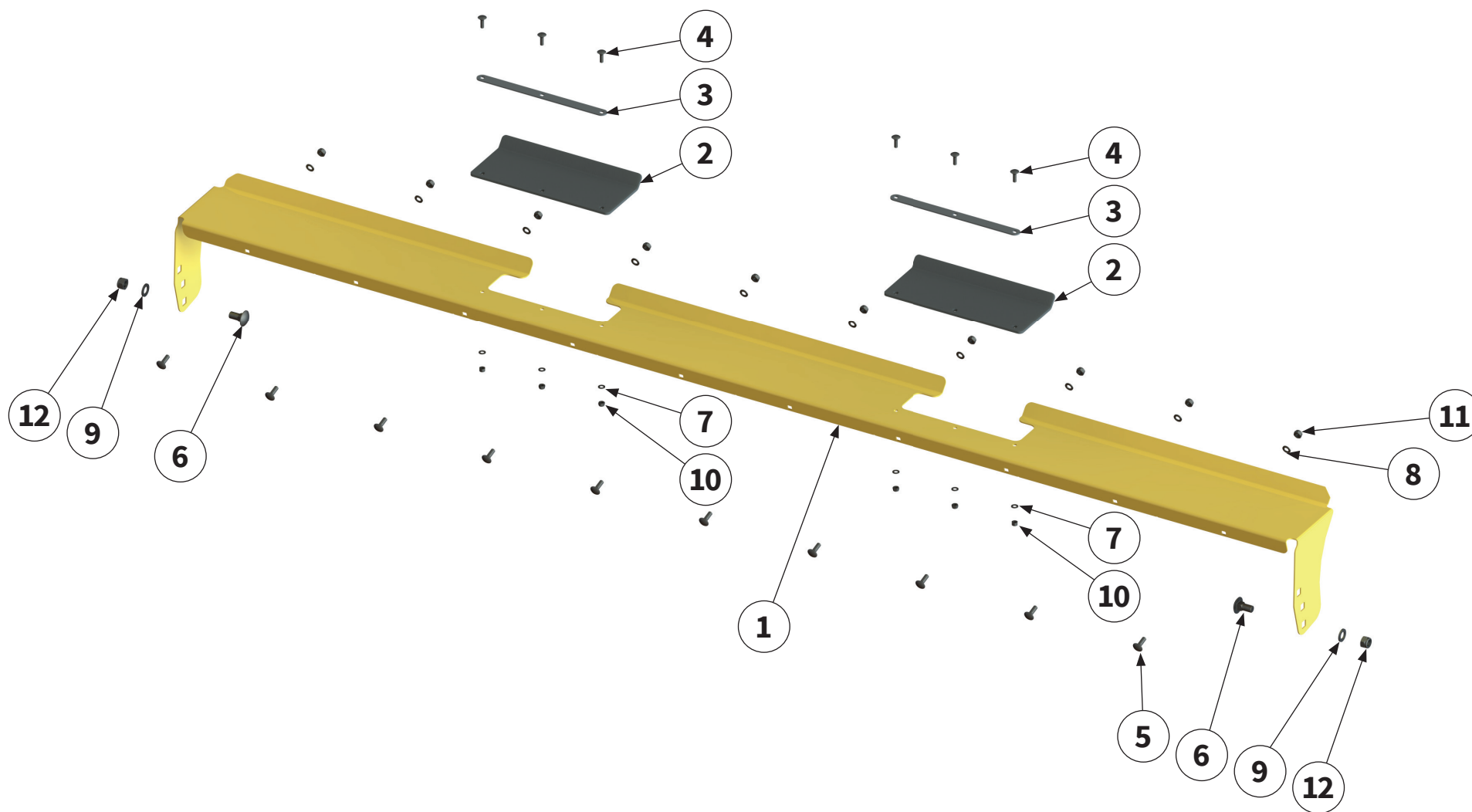

Pos.-Nr. No. Numéro Número	Ersatzteilnummer Manufacturer part number Numéro d'article du fabricant Número de pieza del fabricante	DE Bezeichnung	EN Designation	FR Désignation	ES Designación
	Anzahl quantity quantité número				
	COVERSEEDER				
1	00044780 1	Gehäuse	housing	Carter	Caja
2	00044789 2	Schutzgummi	protective rubber	Protection	Goma protectora
3	00044778 2	Klemmleiste	clamping strip	Tôle de support	Barra de conexión
4	MU0099988 6	Schraube	bolt	Vis	Tornillo
5	00000904 10	Schraube	bolt	Vis	Tornillo
6	MU980422 2	Schraube	bolt	Vis	Tornillo
7	MU0099999 6	Scheibe	washer	Disque	Arandela
8	MU980202 10	Scheibe	washer	Disque	Arandela
9	MU980402 2	Scheibe	washer	Disque	Arandela
10	MU0099961 6	Mutter	nut	Écrou	Tuerca
11	MU0099960 10	Mutter	nut	Écrou	Tuerca
12	MU980401 2	Mutter	nut	Écrou	Tuerca

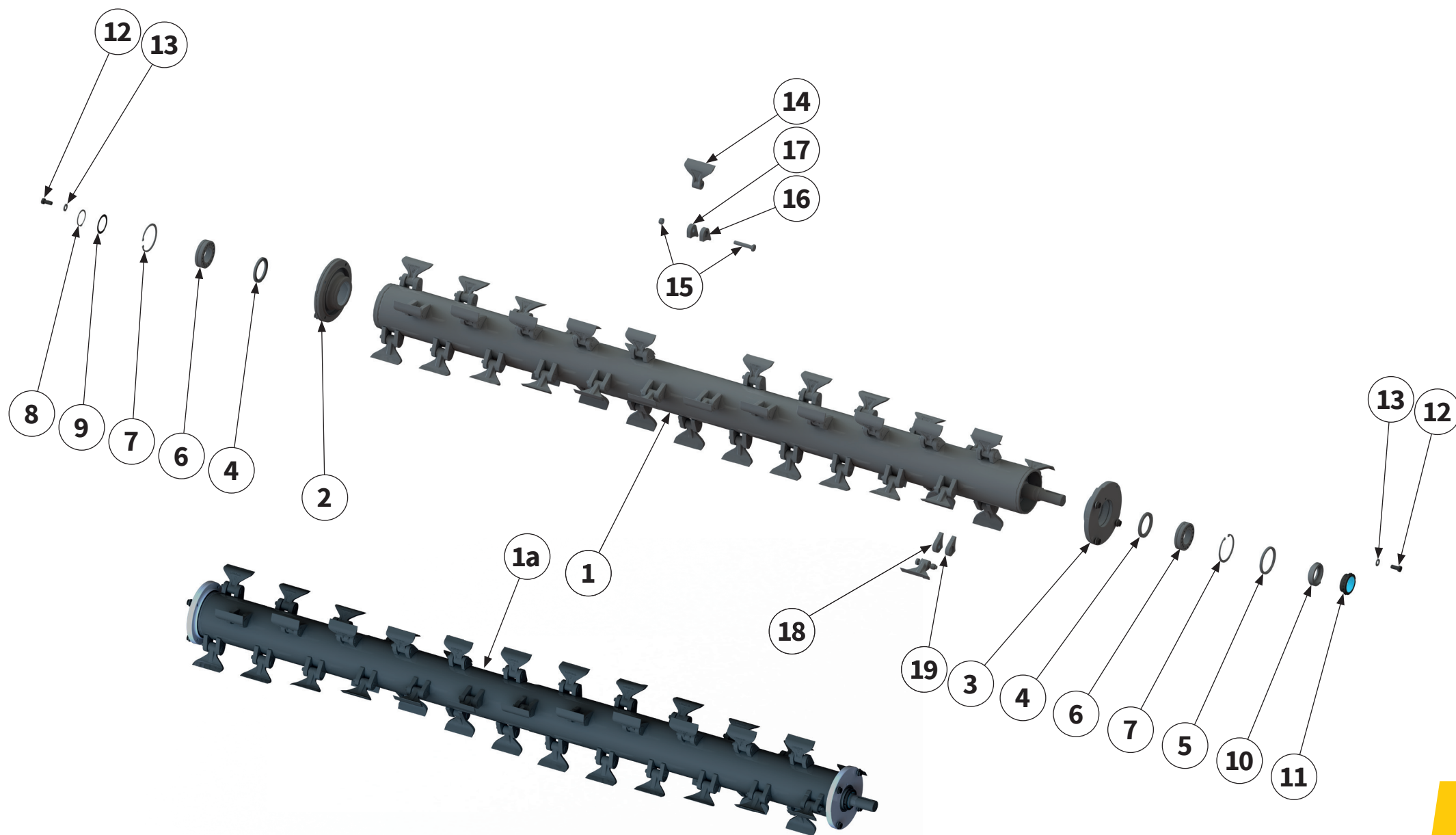

Pos.-Nr. No. Numéro Número	Ersatzteilnummer Manufacturer part number Numéro d'article du fabricant Número de pieza del fabricante		DE Bezeichnung	EN Designation	FR Désignation	ES Designación
	Anzahl quantity quantité número					
	MU-PRO Vario 280					
1	00032269 1		Rotor inkl. Werkzeug	rotor with tools	Rotor avec outils	Rotor con herram
1a	00034846 1		Rotor kpl. montiert	rotor complete assembled	Rotor complet monté	Rotor completo montado
2	00037286 1		Rotorlagerschale	rotor bearing shell	Rotor coussinet	Cojinete del rotor
3	MUM00719 1		Rotorlagerschale	rotor bearing shell	Rotor coussinet	Cojinete del rotor
4	MU981850 2		Wellendichtring	shaft seal	Bague à lèvres	Retén de eje
5	00037718 1		Wellendichtring	shaft seal	Bague à lèvres	Retén de eje
6	00014653 2		Wälzlager	roller bearing	Palier à roulement	Rodamiento
7	MU980857 2		Sicherungsring	circlip	Bague de sécurité	Anillo de seguridad
8	MU980858 1		Sicherungsring	circlip	Bague de sécurité	Anillo de seguridad
9	MU4145540 1		Paßscheibe	shim	Rondelle d'ajustage	Arandela de ajuste
10	00037720 1		Buchse	bush	Douille	Casquillo
11	00037736 1		Sicherungselement	locking element	Élément de sécurité	Elemento de seguridad
12	MU980406 8		Schraube	bolt	Vis	Tornillo
13	MUNSKL16 8		Scheibe	washer	Disque	Arandela

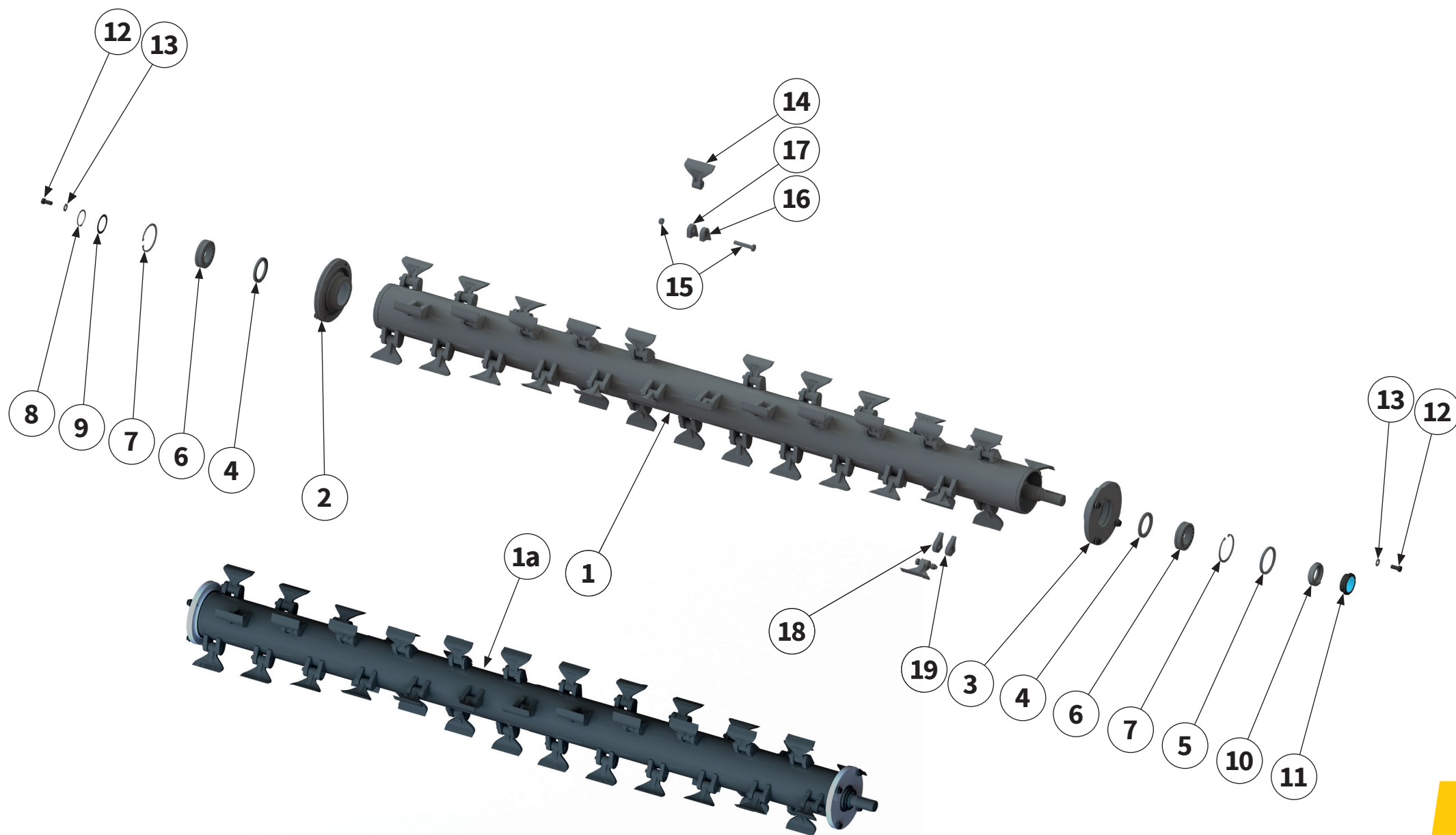

Pos.-Nr. No. Numéro Número	Ersatzteilnummer Manufacturer part number Numéro d'article du fabricant Número de pieza del fabricante	DE Bezeichnung	EN Designation	FR Désignation	ES Designación
	Anzahl quantity quantité número				
	MU-PRO Vario 280				
14	MU000306 42	M-Hammer- schlegel	hammers	M-marteaux	Martillos
15	MU980416-G 42	Schraube mit Mutter	bolt with nut	Vis avec écrou	Tornillo con tuerca
16	00033848 40	Werkzeughalter Sechskant links	left tool holders with hexagon	Porte-outils - six pans forgé à gauche	Portaherramientas - hex- agonal forjado izquierda
17	00033847 40	Werkzeughalter Rund rechts	right tool holder	Porte-outils à droite	Portaherramientas derecha
18	00033846 2	End - Werkzeug- halter Sechskant rechts	right End tool holder with hexagon	Porte-outils d'extrémité - six pans forgé à droite	Portaherramientas final con hexagonal forjado derecha
19	00033845 2	End - Werkzeug- halter Rund links	left End tool holder	Porte-outil d'extrémité à gauche	Portaherramientas final izquierda

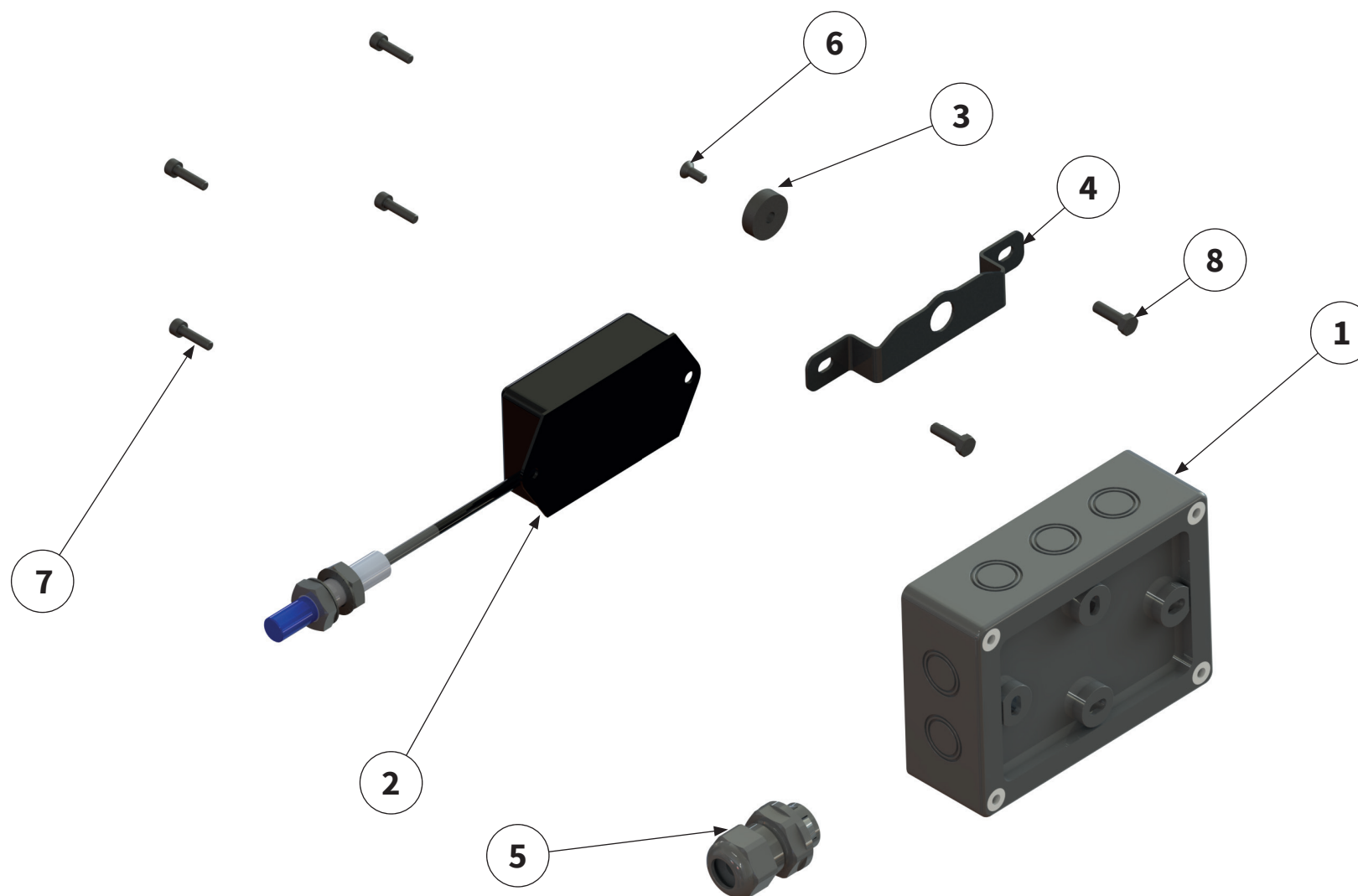

Pos.-Nr. No. Numéro Número	Ersatzteilnummer Manufacturer part number Numéro d' article du fabricant Número de pieza del fabricante	DE Bezeichnung	EN Designation	FR Désignation	ES Designación
	Anzahl quantity quantité número				
	COVERSEEDER				
1	00010187 1	Verteiler- kasten	distribution box	Boîte de distribution	Caja de distribución
2	00015048 1	Betriebstun- den- zähler	operating hours counter	Compteur horaire	Contador de horas de servicio
3	00018168 1	Drehzahlgeber- magnet	engine speed sensor magnet	Régulateur de vitesse Aimant	Transmisor del número de revoluciones Imán
4	00017038 1	Sensor- halterung	holder	Support	Soporte
5	00008094 1	Verschraubung	Screwed connection	Raccord à vis	Atornillamiento
6	00043394 1	Schraube	bolt	Vis	Tornillo
7	00043435 4	Schraube	bolt	Vis	Tornillo
8	00043685 2	Schraube	bolt	Vis	Tornillo





Bei weiteren Fragen zu Technik und Einsatz Ihres
Gerätes stehen Ihnen unsere Mitarbeiter oder unsere
Vertriebspartner (siehe www.muething.com) gerne zur
Verfügung.

Our employees or sales partners (see www.muething.com)
are happy to help should you have any further questions on
the technical aspects and use of your implement.

Nos collaborateurs ou nos partenaires commerciaux
(voir www.muething.com) sont à votre entière disposition
pour toutes questions complémentaires relatives aux
caractéristiques techniques ou à l'utilisation de votre engin.

Tanto nuestros empleados como los socios comerciales de la
marca (ver www.muething.com) estamos a su disposición
para atender cualquier consulta técnica o sobre piezas que
pueda tener respecto a su equipo.

The logo for Muething, featuring the word "Muething" in a bold, black, sans-serif font. The letter "i" is stylized with a red dot above it.

Müthing GmbH & Co. KG Soest
Am Silberberg 23
59494 Soest

Tel +49 (0) 2921 96510
Fax +49 (0) 2921 73080

soest@muething.com

Müthing GmbH & Co. KG Uffenheim
Am Brünlein 2
97215 Uffenheim

Tel +49 (0) 9842 98660
Fax +49 (0) 9842 98667

uffenheim@muething.com

WWW.MUETHING.COM