

ERSATZTEILLISTE | Spare parts list
Liste des pièces de rechange | Lista de repuestos

MU-COLLECT 140 - 160

AB SERIE | as of series | á partir de série | desde de la serie 2022

AUSGABE | edition | version | edición 07.2022

BESTELLCODE | Order code | Code de commande | Código de pedido P_CC_ET_22_WEL

Übertragen Sie hier bitte die Daten Ihres Gerätes und des verwendeten Getriebes.

Enter the details for your implement and the gear box you are using here.

Veuillez inscrire ici les références de votre machine et celles du boîtier.

Introduzca aquí los datos de su equipo y la transmisión utilizada.



Beispiel Typenschild | Type plate example
Exemple de plaque signalétique | Ejemplo de una placa de características

Benennung Designation Désignation Designación	Eintrag Entry N° d'enregistrement Registro
Modell Model Modèle Modelo	MU-COLLECT 140 - 160 <input type="checkbox"/> 140 <input type="checkbox"/> 160
Seriennummer Serial number N° de série Número de serie	
Baujahr Year of manufacture Année de construction Año de construcción	
Getriebetyp Gearbox type Type de Système d'entraînement Tipo de transmisión	
Anbaubock Headstock Attelage Soporte adosado	
Händler Dealer Distributeur Concesionario	
Inbetriebnahme am Commissioning date Date de mise en service Fecha de puesta en servicio	

Bei bitte deutlich ankreuzen !

Where there are checkboxes , please check these clearly!

Veuillez cocher les cases lisiblement!

Por favor, marque con una cruz en la casilla .



Blank lined page for notes.



Einleitung Introduction Introduction Introducción 	6
Gerätebeschreibung Device description Description de l'appareil Descripción del dispositivo 	7
Grundausführung Basic model Modèle de base Modelo básico 	
Gehäuse Housing Carter Caja 	8
Antrieb & Getriebe Drive and gear box Transmission et Système d'entraînement Accionamiento e Cambio 	14
Hydro - Antrieb Hydraulic drive Entraînement hydraulique Accionamiento hidráulico 	20
Hydro - Antrieb Kärcher Hydraulic drive Kärcher Entraînement hydraulique Kärcher Accionamiento hidráulico Kärcher 	24
Schäkelrotor Shackle rotor Rotor manilles Rotor del grillete 	28
Stützwalze Support roller Rouleau d'appui Cilindro de apoyo 	32
Stützwalze HD Heavy Duty Support roller HD Heavy Duty Rouleau d'appui HD Heavy Duty Cilindro de apoyo HD Heavy Duty 	34
Gebläseanbindung zentral Blower connection central Connexion de souffleur centralisée Conexión del soplador centralmente 	36
Sauganschluss zentral 160 Suction pipe connection central 160 Raccord de tuyau d'aspiration centralisée 160 Conexión de aspiración centralmente 160 	38
Sauganschluss zentral 200 Suction pipe connection central 200 Raccord de tuyau d'aspiration centralisée 200 Conexión de aspiración centralmente 200 	40
Sauganschluss zentral 220 Suction pipe connection central 220 Raccord de tuyau d'aspiration centralisée 220 Conexión de aspiración centralmente 220 	42
Sauganschluss zentral 230x130 Suction pipe connection central 230x130 Raccord de tuyau d'aspiration centralisée 230x130 Conexión de aspiración centralmente 230x130 	44
Förderschnecke zentral Worm conveyor central Foreuse centralisée Tornillo sin fin centralmente 	46
Gebläseanbindung rechts Blower connection right Connexion de souffleur droite Conexión del soplador derecha 	50
Sauganschluss rechts Suction pipe connection right Raccord de tuyau d'aspiration droite Conexión de aspiración derecha 	52
Förderschnecke rechts Worm conveyor right Foreuse droite Tornillo sin fin derecha 	54
Getriebe MUR200002/4-BRM Gear box MUR200002/4-BRM Système d'entraînement MUR200002/4-BRM Cambio MUR200002/4-BRM 	58
Getriebe M20 Gear box M20 Système d'entraînement M20 Cambio M20 	62
Sonderzubehör Optional accessory Accessoires optionnels Componentes especiales 	
Kat.0 Gerätedreieck Kat.0 Implement triangle Kat.0 Triangle d'attelage Kat.0 Triángulo del dispositivo 	66
Kat.1N Gerätedreieck Kat.1N Implement triangle Kat.1N Triangle d'attelage Kat.1N Triángulo del dispositivo 	70
Kat.1N Gerätedreieck mit Verlängerung Kat.1N Implement triangle with extension Kat.1N Triangle d'attelage avec Rallonge Kat.1N Triángulo del dispositivo con Prolongación 	74
Unterlenkeraufnahme Lower link receiver Logement du bras inférieur Alojamiento del brazo inferior 	76
Kuppeldreieck Kat.0 HAKO Coupling triangle Kat.0 HAKO Triangle d'attelage Kat.0 HAKO Enganche tripuntal Kat.0 HAKO 	78
Kuppeldreieck Kat.0 Kärcher Coupling triangle Kat.0 Kärcher Triangle d'attelage Kat.0 Kärcher Enganche tripuntal Kat.0 Kärcher 	82

Gewichtsträger Kärcher Weight carrier Kärcher Porteur de poids Kärcher Portador de peso Kärcher 	86
Aufnahme KUBOTA F3X90 Holder KUBOTA F3X90 Support KUBOTA F3X90 Alojamiento KUBOTA F3X90 	88
Aufnahme ISEKI SF 4 Holder ISEKI SF 4 Support ISEKI SF 4 Alojamiento ISEKI SF 4 	90
Aufnahme ISEKI SF 2 Holder ISEKI SF 2 Support ISEKI SF 2 Alojamiento ISEKI SF 2 	94
Aufnahme Grillo FD 2200 Holder Grillo FD 2200 Support Grillo FD 2200 Alojamiento Grillo FD 2200 	98
Gelenkwelle - GE2101-SFT PTO shaft - GE2101-SFT Arbre de transmission - GE2101-SFT Árbol articulado - GE2101-SFT 	102
Gelenkwelle - GE2102-SFT PTO shaft - GE2102-SFT Arbre de transmission - GE2102-SFT Árbol articulado - GE2102-SFT 	104
Gelenkwelle - GE2103-SFT PTO shaft - GE2103-SFT Arbre de transmission - GE2103-SFT Árbol articulado - GE2103-SFT 	106
Gelenkwelle - GE2104-SFT PTO shaft - GE2104-SFT Arbre de transmission - GE2104-SFT Árbol articulado - GE2104-SFT 	108
Gelenkwelle - GE2105-SFT PTO shaft - GE2105-SFT Arbre de transmission - GE2105-SFT Árbol articulado - GE2105-SFT 	110
Stützrad Support wheel Roue d'appui Rueda de soporte 	112
Schneidschiene Cutting bar Contre-Lame Réglable Carril de corte 	116
Kurzschnittwinkel Short-cut angle Unité de coupe courte Ángulo de corte corto 	118
Kurzhäckselleiste Short chopping bar Lame hache-paille courte Listón de corte de paja corto 	120
Verschleißeinlage Wear insert Intercalaire anti-usure Junta de desgaste 	122
Verschleißkufe Wear runner Patin d'usure Cuchilla de desgaste 	124
Schutzvorrichtung Safety device Protection Dispositivo de protección 	126
Vertikutiermesser Scarifying knife Couteau scarificateur Cuchillo escarificador 	130
Insektenretter Insect rescuer Sauveteur d'insectes Protector para insectos 	132
Hydraulische Druckentlastung MU-SOFA Hydraulic pressure relief MU-SOFA Délestage hydraulique MU-SOFA Descarga de presión hidráulica MU-SOFA 	134



SEHR GEEHRTER KUNDE,

auf den folgenden Seiten finden Sie eine vollständige Übersicht aller Bauteile Ihres Müthing Mulchgerätes MU-COLLECT 140 - 160. Anhand dieser Unterlage bitten wir Sie benötigte Ersatzteile genau zu identifizieren und mit den nachfolgenden Angaben zu bestellen. Benötigen Sie Hilfe oder weitere Informationen kontaktieren Sie uns.

Vielen Dank - Ihr Müthing-Team

CHER CLIENT,

Vous trouverez sur les pages suivantes une description complète des composants de votre broyeur Müthing MU-COLLECT 140 - 160. Nous vous invitons à identifier exactement les pièces de rechange requises à l'appui de ce document et de les commander en indiquant le n° de référence de pièces de rechange. N'hésitez pas à nous contacter si vous avez besoin d'aide ou d'informations complémentaires.

Merci beaucoup – Votre équipe Müthing

DEAR CUSTOMER,

The following pages offer a complete overview of the components in your Müthing MU-COLLECT 140 - 160 mulcher. We are providing you with this document so that you can identify exactly the spare parts you require and order them using the spare part numbers listed. Should you need any assistance or further information, please contact us.

Kind regards - Your Müthing team

ESTIMADO CLIENTE,

En las siguientes páginas ponemos a su disposición una relación completa de los componentes de su trituradora MU-COLLECT 140 - 160 de Müthing. Le rogamos que con ayuda de este listado identifique las piezas de repuesto necesarias y las encargue con su correspondiente número de repuesto. No dude en ponerse en contacto con nosotros para solicitar ayuda o información ampliada.

Muchas gracias - Su equipo Müthing



Beachten Sie immer die Sicherheitshinweise der Betriebsanleitung !

Always follow the safety instructions in the operating manual.

Veuillez toujours tenir compte des consignes de sécurité figurant dans le manuel d'utilisation !

Observe siempre las indicaciones de seguridad de las instrucciones de servicio !

DIE HAUPTBAUGRUPPEN SIND:

1. Mulchergehäuse mit Gutleitklappe, Pendelschutzklappen, hinterem Gummischutz und Gleitkufen
2. Rotor mit Lagerung, Werkzeugen und Werkzeughaltern
3. Stützwalze (Stützräder) mit Lagerung
4. Keilriemen-oder Hydroantrieb mit Schutzabdeckung
5. Förderschnecke mit Gebläseanbindung
6. Getriebe
7. Gelenkwelle (Explosionszeichnung)
8. Zubehör

THE MAIN COMPONENTS ARE:

1. Mulcher housing with material guiding flap, protective strips, rear rubber protector and skids
2. Rotor with mount, tools and tool holders
3. Support roller (support wheels) with mount
4. V-belt or hydro drive with protective cover
5. Conveyor screw with blower connection
6. Gear box
7. PTO shaft (exploded view)
8. Accessories



LES GROUPES PRINCIPAUX SONT:

1. Carter du broyeur avec clapet conducteur, lamelles de protection, protection en caoutchouc à l'arrière et patins de glissement
2. Rotor équilibré avec outils et supports d'outils
3. Rouleau d'appui (roues supports) avec suspension
4. Courroie trapézoïdale ou transmission hydraulique avec couvercle de protection
5. Vis de convoyeur avec raccord de ventilateur
6. Système d'entraînement
7. Arbre de transmission (vue éclatée)
8. Accessoires

LOS GRUPOS CONSTRUCTIVOS PRINCIPALES SON:

1. Carcasa de la trituradora con tapa guía para material, placas de protección, protección trasera de goma y patines
2. Rotor con cojinete, herramientas y portaherramientas
3. Cilindro de apoyo (ruedas de apoyo) con cojinete
4. Correa en V o impulsión hidráulica con cubierta protectora
5. Tornillo transportador con conexión de ventilador
6. Transmisión
7. Árbol de transmisión (plano explosionado)
8. Accesorio

| Hauptbaugruppe Schlegelmulcher Baureihe MU-COLLECT 140 - 160
| Main assembly of the MU-COLLECT 140 - 160 flail mulcher
| Groupe principal Broyeur à marteaux série MU-COLLECT 140 - 160
| Grupo constructivo desbrozadora serie MU-COLLECT 140 - 160

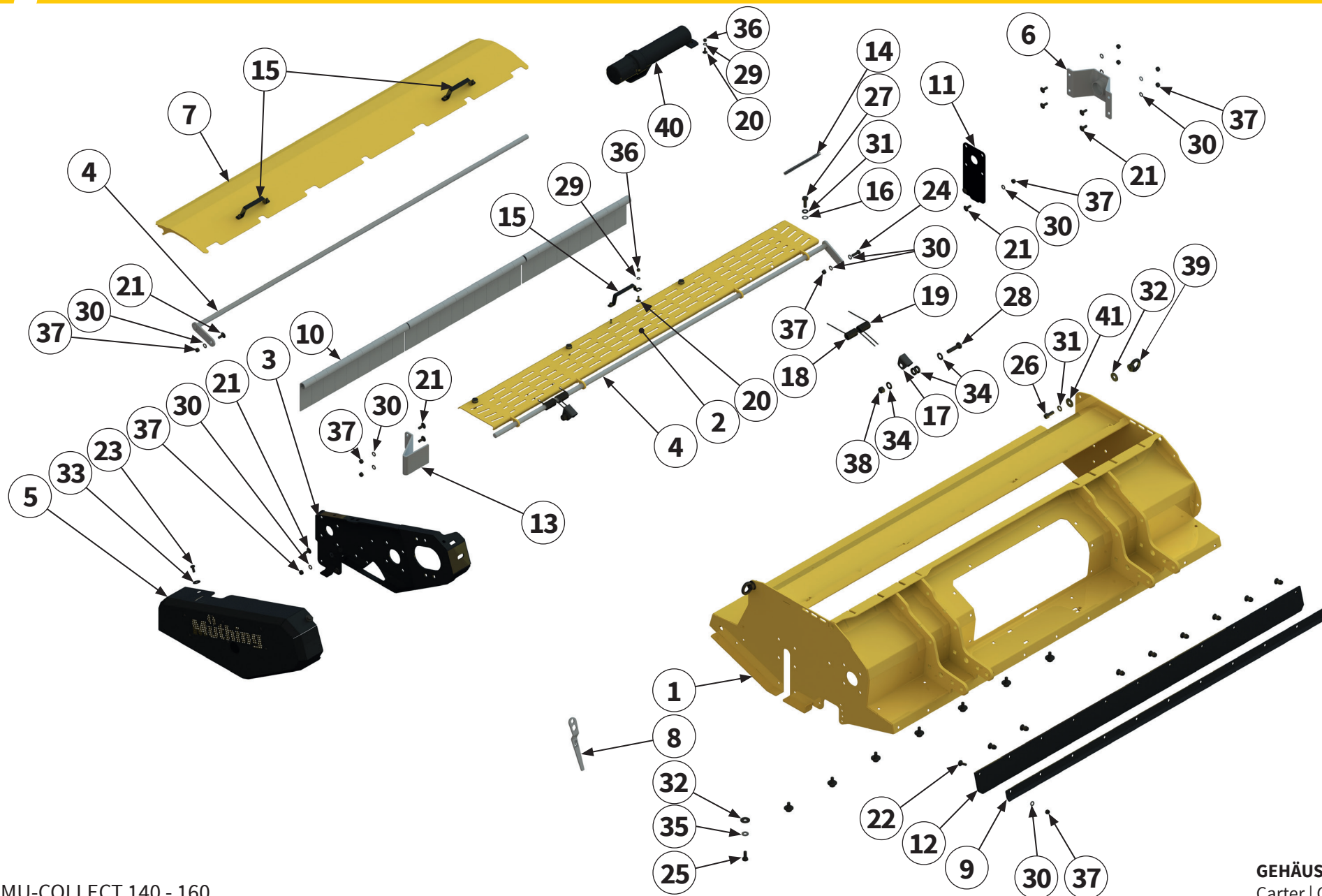

Pos.-Nr. No. Número	Ersatzteilnummer Manufacturer part number Numéro de pièce du fabricant Número de pieza del fabricante		DE Bezeichnung	EN Designation	FR Désignation	ES Designación
	Anzahl quantity quantité número					
	MU-Collect 140	MU-Collect 160				
1	00031868 1	00031235 1	Gehäuse	Housing	Carter	Caja
2	00031877 1	00031250 1	Verschlussdeckel	cap	Couvercle de fermeture	Tapa de cierre
3	00031229 1	1	Riemenschutz- halterung	belt guard holder	Support de protection de la courroie	Soporte del protector de correa
4	00001374 2	00001798 2	Pendelwelle	swing shaft	Arbre oscillant	Eje del péndulo
5	00031232 1	1	Schutzabdeckung	protective cover	Recouvrement de protection	Cubierta protectora
6	00015374 1	1	Lagerschutz	protective cover	Recouvrement de protection	Cubierta protectora
7	00031875	00031242 1	Gutleitklappe	material guiding flap	Clapet conducteur	Tapa guía para material
8	00031248 1	1	Werkzeug	tool	Outil	Herram
9	00031894	00031247 1	Klemmleiste	clamping strip	Tôle de support	Barra de conexión
10	MU0501131 28	32	Pendelschutzklappe	flap with swing protection	Volet de protection oscillant	Tapa protectora del péndulo
11	MU0501171 1	1	Verschlussblech	sealing sheet	Tôle de fermeture	Chapa de cierre
12	00031895 1	00031435 1	Schutzgummi	protective rubber	Protection	Goma protectora
13	MU0216011 1	1	Abweiser	deflector	Défecteur	Deflector



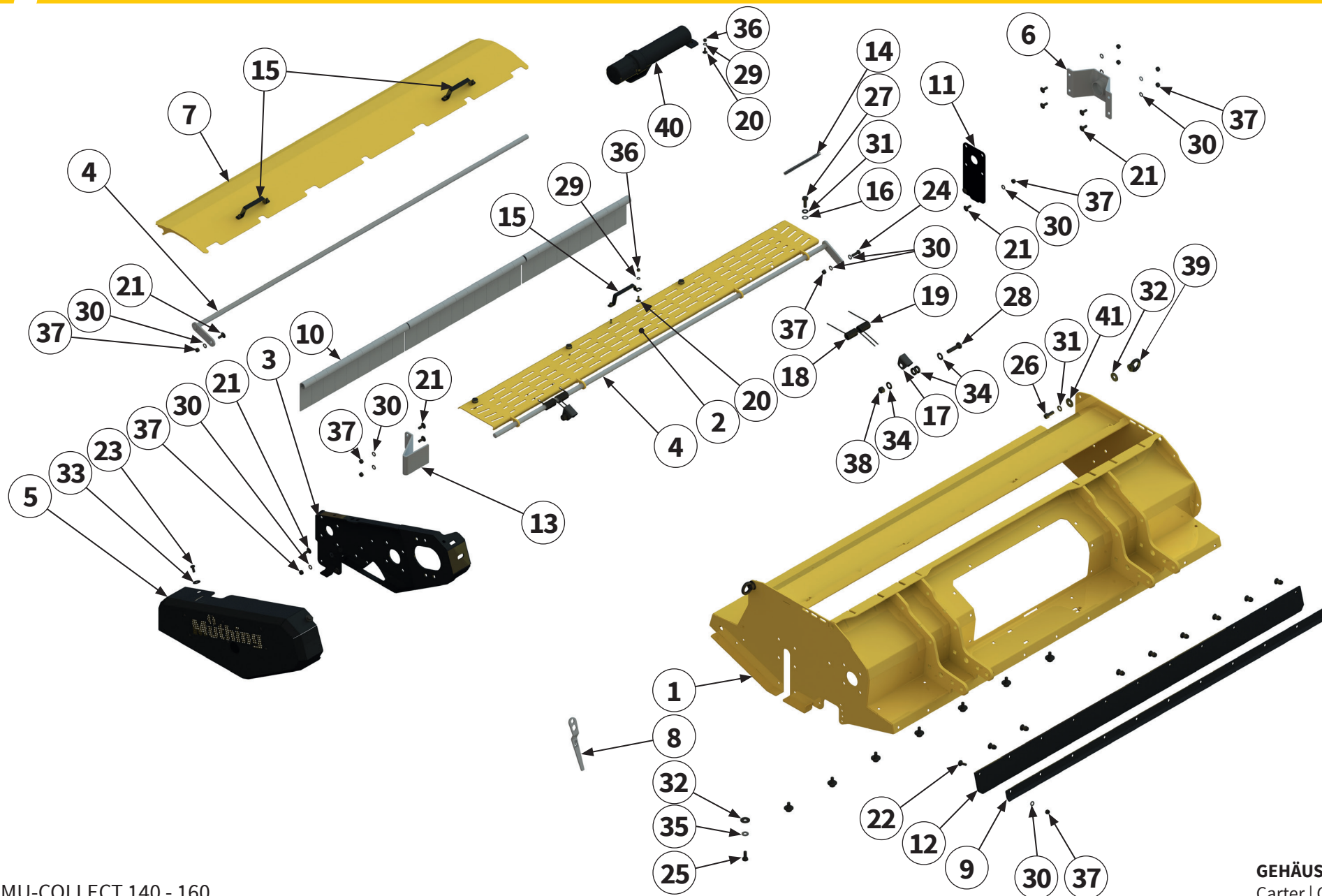

Pos.-Nr. No. Numéro Número	Ersatzteilnummer Manufacturer part number Numéro de pièce du fabricant Número de pieza del fabricante		DE Bezeichnung	EN Designation	FR Désignation	ES Designación
	Anzahl quantity quantité número					
	MU-Collect 140	MU-Collect 160				
14	MU982101 1,41 m 1,61 m		Dichtung	seal	Étanchéité	Junta
15	00031243 3 3		Griff	Handle	Poignée	Empuñadura
16	00035203 4 4		Sicherungselement	locking element	Élément de sécurité	Elemento de seguridad
17	00034076 2 2		Federspanner	spring tensioner	Tendeur à ressort	Tensor de muelle
18	00034144 2 2		Feder	spring	Ressort	Resorte
19	00034086 2 2		Feder	spring	Ressort	Resorte
20	MU981053 4 4		Schraube	bolt	Vis	Tornillo
21	MU980107 11 11		Schraube	bolt	Vis	Tornillo
22	MU0099988 9 13		Schraube	bolt	Vis	Tornillo
23	MU982811 4 4		Schraube	bolt	Vis	Tornillo
24	MU980109 1 1		Schraube	bolt	Vis	Tornillo
25	MU980208 8 8		Schraube	bolt	Vis	Tornillo
26	MU980207 2 2		Schraube	bolt	Vis	Tornillo
27	MU980205 4 4		Schraube	bolt	Vis	Tornillo

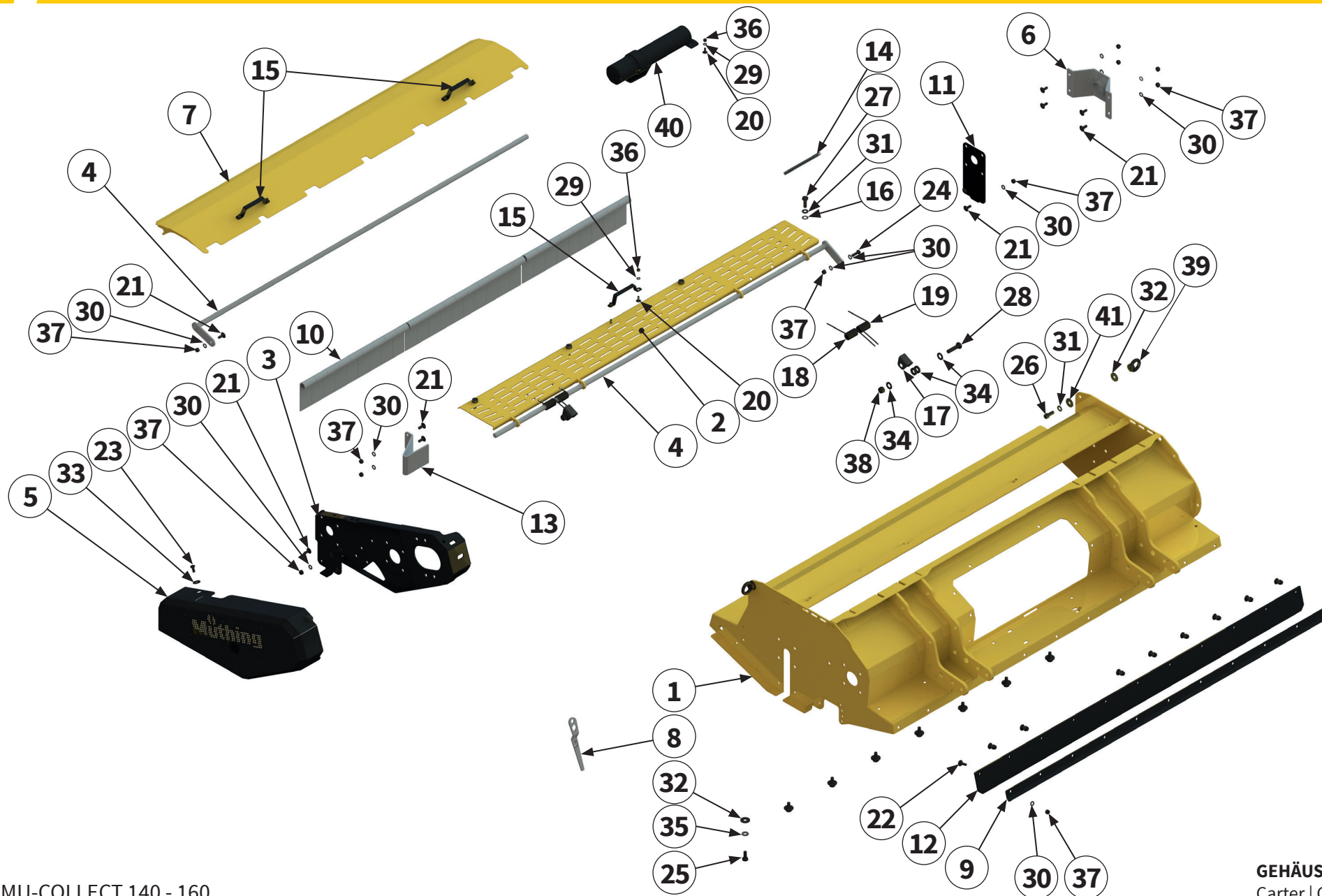

Pos.-Nr. No. Numéro Número	Ersatzteilnummer Manufacturer part number Numéro de pièce du fabricant Número de pieza del fabricante		DE Bezeichnung	EN Designation	FR Désignation	ES Designación
	Anzahl quantity quantité número					
	MU-Collect 140	MU-Collect 160				
28	2	MU980329	Schraube	bolt	Vis	Tornillo
29	4	00043248	Scheibe	washer	Disque	Arandela
30	22	MU0099999	Scheibe	washer	Disque	Arandela
31	6	MU980202	Scheibe	washer	Disque	Arandela
32	10	MU0099950	Scheibe	washer	Disque	Arandela
33	4	MU0099951	Scheibe	washer	Disque	Arandela
34	12	MU980302	Scheibe	washer	Disque	Arandela
35	8	MUNSKL10	Scheibe	washer	Disque	Arandela
36	4	MU980010	Mutter	nut	Écrou	Tuerca
37	21	MU0099961	Mutter	nut	Écrou	Tuerca
38	2	MU980301	Mutter	nut	Écrou	Tuerca
39	2	MU981194	Ringmutter	ring nut	Écrou annulaire	Tuerca anular
40	1	00034496	Dokumentenrolle	document roll	Document rouleau	Rollo de documento
41	2	00043262	Scheibe	washer	Disque	Arandela



Eine detaillierte Explosionsskizze des Getriebes finden Sie auf den folgenden Seiten.

A detailed exploded view of the gear box can be found on the following pages.

Vous trouverez un schéma éclaté détaillé du boîtier sur les pages suivantes.

En las siguientes páginas también se incluye un diagrama de vista explotada de la transmisión.

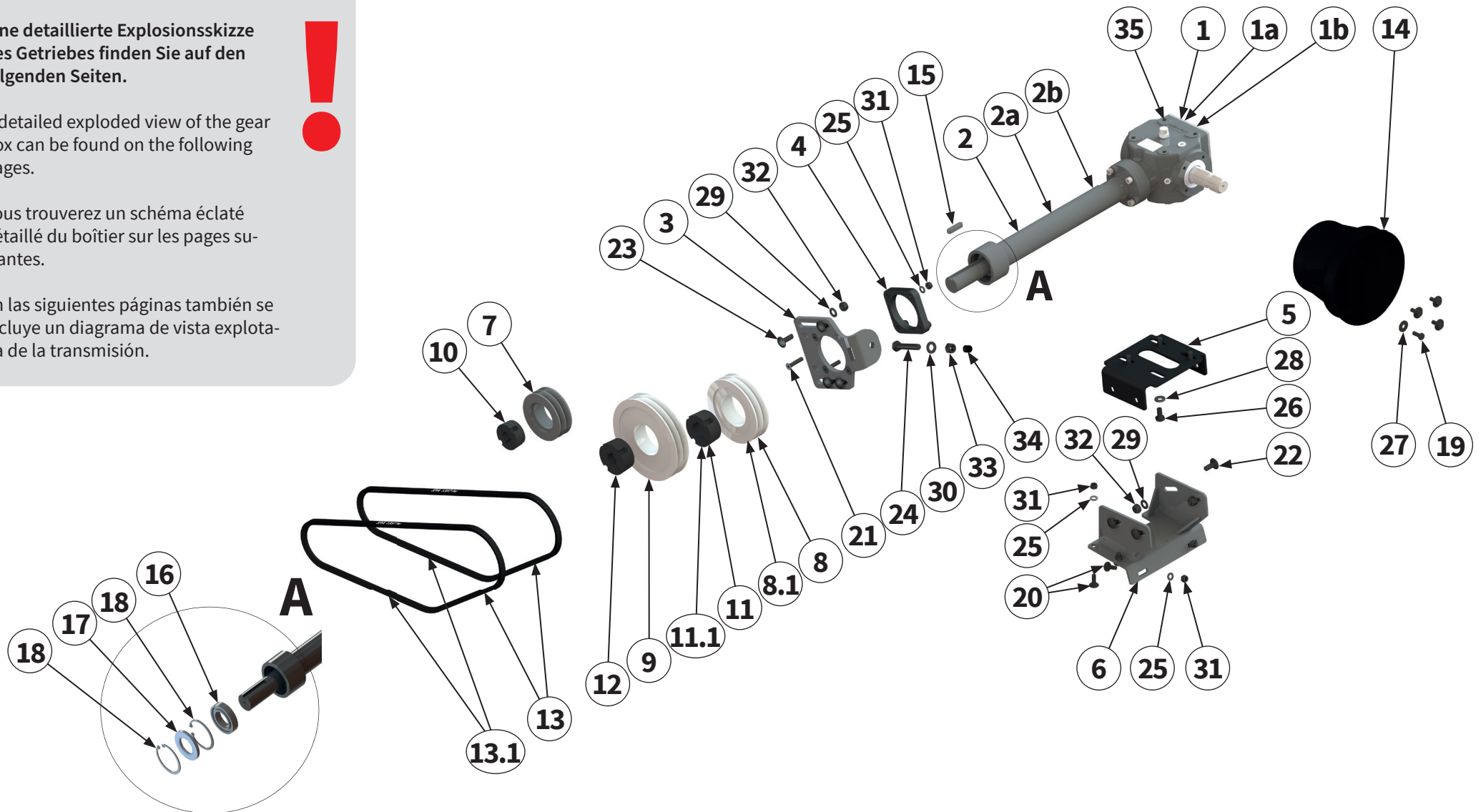

Pos.-Nr. No. Numéro Número	Ersatzteilnummer Manufacturer part number Numéro de pièce du fabricant Número de pieza del fabricante		DE Bezeichnung	EN Designation	FR Désignation	ES Designación
	Anzahl quantity quantité número					
	MU-Collect 140	MU-Collect 160				
1	MUR200002-BRM 2000 min ⁻¹ 1 1		Getriebe	gear box	Système d'entraînement	Caja de cambios
1a	MUR200004-BRM 2000 min ⁻¹ - 1		Getriebe KUBOTA	gear box KUBOTA	Système d'entraînement KUBOTA	Caja de cambios KUBOTA
1b	M20T1.9LINKS-BRM 1000 min ⁻¹ - 1		Getriebe	gear box	Système d'entraînement	Caja de cambios
2	MU2000530-BRM 1 -		Verlängerungswelle	extension shaft	Arbre de rallonge	Eje de prolongación
2a	MU2000615-BRM - 1					
2b	MU2000830-BRM - 1					
3	00014772 1 1		Spannflansch	clamping flange	Flasque de serrage	Brida de sujeción
4	00031314 1 1		Spannflansch	clamping flange	Flasque de serrage	Brida de sujeción
5	00031308 1 1		Spannblech	clamping plate	Plaque de serrage	Chapa de sujeción
6	00031309 1 1		Getriebekonsole	gear box console	Console de transmission	Consola del cambio
7	00001087 1 1		Riemenscheibe	belt pulley	Poulie	Polea
7.1	00034454 - 1		Riemenscheibe	belt pulley	Poulie	Polea
8	00034118 1 1		Riemenscheibe	belt pulley	Poulie	Polea
8.1	MU982903 - 1		Riemenscheibe	belt pulley	Poulie	Polea

Eine detaillierte Explosionsskizze des Getriebes finden Sie auf den folgenden Seiten.

A detailed exploded view of the gear box can be found on the following pages.

Vous trouverez un schéma éclaté détaillé du boîtier sur les pages suivantes.

En las siguientes páginas también se incluye un diagrama de vista explotada de la transmisión.

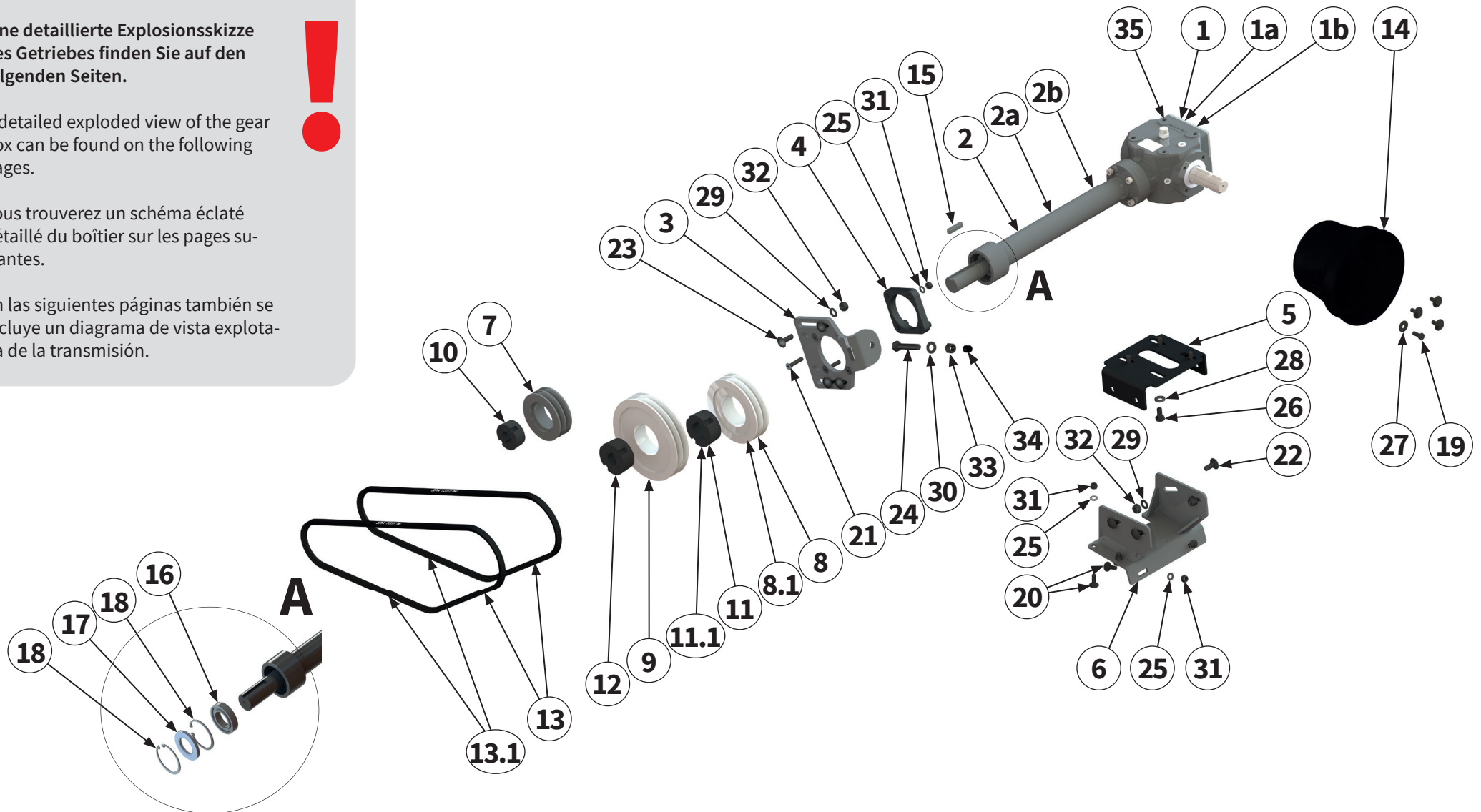

24Pos.- Nr. No. Numéro Número	Ersatzteilnummer Manufacturer part number Numéro de pièce du fabricant Número de pieza del fabricante		DE Bezeichnung	EN Designation	FR Désignation	ES Designación
	Anzahl quantity quantité número					
	MU-Collect 140	MU-Collect 160				
9	1	00031301	Riemenscheibe	belt pulley	Poulie	Polea
10	1	MU981805	Spannbuchse	clamping bush	Douille de serrage	Manguito de sujeción
11	1	00005570	Spannbuchse	clamping bush	Douille de serrage	Manguito de sujeción
11.1	-	00001093	Spannbuchse	clamping bush	Douille de serrage	Manguito de sujeción
12	1	00011451	Spannbuchse	clamping bush	Douille de serrage	Manguito de sujeción
13	2	SPA1357	Keilriemen	V-belt	Courroie trapézoïdale	Correa trapezoidal
13.1	-	SPA1332	Keilriemen	V-belt	Courroie trapézoïdale	Correa trapezoidal
14	1	MU1510160	Schutztopf	protective pot	Barillet de protection	Tapa de protección
15	1	2404073010	Passfeder	parallel key	Clavette	Chaveta de ajuste
16	1	MUR20216	Wälzlager	roller bearing	Palier à roulement	Rodamiento
17	1	MUTR4013	Dichtring	sealing ring	Bague d'étanchéité	Junta anular
18	2	MU200014	Sicherungsring	circlip	Bague de sécurité	Anillo de seguridad
19	4	MU980115	Schraube	bolt	Vis	Tornillo
20	6	MU0099988	Schraube	bolt	Vis	Tornillo
21	4	MU981903	Schraube	bolt	Vis	Tornillo



Eine detaillierte Explosionsskizze des Getriebes finden Sie auf den folgenden Seiten.

A detailed exploded view of the gear box can be found on the following pages.

Vous trouverez un schéma éclaté détaillé du boîtier sur les pages suivantes.

En las siguientes páginas también se incluye un diagrama de vista explotada de la transmisión.

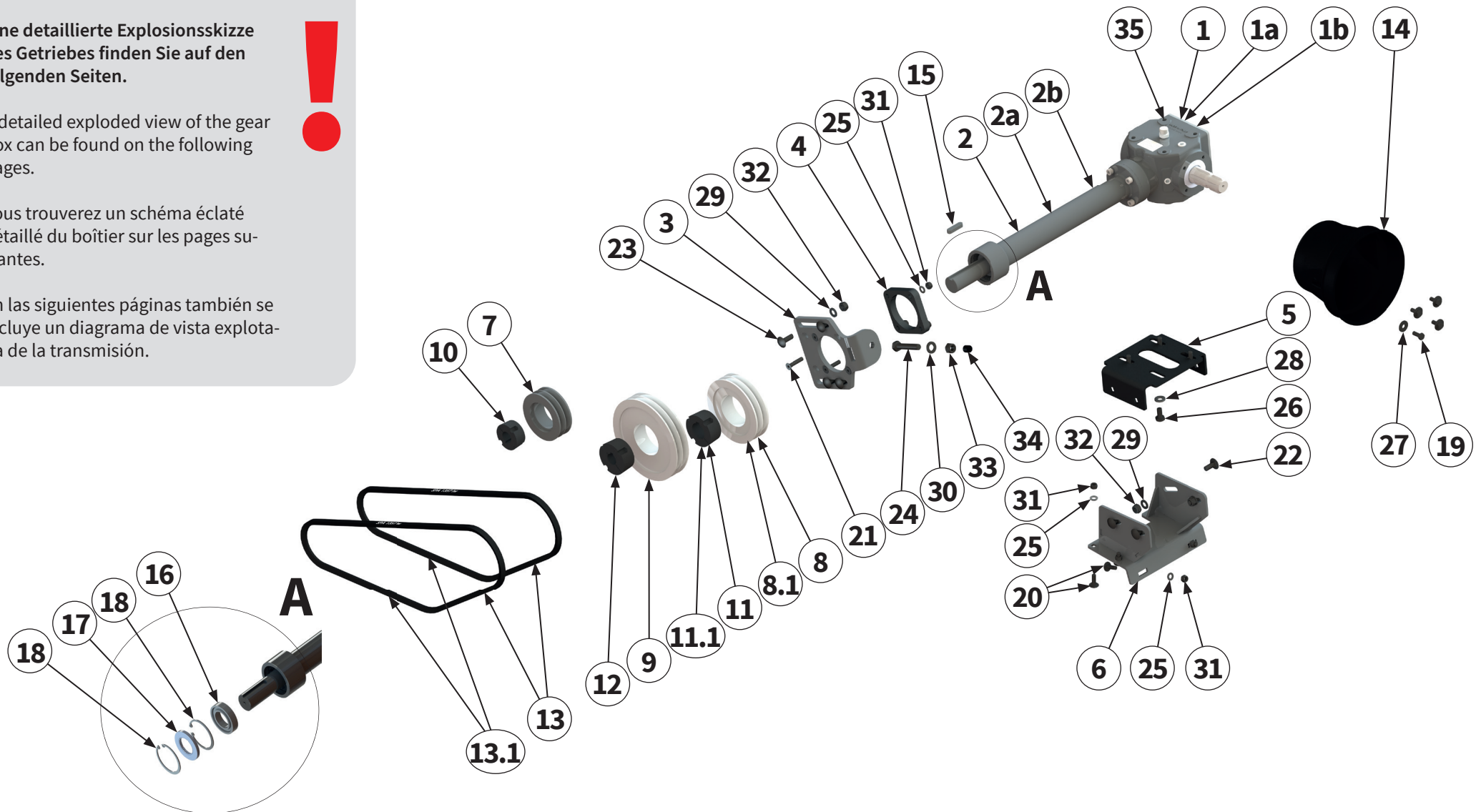

Pos.-Nr. No. Numéro Número	Ersatzteilnummer Manufacturer part number Numéro de pièce du fabricant Número de pieza del fabricante		DE Bezeichnung	EN Designation	FR Désignation	ES Designación
	Anzahl quantity quantité número					
	MU-Collect 140	MU-Collect 160				
22	4	0000903 4	Schraube	bolt	Vis	Tornillo
23	4	0000904 4	Schraube	bolt	Vis	Tornillo
24	1	MU981083 1	Schraube	bolt	Vis	Tornillo
25	10	MU0099999 10	Scheibe	washer	Disque	Arandela
26	4	MU0099970 4	Schraube	bolt	Vis	Tornillo
27	4	MU0099951 8	Scheibe	washer	Disque	Arandela
28	4	MUNSKL10 4	Scheibe	washer	Disque	Arandela
29	8	MU980202 8	Scheibe	washer	Disque	Arandela
30	1	MU980302 1	Scheibe	washer	Disque	Arandela
31	10	MU0099961 10	Mutter	nut	Écrou	Tuerca
32	8	MU0099960 8	Mutter	nut	Écrou	Tuerca
33	2	MU980301 2	Mutter	nut	Écrou	Tuerca
34	1	00032940 1	Schutzkappe	protective cap	Capuchon de protection	Cubierta protectora
35	4	00035246 4	Stopfen	stop plug	Bouchon	Tapón

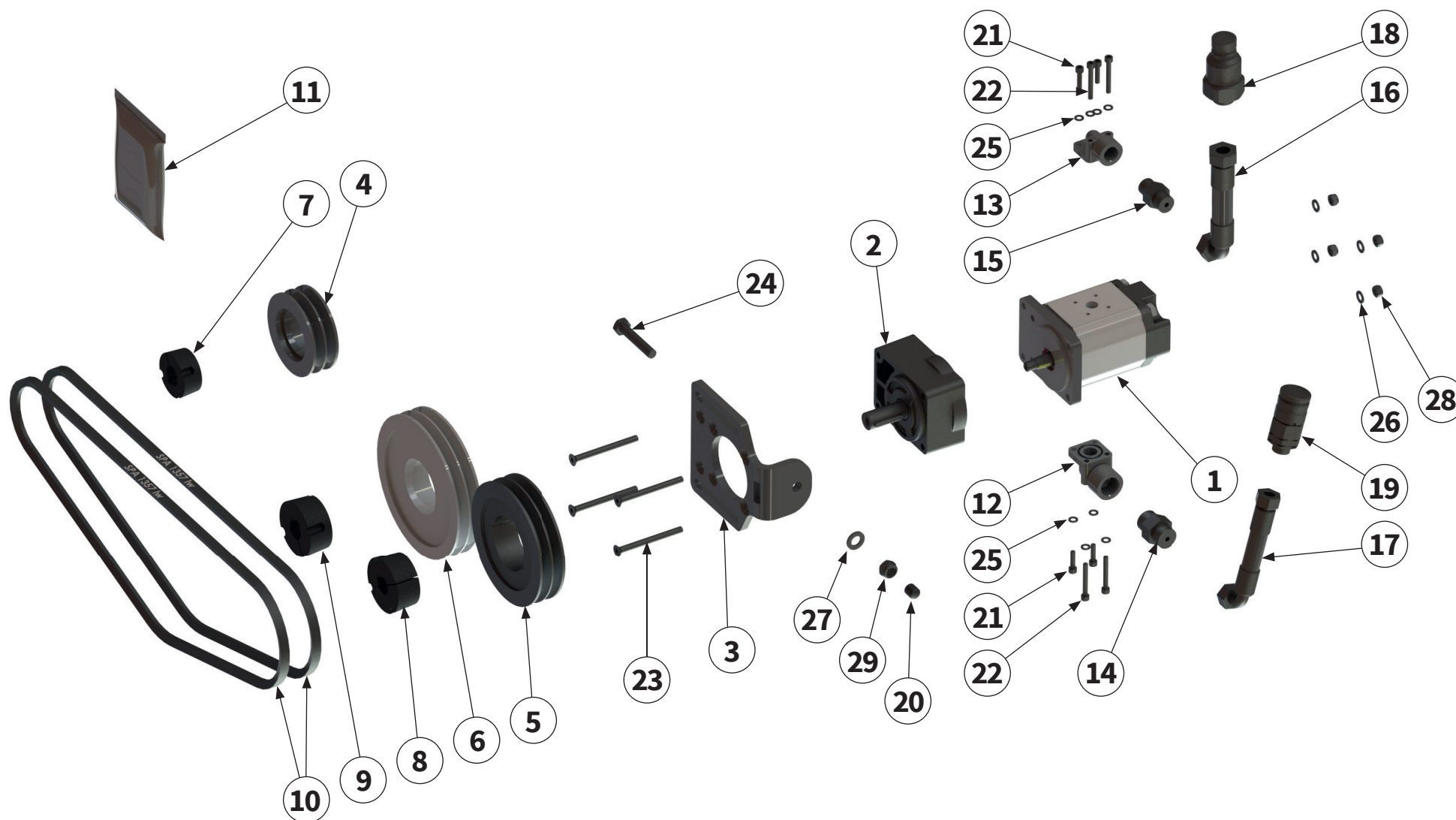

Pos.-Nr. No. Numéro Número	Ersatzteilnummer Manufacturer part number Numéro de pièce du fabricant Número de pieza del fabricante		DE Bezeichnung	EN Designation	FR Désignation	ES Designación
	Anzahl quantity quantité número					
	MU-Collect 140	MU-Collect 160				
1	1	00017440	Hydraulikmotor	hydraulic motor	Moteur hydraulique	Motor hidráulico
	Volumina Volumes Volumes Volúmenes = 26 ccm/U					
2	1	00015678	Vorsatzlager	attachment bearing	Palier avant	Cojinete antepuesto
3	1	00014772	Spannflansch	clamping flange	Flasque de serrage	Brida de sujeción
4	1	00001087	Riemenscheibe	belt pulley	Poulie	Polea
5	1	00034118	Riemenscheibe	belt pulley	Poulie	Polea
6	1	00031301	Riemenscheibe	belt pulley	Poulie	Polea
7	1	MU981805	Spannbuchse	clamping bush	Douille de serrage	Manguito de sujeción
8	1	00008140	Spannbuchse	clamping bush	Douille de serrage	Manguito de sujeción
9	1	00011451	Spannbuchse	clamping bush	Douille de serrage	Manguito de sujeción
10	2	SPA1357	Keilriemen	V-belt	Courroie trapézoïdale	Correa trapezoidal
11	1	MUDM0004	Dichtsatz	packet seal	Kit d'étanchéité	Juego de estanqueización
12	1	00015684	Flansch	flange	Bride	Brida
13	1	00015682	Flansch	flange	Bride	Brida
14	1	00015669	Verschraubung	threaded connection	Raccord à vis	Unión atornillada



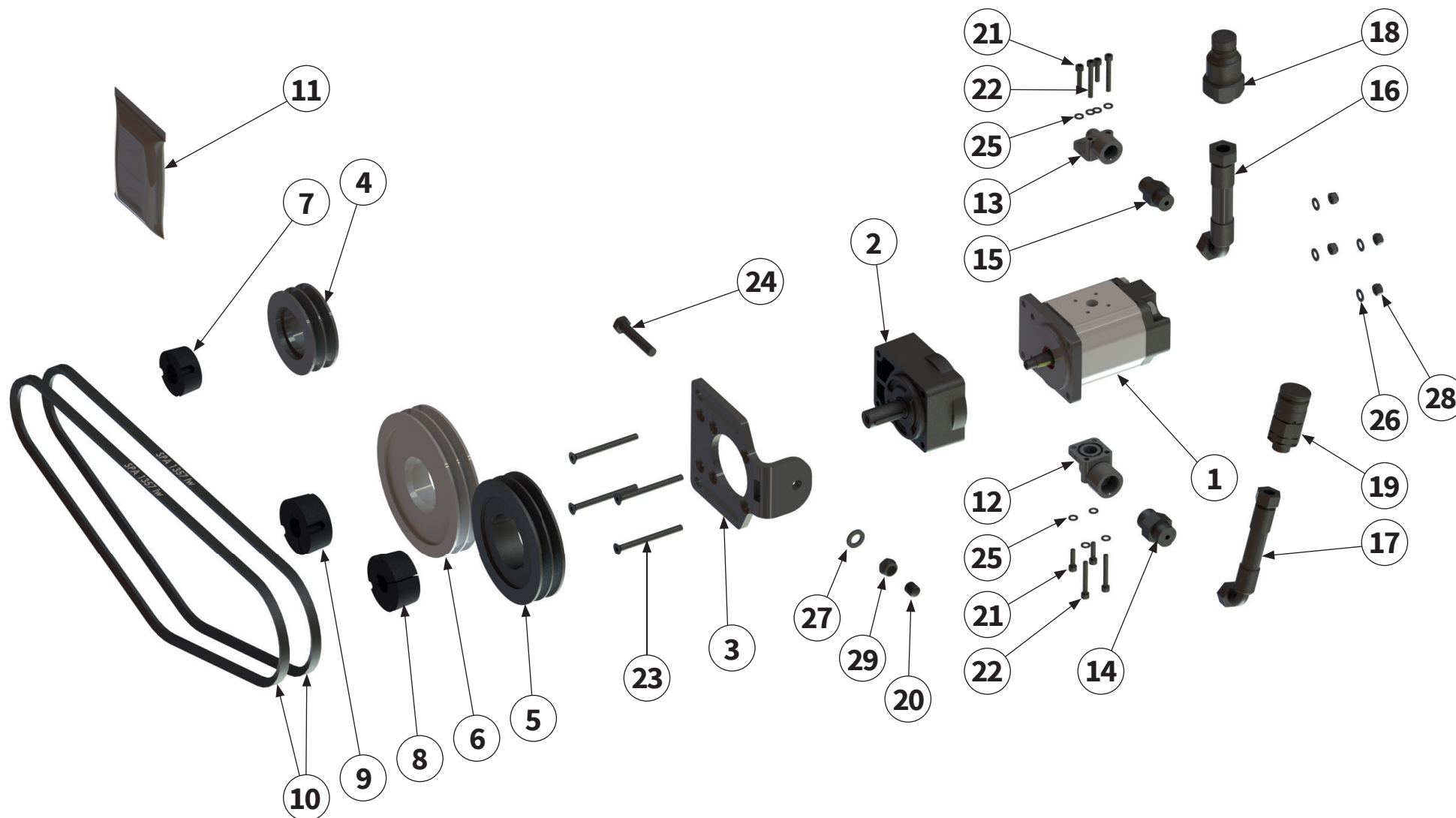

Pos.-Nr. No. Numéro Número	Ersatzteilnummer Manufacturer part number Numéro de pièce du fabricant Número de pieza del fabricante		DE Bezeichnung	EN Designation	FR Désignation	ES Designación
	Anzahl quantity quantité número					
	MU-Collect 140	MU-Collect 160				
15	1	00015668	Verschraubung	threaded connection	Raccord à vis	Unión atornillada
16	1	00040712	Hydraulikschlauch	hydraulic hose	Tuyau hydraulique	Tube flexible hidráulico
17	1	00040713	Hydraulikschlauch	hydraulic hose	Tuyau hydraulique	Tube flexible hidráulico
18	1	00040741	Hydraulikkupplung	Hydraulic coupling	Accouplement hydraulique	Acoplamiento hidráulico
19	1	00040742	Hydraulikkupplung	Hydraulic coupling	Accouplement hydraulique	Acoplamiento hidráulico
20	1	00032940	Schutzkappe	protective cap	Capuchon de protection	Cubierta protectora
21	4	MU981133	Schraube	bolt	Vis	Tornillo
22	4	MU981135	Schraube	bolt	Vis	Tornillo
23	4	00008123	Schraube	bolt	Vis	Tornillo
24	1	MU981083	Schraube	bolt	Vis	Tornillo
25	8	MU981052	Scheibe	washer	Disque	Arandela
26	4	MU0099999	Scheibe	washer	Disque	Arandela
27	1	MU980302	Scheibe	washer	Disque	Arandela
28	4	MU0099961	Mutter	nut	Écrou	Tuerca
29	1	MU980301	Mutter	nut	Écrou	Tuerca



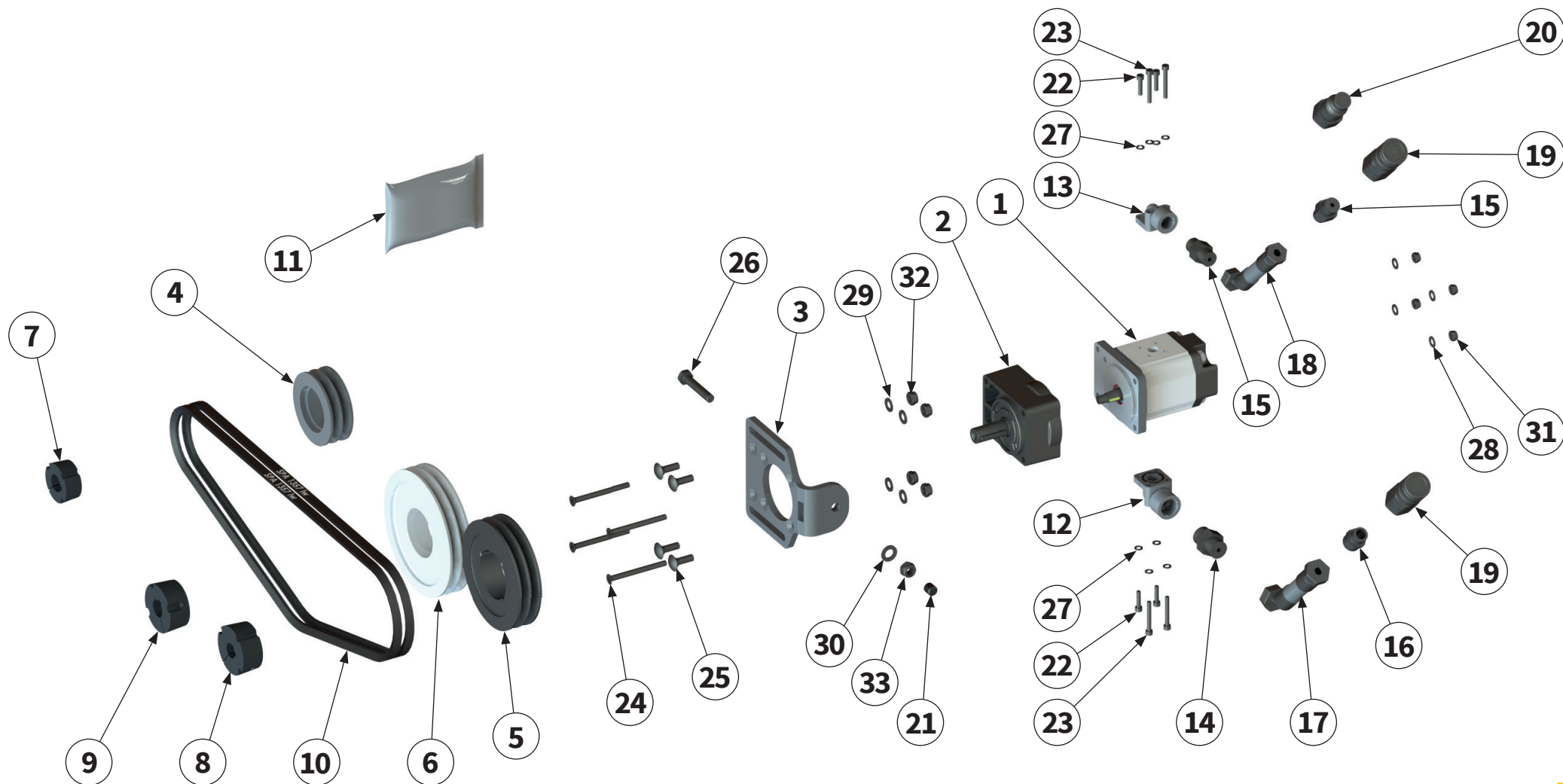

Pos.-Nr. No. Numéro Número	Ersatzteilnummer Manufacturer part number Numéro de pièce du fabricant Número de pieza del fabricante		DE Bezeichnung	EN Designation	FR Désignation	ES Designación
	Anzahl quantity quantité número					
	MU-Collect 140	MU-Collect 160				
1	1	00015680 - Volumina Volumes Volumes Volúmenes = 20 ccm/U	Hydraulikmotor	hydraulic motor	Moteur hydraulique	Motor hidráulico
2	1	00015678 -	Vorsatzlager	attachment bearing	Palier avant	Cojinete antepuesto
3	1	00014772 -	Spannflansch	clamping flange	Flasque de serrage	Brida de sujeción
4	1	00001087 -	Riemenscheibe	belt pulley	Poulie	Polea
5	1	00034118 -	Riemenscheibe	belt pulley	Poulie	Polea
6	1	00031301 -	Riemenscheibe	belt pulley	Poulie	Polea
7	1	MU981805 -	Spannbuchse	clamping bush	Douille de serrage	Manguito de sujeción
8	1	00008140 -	Spannbuchse	clamping bush	Douille de serrage	Manguito de sujeción
9	1	00011451 -	Spannbuchse	clamping bush	Douille de serrage	Manguito de sujeción
10	2	SPA1357 -	Keilriemen	V-belt	Courroie trapézoïdale	Correa trapezoidal
11	1	MUDM0004 -	Dichtsatz	packet seal	Kit d'étanchéité	Juego de estanqueización
12	1	00015684 -	Flansch	flange	Bride	Brida
13	1	00015682 -	Flansch	flange	Bride	Brida
14	1	00015669 -	Verschraubung	threaded connection	Raccord à vis	Unión atornillada
15	2	00015668 -	Verschraubung	threaded connection	Raccord à vis	Unión atornillada
16	1	GE-18-PLR-1/2 -	Verschraubung	threaded connection	Raccord à vis	Unión atornillada

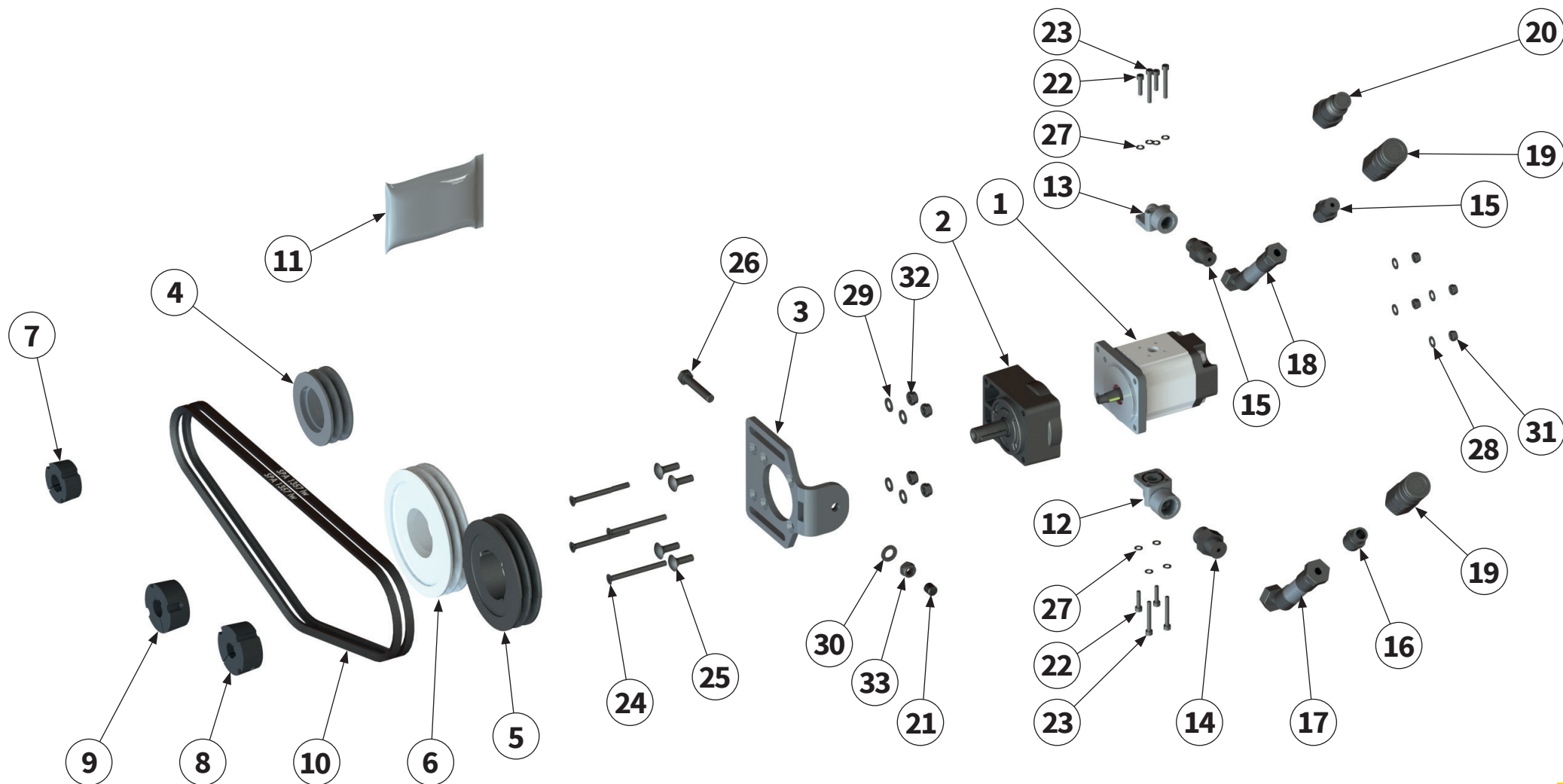

Pos.-Nr. No. Numéro Número	Ersatzteilnummer Manufacturer part number Numéro de pièce du fabricant Número de pieza del fabricante		DE Bezeichnung	EN Designation	FR Désignation	ES Designación
	Anzahl quantity quantité número					
	MU-Collect 140	MU-Collect 160				
17	1	00038033	Hydraulikschlauch	hydraulic hose	Tuyau hydraulique	Tube flexible hidráulico
18	1	00038032	Hydraulikschlauch	hydraulic hose	Tuyau hydraulique	Tube flexible hidráulico
19	2	00038036	Hydraulikkupplung	Hydraulic coupling	Accouplement hydraulique	Acoplamiento hidráulico
20	1	00038038	Hydraulikkupplung	Hydraulic coupling	Accouplement hydraulique	Acoplamiento hidráulico
21	1	00032940	Schutzkappe	protective cap	Capuchon de protection	Cubierta protectora
22	4	MU981133	Schraube	bolt	Vis	Tornillo
23	4	MU981135	Schraube	bolt	Vis	Tornillo
24	4	00008123	Schraube	bolt	Vis	Tornillo
25	1	00000904	Schraube	bolt	Vis	Tornillo
26	1	MU981083	Schraube	bolt	Vis	Tornillo
27	8	MU981052	Scheibe	washer	Disque	Arandela
28	4	MU0099999	Scheibe	washer	Disque	Arandela
29	4	MU980202	Scheibe	washer	Disque	Arandela
30	1	MU980302	Scheibe	washer	Disque	Arandela
31	4	MU0099961	Mutter	nut	Écrou	Tuerca
32	4	MU0099960	Mutter	nut	Écrou	Tuerca
33	1	MU980301	Mutter	nut	Écrou	Tuerca

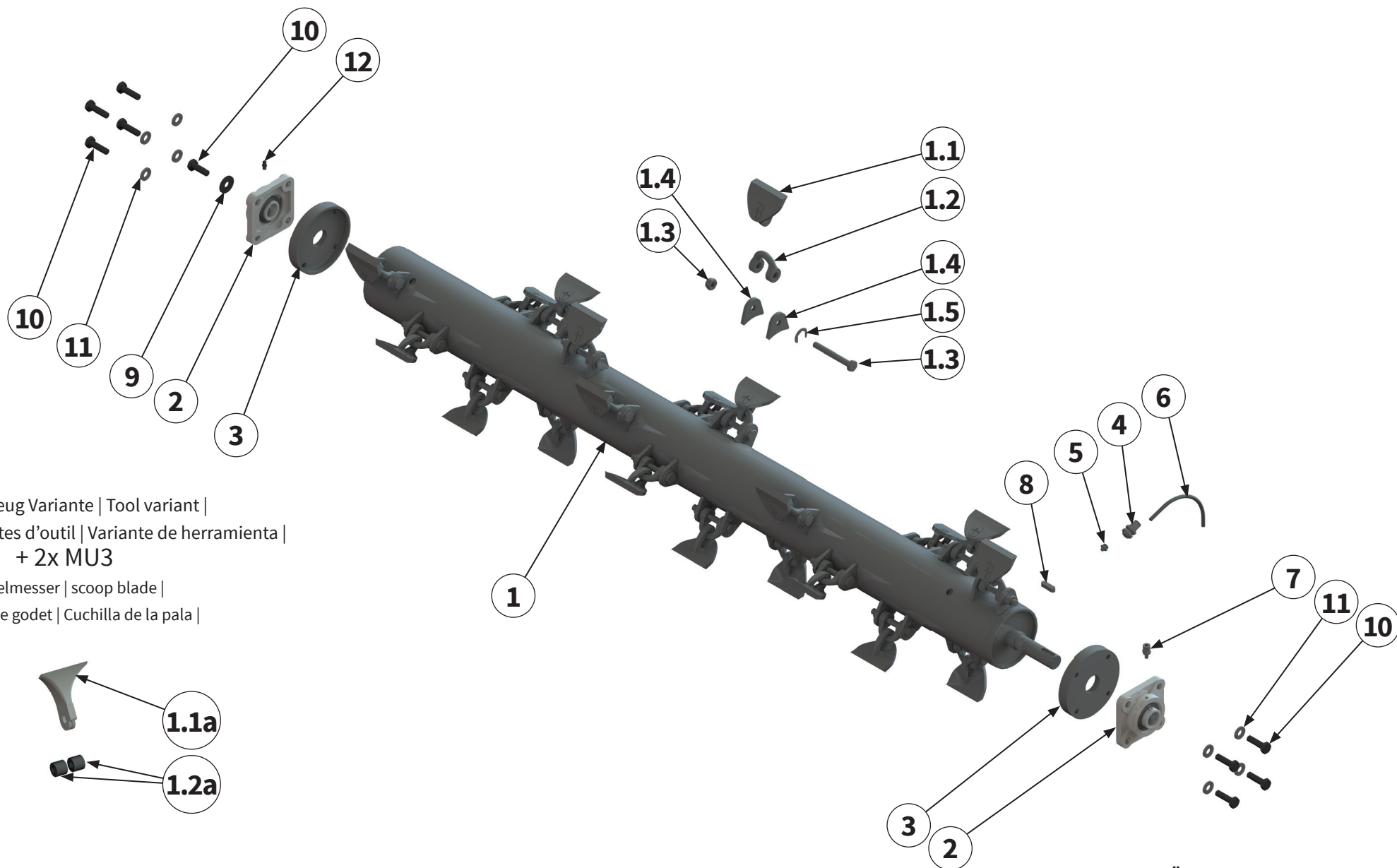

Werkzeug Variante | Tool variant |
 Variantes d'outil | Variante de herramienta |
 MU1 + 2x MU3
 Schaufelmesser | scoop blade |
 Lame de godet | Cuchilla de la pala |

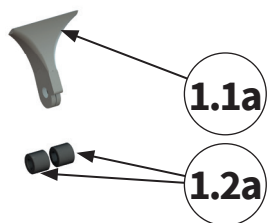

Pos.-Nr. No. Numéro Número	Ersatzteilnummer Manufacturer part number Numéro de pièce du fabricant Número de pieza del fabricante		DE Bezeichnung	EN Designation	FR Désignation	ES Designación
	Anzahl quantity quantité número					
	MU-Collect 140	MU-Collect 160				
1	MU5040041 1	00010955 1	Rotor inkl. Werkzeug	rotor with tools	Rotor avec outils	Rotor con herram
1.1	MU50 24	MU50 28	Schäkelmesser	shackle flail	Lame de manille	Chuchilla del grillete
1.1a	MU1 24	MU1 28	Schaufelmesser	scoop blade	Lame de godet	Cuchilla de la pala
1.2	MU0801031 24	MU0801031 28	Schäkel	shackle	Manille	Grillete
1.2a	MU3 48	MU3 56	Buchse	bush	Douille	Casquillo
1.3	MU0801041 24	MU0801041 28	Schraube mit Mutter	bolt with nut	Vis avec Écrou	Tornillo con Tuerca
1.4	MU0504101 48	MU0504101 56	Werkzeughalter	tool holders	Porte-outils	portaherramientas
1.5	MU0702051 24	MU0702051 28	Verdrehsicherung	anti-twist protection	Sécurité anti-torsion	Seguro contra giro
2	MU0501041 2	MU0501041 2	Rotorlager	rotor holder	Support de Rotor	Soporte del Rotor
3	MU5102211 2	MU5102211 2	Wickelschutz	anti-wrapping device	Protection contre l'enroulement	Protección enrollable
4	MULI0003 1	MULI0003 1	Verschraubung	threaded connection	Raccord à vis	Unión atornillada
5	MULI0004 1	MULI0004 1	Schmiernippel	lubricating nipple	Nipple de graissage	Engrasador
6	MULI0005 0,17 m	MULI0005 0,17 m	Schmierleitung	lubrication line	Conduite de graissage	Tubería de engrase

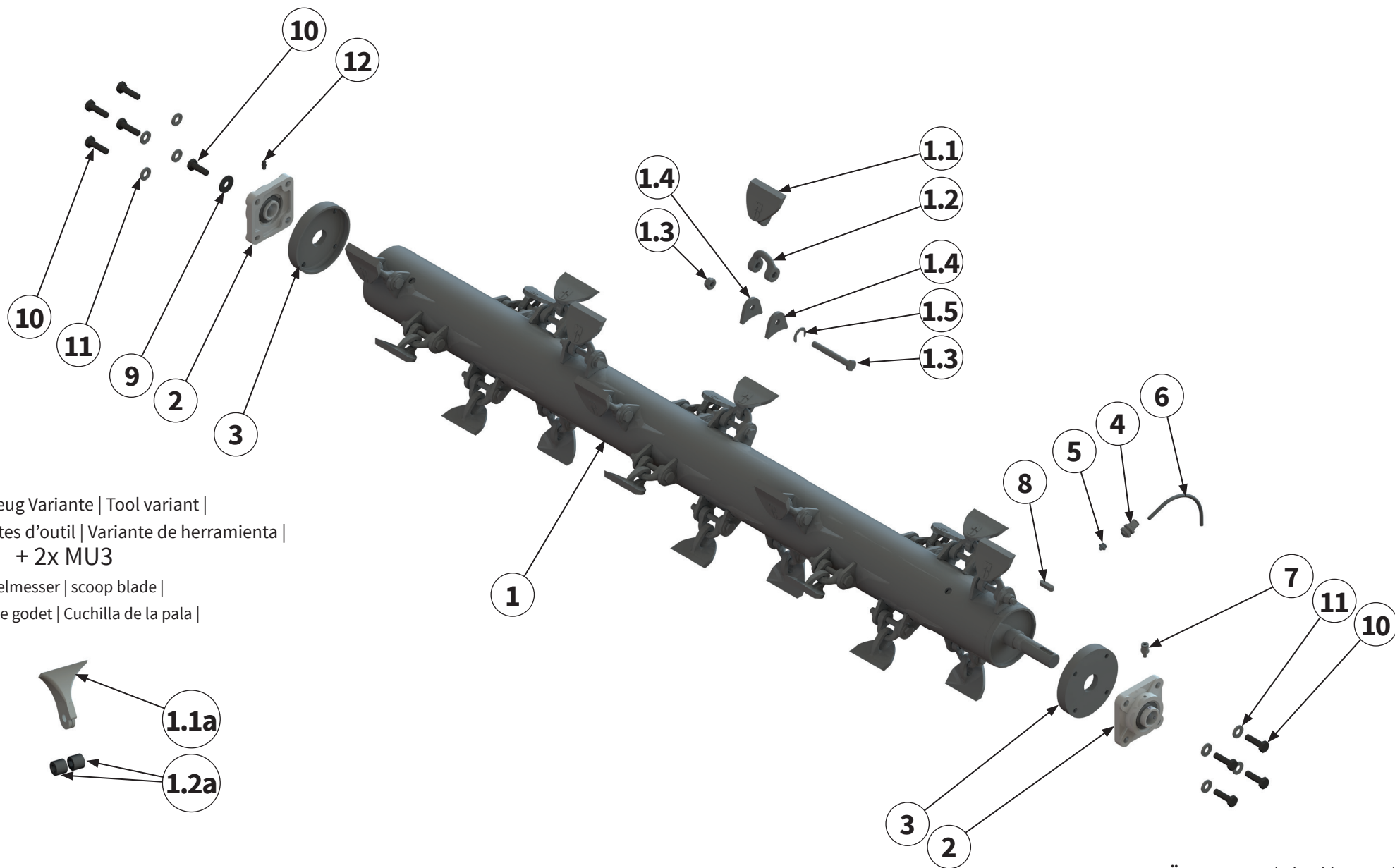

Werkzeug Variante | Tool variant |
 Variantes d'outil | Variante de herramienta |
 MU1 + 2x MU3
 Schaufelmesser | scoop blade |
 Lame de godet | Cuchilla de la pala |

Pos.-Nr. No. Numéro Número	Ersatzteilnummer Manufacturer part number Numéro de pièce du fabricant Número de pieza del fabricante		DE Bezeichnung	EN Designation	FR Désignation	ES Designación
	Anzahl quantity quantité número					
	MU-Collect 140	MU-Collect 160				
7	MULI0001		Verschraubung	threaded connection	Raccord à vis	Unión atornillada
	1	1				
8	00001085		Passfeder	parallel key	Clavette	Chaveta de ajuste
	1	1				
9	MU0099950		Scheibe	washer	Disque	Arandela
	1	1				
10	MU980222		Schraube	bolt	Vis	Tornillo
	9	9				
11	MU980202		Scheibe	washer	Disque	Arandela
	8	8				
12	DIN71412A-H1-M06X1		Schmiernippel	lubricating nipple	Nipple de graissage	Engrasador
	1	1				

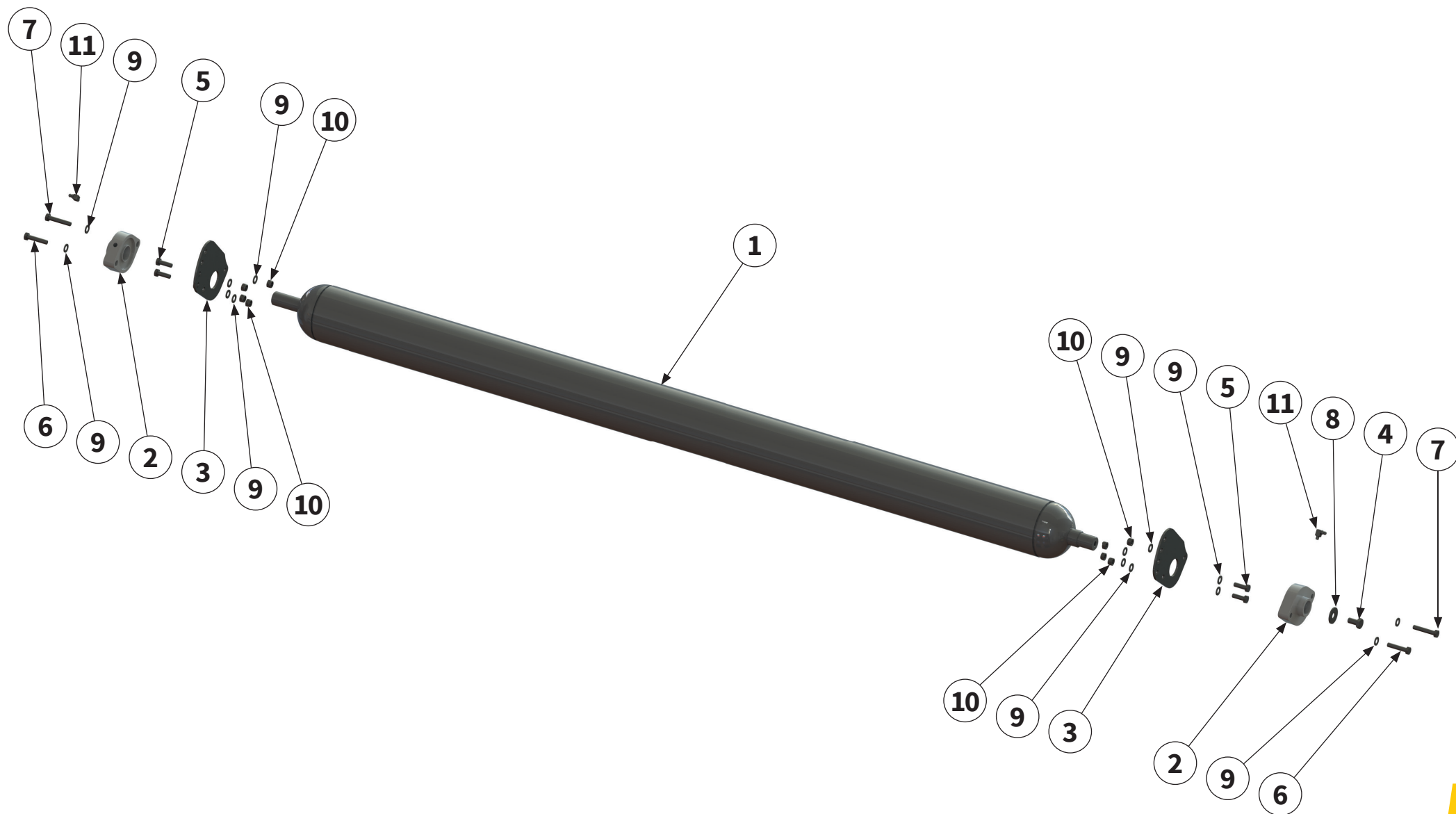

Pos.-Nr. No. Numéro Número	Ersatzteilnummer Manufacturer part number Numéro de pièce du fabricant Número de pieza del fabricante		DE Bezeichnung	EN Designation	FR Désignation	ES Designación
	Anzahl quantity quantité número					
	MU-Collect 140	MU-Collect 160				
1	MU1509004 1	MU1509005 1	Stützwalze	support roller	Rouleau d'appui	Cilindro de apoyo
2	00001673 2	00001673 2	Lager	bearing	Palier	Conjinete
3	00031259 2	00031259 2	Halteplatte	retainer plate	Plaque de support	Placa de retención
4	MU0099970 1	MU0099970 1	Schraube	bolt	Vis	Tornillo
5	MU980109 4	MU980109 4	Schraube	bolt	Vis	Tornillo
6	MU980128 2	MU980128 2	Schraube	bolt	Vis	Tornillo
7	MU980116 2	MU980116 2	Schraube	bolt	Vis	Tornillo
8	MU0099950 1	MU0099950 1	Scheibe	washer	Disque	Arandela
9	MU0099999 16	MU0099999 16	Scheibe	washer	Disque	Arandela
10	MU0099961 8	MU0099961 8	Mutter	nut	Écrou	Tuerca
11	DIN71412C-H3-M06X1 2	DIN71412C-H3-M06X1 2	Schmiernippel	lubricating nipple	Nipple de graissage	Engrasador



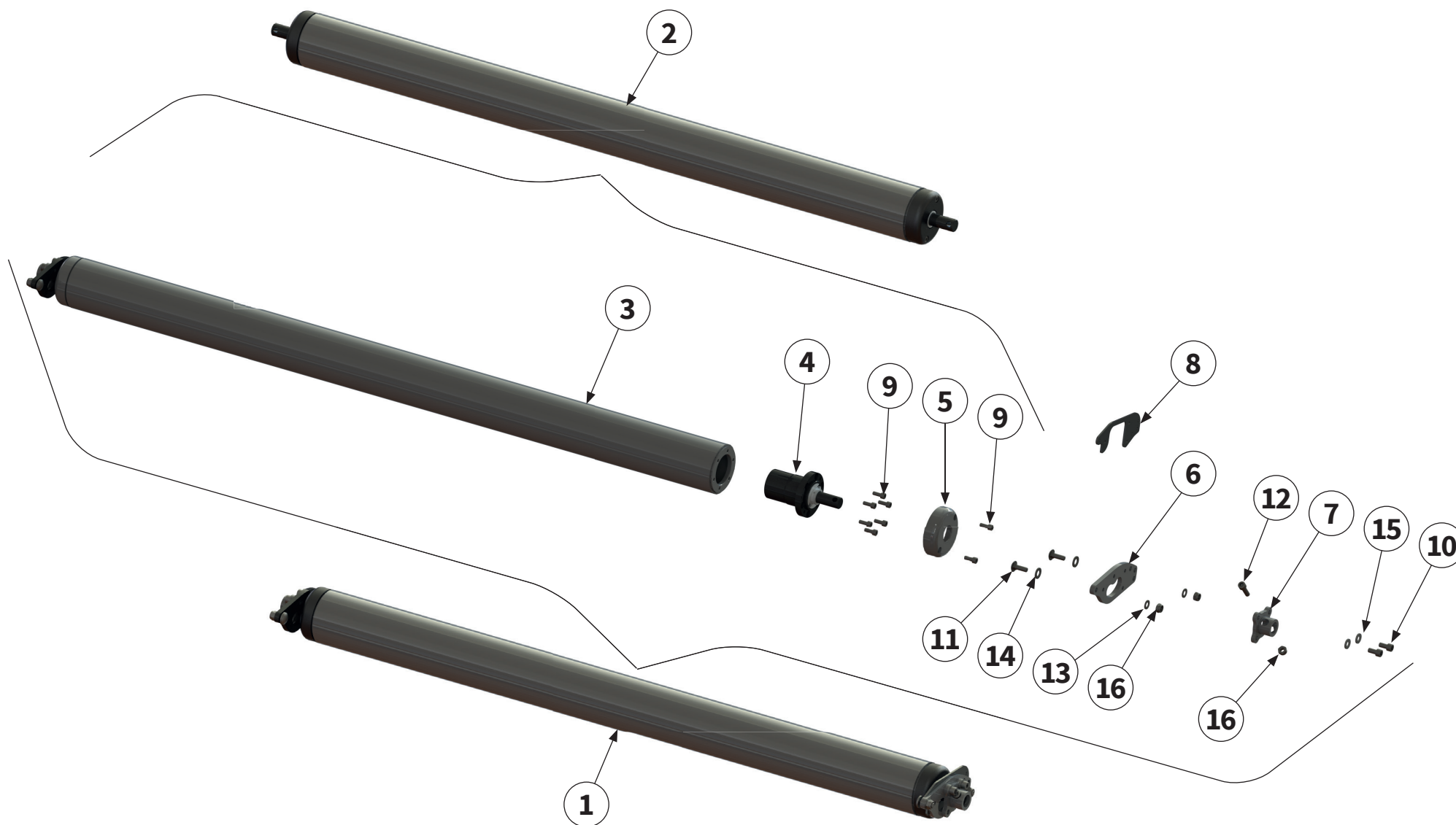

Pos.-Nr. No. Numéro Número	Ersatzteilnummer Manufacturer part number Numéro de pièce du fabricant Número de pieza del fabricante		DE Bezeichnung	EN Designation	FR Désignation	ES Designación
	Anzahl quantity quantité número					
	MU-Collect 140	MU-Collect 160				
1	00045623 1	00040424 1	Stützwalze kpl. montiert	support roller complete assembled	Rouleau d'appui complet monté	Cilindro de apoyo completo montado
2	00045624 1	00045613 1	Stützwalze mit Lagereinheiten	support roller with bearing units	Rouleau d'appui avec unité de paliers	Cilindro de apoyo con unidades de rodamiento
3	00045625 1	00040422 1	Stützwalze	support roller	Rouleau d'appui	Cilindro de apoyo
4	00035729 2	00035729 2	Lagereinheit	bearing unit	Unité de palier	Unidad de rodamiento
5	00040425 2	00040425 2	Ronde	circular blank	Rondelle	Arandela
6	00040426 2	00040426 2	Halteplatte	retainer plate	Plaque de support	Placa de retención
7	00040463 2	00040463 2	Aufnahme	holder	Support	Alojamiento
8	00041757 2	00041757 2	Schablone	template	Gabarit	Plantilla
9	00043460 16	00043460 16	Schraube	bolt	Vis	Tornillo
10	00043417 4	00043417 4	Schraube	bolt	Vis	Tornillo
11	00000904 4	00000904 4	Schraube	bolt	Vis	Tornillo
12	00043421 2	00043421 2	Schraube	bolt	Vis	Tornillo
13	MU980202 4	MU980202 4	Scheibe	washer	Disque	Arandela
14	MU980302 4	MU980302 4	Scheibe	washer	Disque	Arandela
15	MUNSKL10 4	MUNSKL10 4	Scheibe	washer	Disque	Arandela
16	MU0099960 6	MU0099960 6	Mutter	nut	Écrou	Tuerca

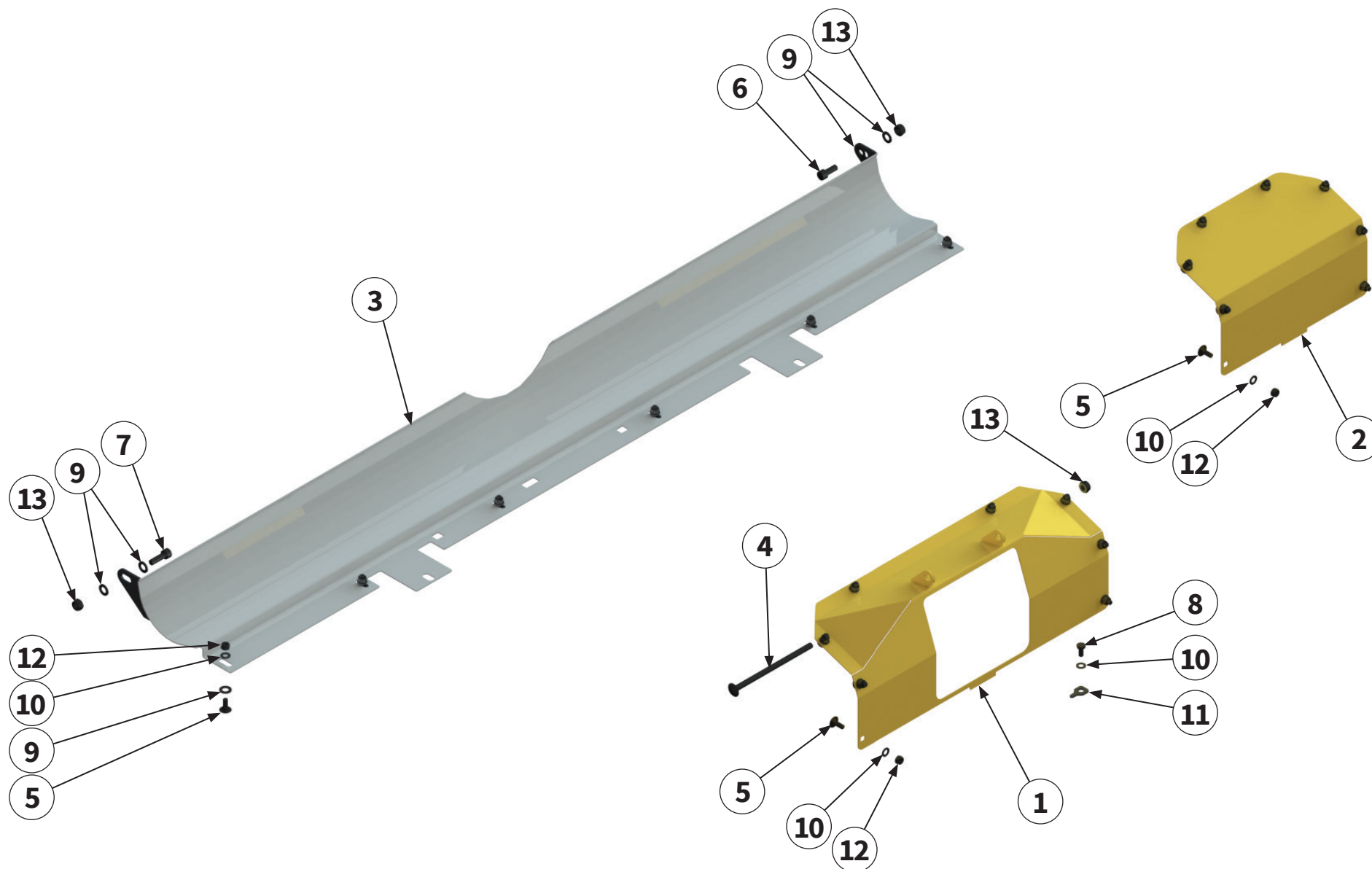

Pos.-Nr. No. Numéro Número	Ersatzteilnummer Manufacturer part number Numéro de pièce du fabricant Número de pieza del fabricante		DE Bezeichnung	EN Designation	FR Désignation	ES Designación
	Anzahl quantity quantité número					
	MU-Collect 140	MU-Collect 160				
1	00031320		Anbauadapter	attachment adapter	Adaptateur d'attelage	Adaptador de montaje
	1	1				
2	00031326		Abdeckung	cover	Recouvrement	Cubierta
	-	1				
3	00031887	00031329	Schnecken­trog	auger trough	Creux de la tarière	Canal de la barrena
	1	1				
4	MU980407		Schraube	bolt	Vis	Tornillo
	1	1				
5	MU980107		Schraube	bolt	Vis	Tornillo
	14	22				
6	MU980207		Schraube	bolt	Vis	Tornillo
	1	1				
7	MU980244		Schraube	bolt	Vis	Tornillo
	1	1				
8	MU982811		Schraube	bolt	Vis	Tornillo
	1	1				
9	MU980202		Scheibe	washer	Disque	Arandela
	10	10				
10	MU0099999		Scheibe	washer	Disque	Arandela
	15	23				
11	00037214		Verschlus­sb­lech	sealing plate	Tôle de fermeture	Chapa de cierre
	1	1				
12	MU0099961		Mutter	nut	Écrou	Tuerca
	14	22				
13	MU0099960		Mutter	nut	Écrou	Tuerca
	3	43				



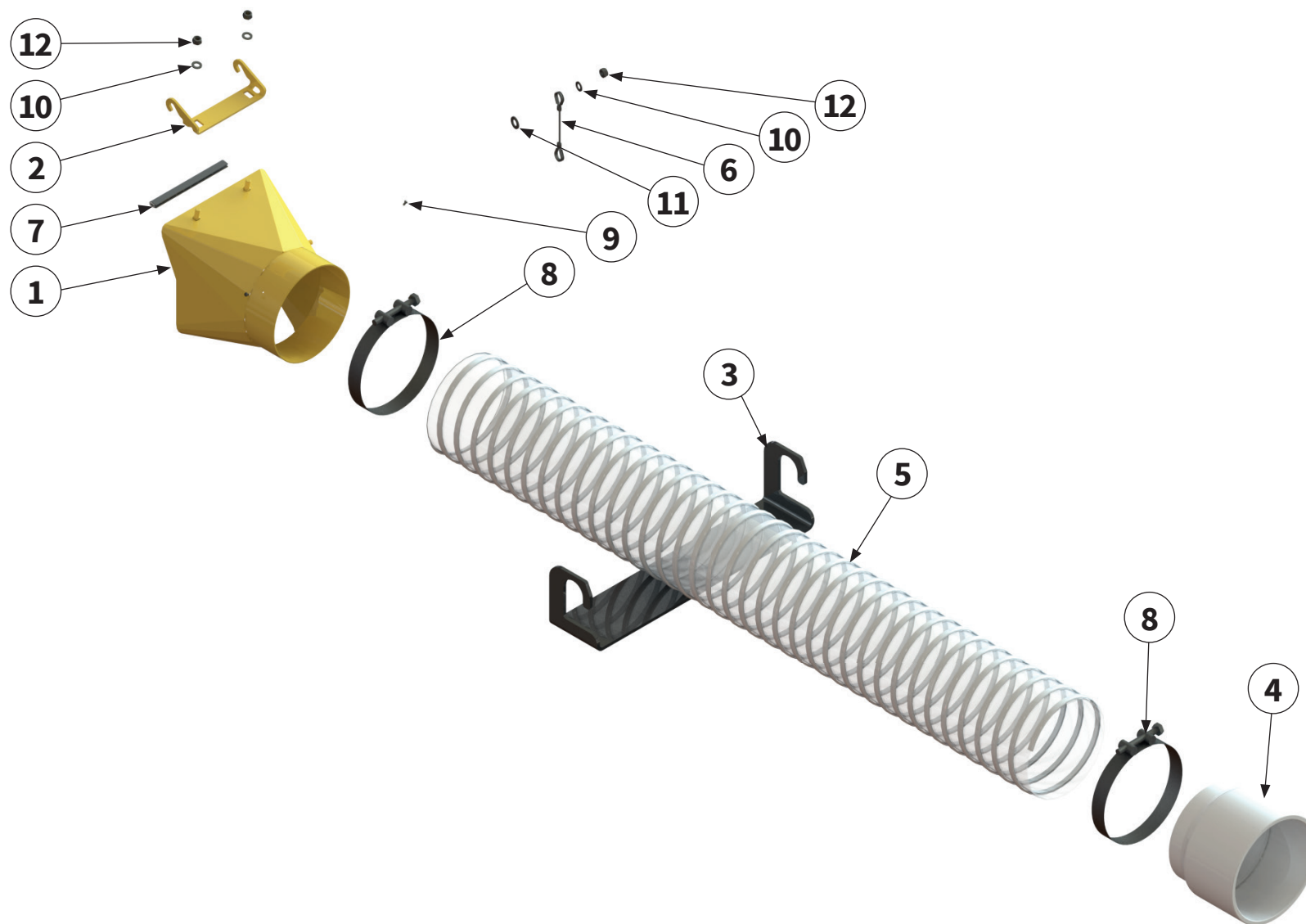

Pos.-Nr. No. Numéro Número	Ersatzteilnummer Manufacturer part number Numéro de pièce du fabricant Número de pieza del fabricante		DE Bezeichnung	EN Designation	FR Désignation	ES Designación
	Anzahl quantity quantité número					
	MU-Collect 140	MU-Collect 160				
1	1	00045722	Sauganschluss	suction pipe connection	Raccord de tuyau d'aspiration	Conexión de aspiración
2	1	00031325	Anbauadapter	attachment adapter	Adaptateur d'attelage	Adaptador de montaje
3	1	00038016	Halter	holder	Support	Soporte
4	1	00038054	Sauganschluss	suction pipe connection	Raccord de tuyau d'aspiration	Conexión de aspiración
5	2,5 m	00032477	Schlauch	hose	Flexible	Tubo flexible
6	1	00034133	Seil	cable	Câble	Cable
7	0,8 m	MU982101	Dichtung	seal	Étanchéité	Junta
8	2	00034485	Schelle	clamp	Collier	Abrazadera
9	2	00034433	Schraube	bolt	Vis	Tornillo
10	1	MU980202	Scheibe	washer	Disque	Arandela
11	3	MU0099999	Scheibe	washer	Disque	Arandela
12	3	MU0099961	Mutter	nut	Écrou	Tuerca



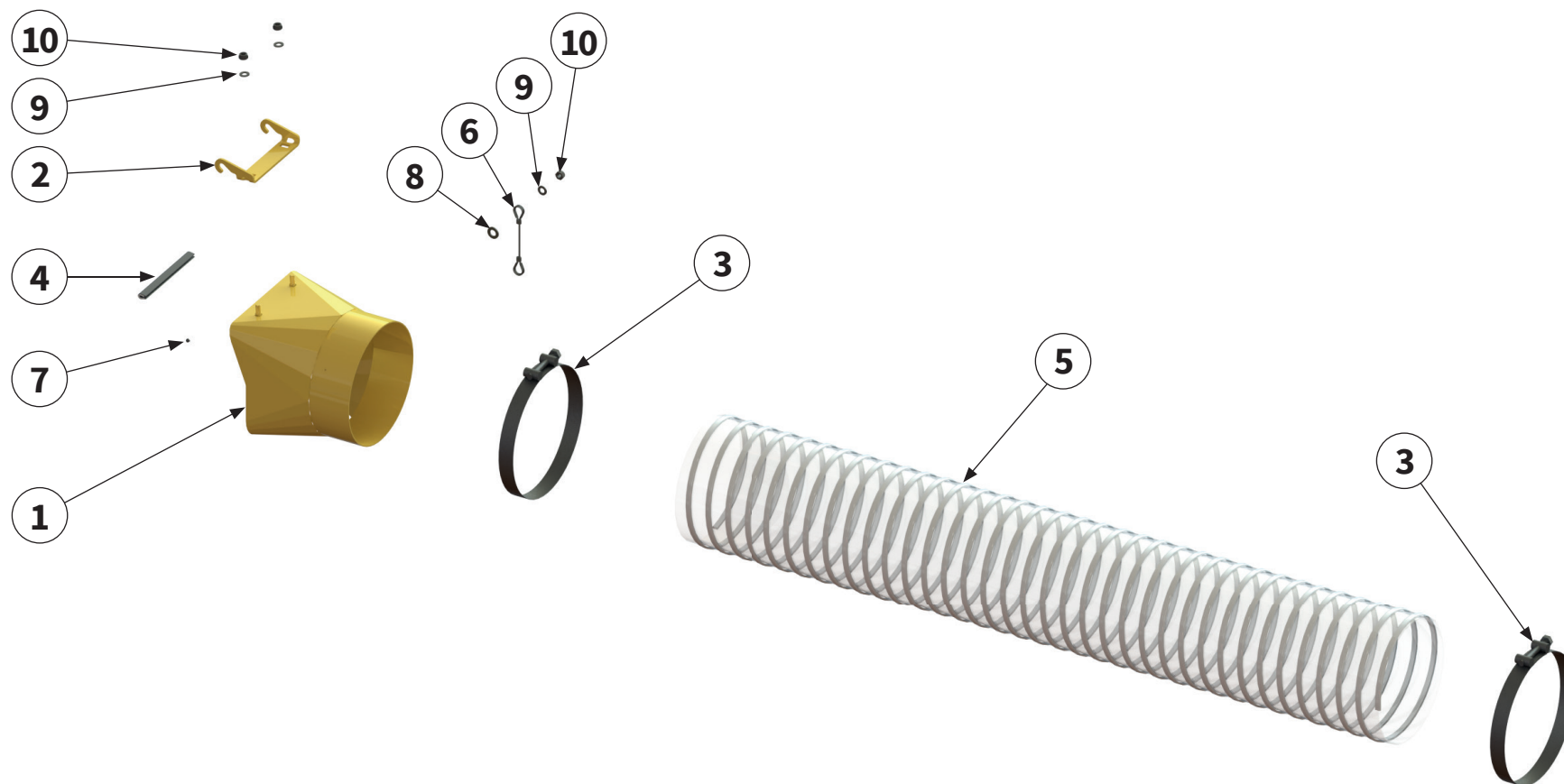

Pos.-Nr. No. Numéro Número	Ersatzteilnummer Manufacturer part number Numéro de pièce du fabricant Número de pieza del fabricante		DE Bezeichnung	EN Designation	FR Désignation	ES Designación
	Anzahl quantity quantité número					
	MU-Collect 140	MU-Collect 160				
1	1	00034330	Sauganschluss 200	suction pipe connection 200	Raccord de tuyau d'aspiration 200	Conexión de aspiración 200
2	1	00031325	Anbauadapter	attachment adapter	Adaptateur d'attelage	Adaptador de montaje
3	2	00035237	Schelle	clamp	Collier	Abrazadera
4	0,8 m	MU982101	Dichtung	seal	Étanchéité	Junta
5	1,25 m	00034483	Schlauch	hose	Flexible	Tubo flexible
6	1	00034133	Seil	cable	Câble	Cable
7	2	00034433	Schraube	bolt	Vis	Tornillo
8	1	MU980202	Scheibe	washer	Disque	Arandela
9	3	MU0099999	Scheibe	washer	Disque	Arandela
10	3	MU0099961	Mutter	nut	Écrou	Tuerca



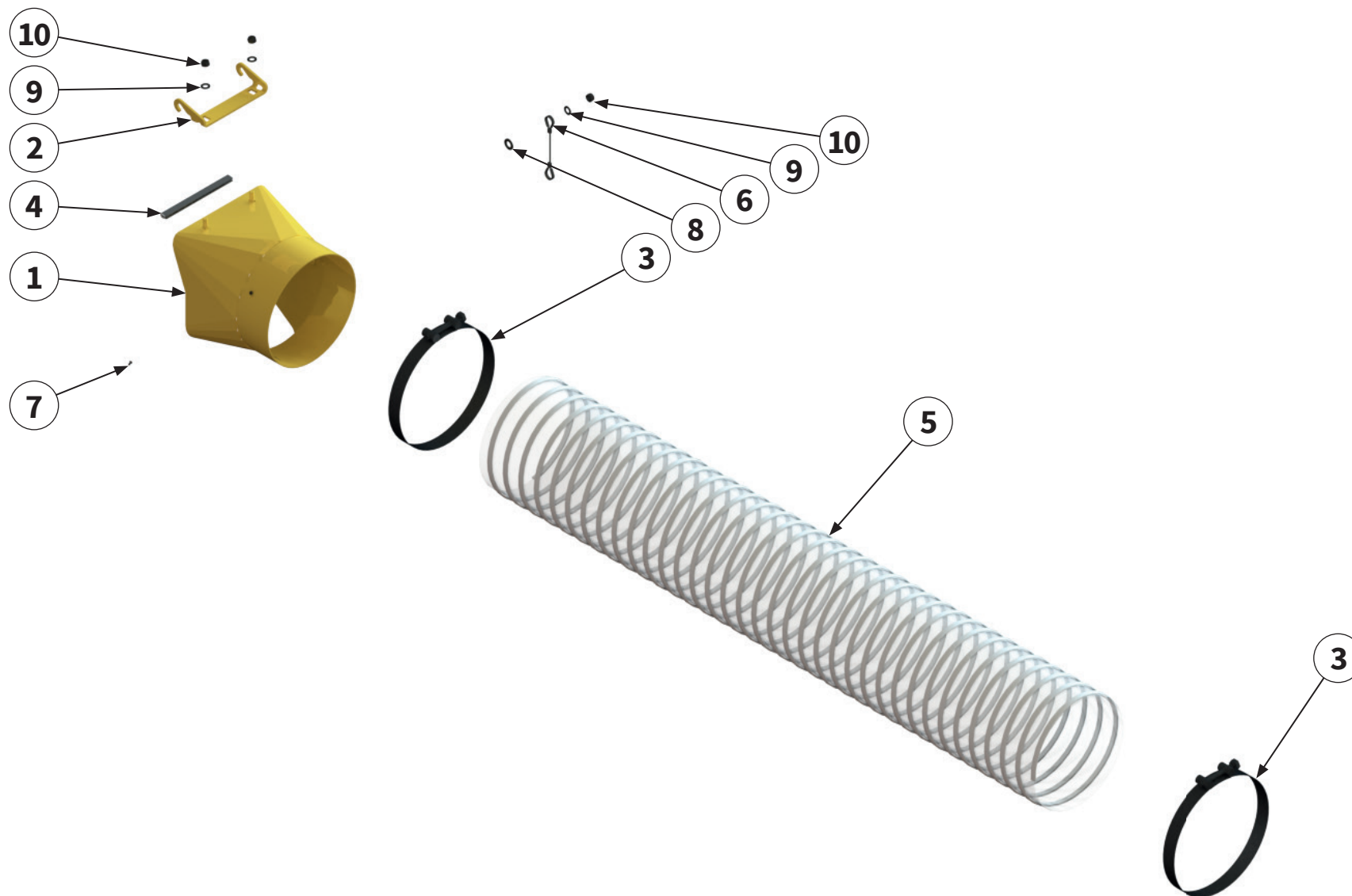

Pos.-Nr. No. Numéro Número	Ersatzteilnummer Manufacturer part number Numéro de pièce du fabricant Número de pieza del fabricante		DE Bezeichnung	EN Designation	FR Désignation	ES Designación
	Anzahl quantity quantité número					
	MU-Collect 140	MU-Collect 160				
1	1	00031323	Sauganschluss 220	suction pipe connection 220	Raccord de tuyau d'aspiration 220	Conexión de aspiración 220
2	1	00031325	Anbauadapter	attachment adapter	Adaptateur d'attelage	Adaptador de montaje
3	2	00032795	Schelle	clamp	Collier	Abrazadera
4	0,8 m	MU982101	Dichtung	seal	Étanchéité	Junta
5	1,25 m	00034477	Schlauch	hose	Flexible	Tubo flexible
6	1	00034133	Seil	cable	Câble	Cable
7	2	00034433	Schraube	bolt	Vis	Tornillo
8	1	MU980202	Scheibe	washer	Disque	Arandela
9	3	MU0099999	Scheibe	washer	Disque	Arandela
10	3	MU0099961	Mutter	nut	Écrou	Tuerca



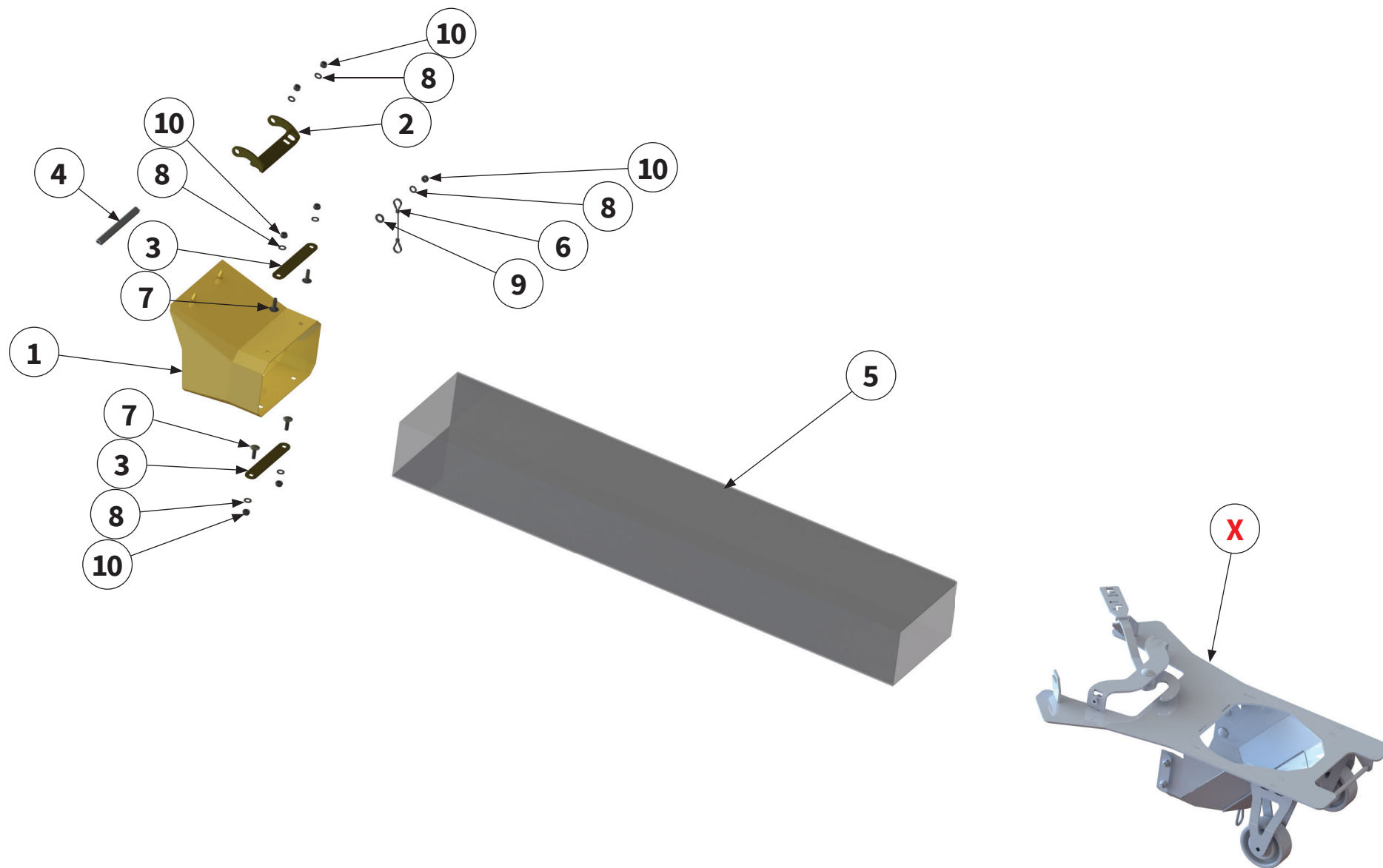

Pos.-Nr. No. Número	Ersatzteilnummer Manufacturer part number Numéro de pièce du fabricant Número de pieza del fabricante		DE Bezeichnung	EN Designation	FR Désignation	ES Designación
	Anzahl quantity quantité número					
	MU-Collect 140	MU-Collect 160				
1	1	00045725	Sauganschluss 230x130	Suction pipe connection 230x130	Raccord de tuyau d'aspiration 230x130	Conexión de aspiración 230x130
2	1	00036592	Verbindungsblech HAKO	Connection sheet HAKO	Tôle de connexion HAKO	Chapa de conexión HAKO
3	2	00036593	Klemmleiste	clamping strip	Tôle de support	Barra de conexión
4	0,8 m	MU982101	Dichtung	seal	Étanchéité	Junta
5	1,15 m	00040723	Schlauch	hose	Flexible	Tubo flexible
6	1	00034133	Seil	cable	Câble	Cable
7	4	MU0099988	Schraube	bolt	Vis	Tornillo
8	7	MU0099999	Scheibe	washer	Disque	Arandela
9	1	MU980202	Scheibe	washer	Disque	Arandela
10	7	MU0099961	Mutter	nut	Écrou	Tuerca
X	Nur von HAKO lieferbar Only available from HAKO Uniquement disponible chez HAKO Solo disponible en HAKO		Sauganschluss HAKO	suction pipe connection HAKO	Raccord de tuyau d'aspiration HAKO	Conexión de aspiración HAKO

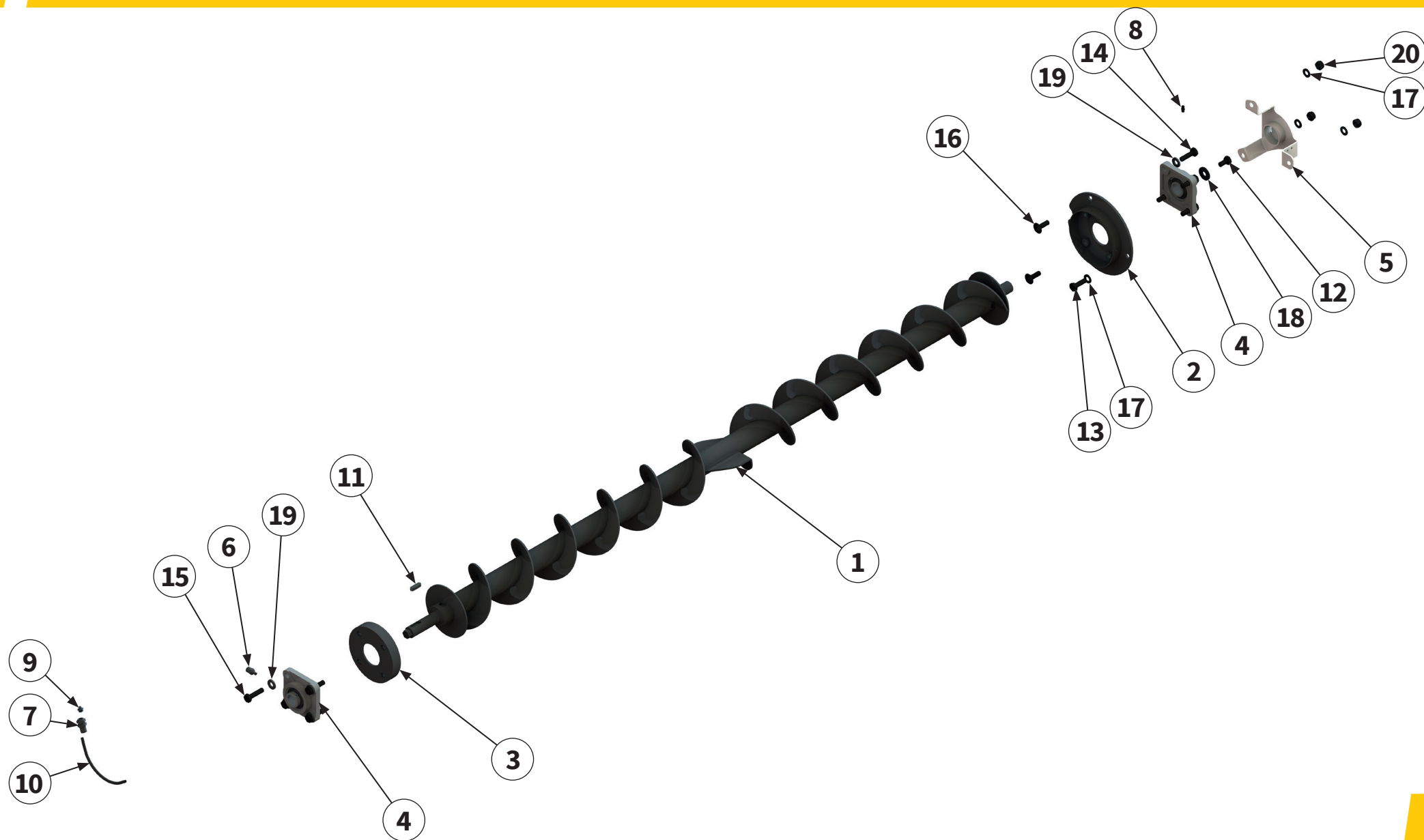

Pos.-Nr. No. Numéro Número	Ersatzteilnummer Manufacturer part number Numéro de pièce du fabricant Número de pieza del fabricante		DE Bezeichnung	EN Designation	FR Désignation	ES Designación
	Anzahl quantity quantité número					
	MU-Collect 140	MU-Collect 160				
1	00031890 1	00031342 1	Förderschnecke	worm conveyor	Foreuse	Tornillo sin fin
2	00031334 1	1	Wickelschutz	anti-wrapping device	Protection contre l'enroulement	Protección enrollable
3	00031338 1	1	Wickelschutz	anti-wrapping device	Protection contre l'enroulement	Protección enrollable
4	MU0501041 2	2	Gehäuselager	housing bearing	Palier de carter	Cojinete de la caja
5	00031352 1	1	Lagerabdeckung	bearing cover	Couvercle de palier	Tapa de cojinete
6	MULI0001 1	1	Verschraubung	threaded connection	Raccord à vis	Unión atornillada
7	MULI0003 1	1	Verschraubung	threaded connection	Raccord à vis	Unión atornillada
8	DIN71412A-H1-M06X1 1	1	Schmiernippel	lubricating nipple	Nipple de graissage	Engrasador
9	MULI0004 1	1	Schmiernippel	lubricating nipple	Nipple de graissage	Engrasador
10	MULI0005 0,2 m	0,2 m	Schmierleitung	lubrication line	Conduite de graissage	Tubería de engrase
11	00001085 1	1	Passfeder	parallel key	Clavette	Chaveta de ajuste
12	MU0099970 1	1	Schraube	bolt	Vis	Tornillo



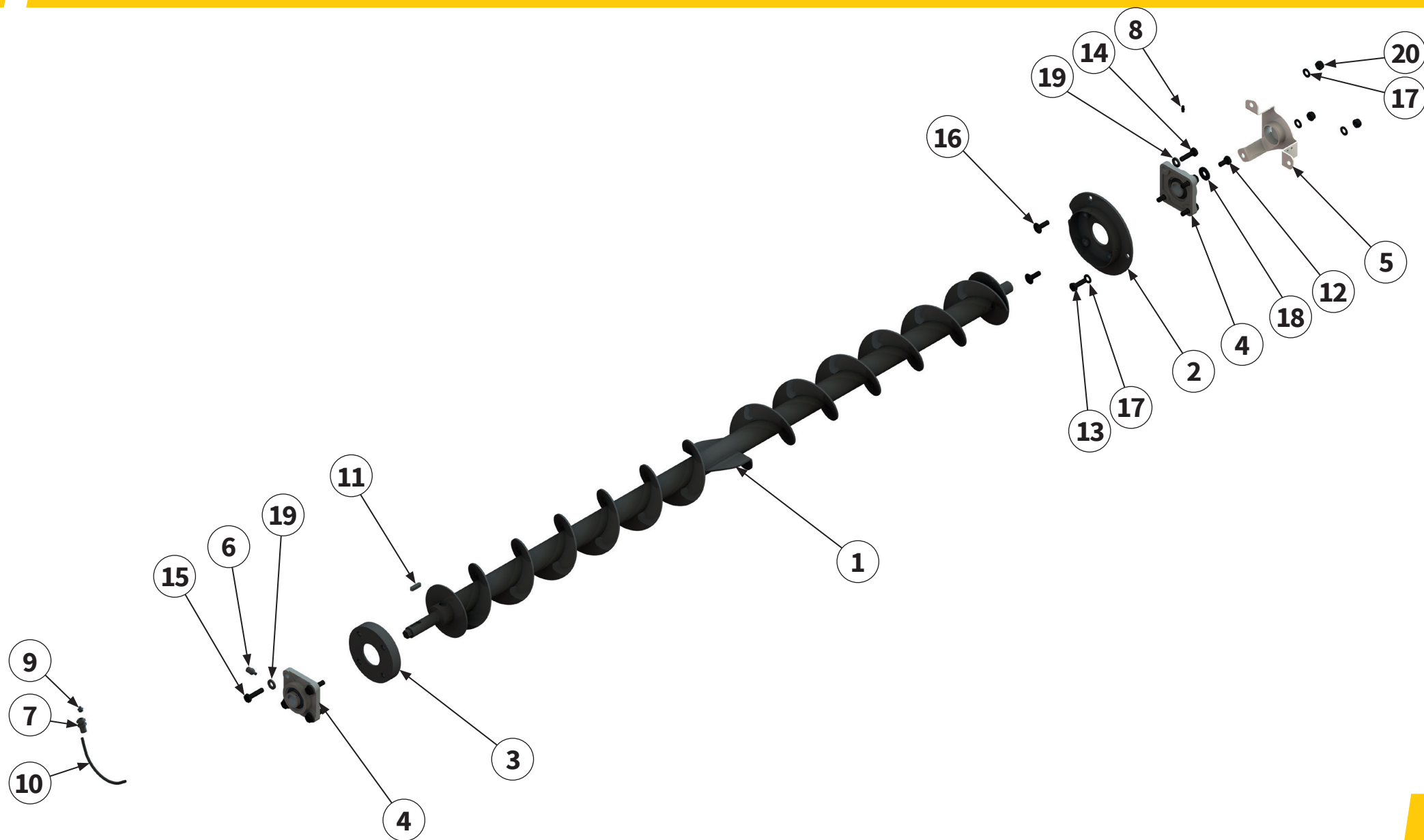

Pos.-Nr. No. Numéro Número	Ersatzteilnummer Manufacturer part number Numéro de pièce du fabricant Número de pieza del fabricante		DE Bezeichnung	EN Designation	FR Désignation	ES Designación
	Anzahl quantity quantité número					
	MU-Collect 140	MU-Collect 160				
13	MU980205		Schraube	bolt	Vis	Tornillo
	1	1				
14	MU980222		Schraube	bolt	Vis	Tornillo
	4	4				
15	MU980213		Schraube	bolt	Vis	Tornillo
	4	4				
16	00000904		Schraube	bolt	Vis	Tornillo
	2	2				
17	MU980202		Scheibe	washer	Disque	Arandela
	4	4				
18	MU0099950		Scheibe	washer	Disque	Arandela
	1	1				
19	MUNSKL10		Scheibe	washer	Disque	Arandela
	8	8				
20	MU0099960		Mutter	nut	Écrou	Tuerca
	3	3				



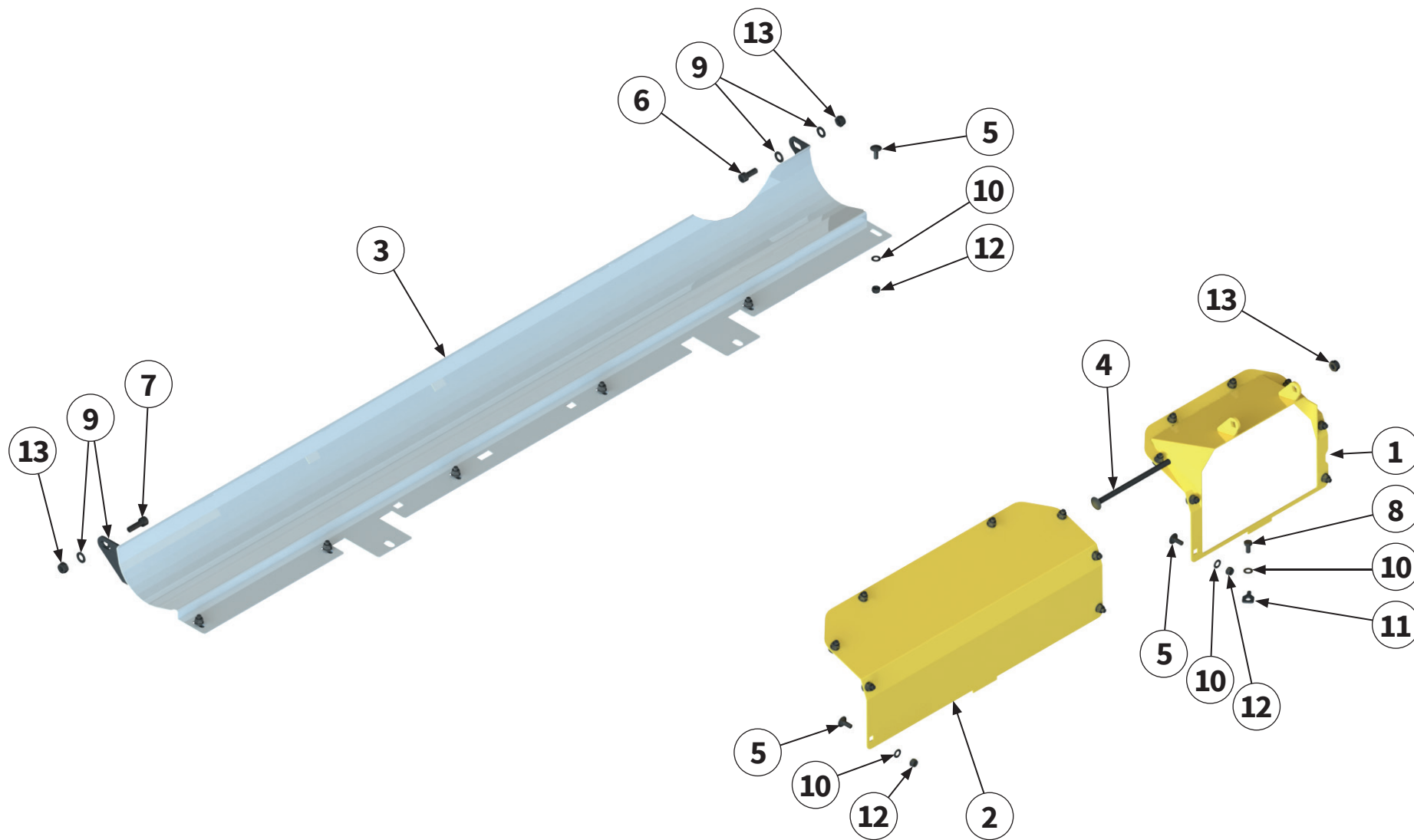

Pos.-Nr. No. Numéro Número	Ersatzteilnummer Manufacturer part number Numéro de pièce du fabricant Número de pieza del fabricante	DE Bezeichnung	EN Designation	FR Désignation	ES Designación
	Anzahl quantity quantité número				
	MU-Collect 160				
1	00031374 1	Anbauadapter	attachment adapter	Adaptateur d'attelage	Adaptador de montaje
2	00031377 1	Abdeckung	cover	Recouvrement	Cubierta
3	00031211 1	Schneckenrog	auger trough	Creux de la tarière	Canal de la barrena
4	MU980407 1	Schraube	bolt	Vis	Tornillo
5	MU980107 22	Schraube	bolt	Vis	Tornillo
6	MU980207 1	Schraube	bolt	Vis	Tornillo
7	MU980244 1	Schraube	bolt	Vis	Tornillo
8	MU982811 1	Schraube	bolt	Vis	Tornillo
9	MU980202 4	Scheibe	washer	Disque	Arandela
10	MU0099999 23	Scheibe	washer	Disque	Arandela
11	00037214 1	Verschlußblech	sealing plate	Tôle de fermeture	Chapa de cierre
12	MU0099961 22	Mutter	nut	Écrou	Tuerca
13	MU0099960 3	Mutter	nut	Écrou	Tuerca

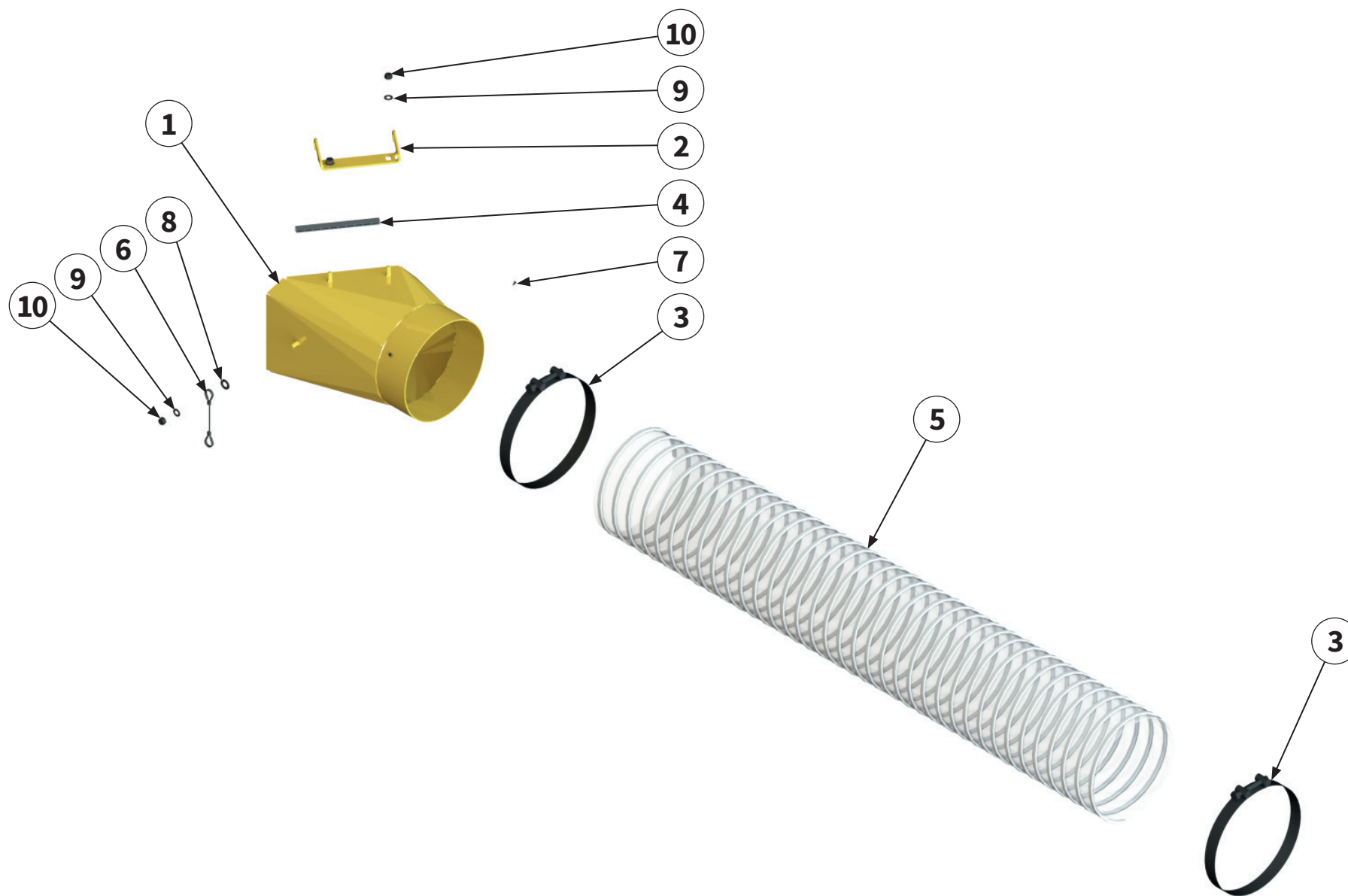

Pos.-Nr. No. Numéro Número	Ersatzteilnummer Manufacturer part number Numéro de pièce du fabricant Número de pieza del fabricante		DE Bezeichnung	EN Designation	FR Désignation	ES Designación
	Anzahl quantity quantité número					
	MU-Collect 140	MU-Collect 160				
1	1	00031369	Sauganschluss 200	suction pipe connection 200	Raccord de tuyau d'aspiration 200	Conexión de aspiración 200
2	1	00031325	Anbauadapter	attachment adapter	Adaptateur d'attelage	Adaptador de montaje
3	2	00035237	Schelle	clamp	Collier	Abrazadera
4	0,6 m	MU982101	Dichtung	seal	Étanchéité	Junta
5	2,5 m	00034483	Schlauch	hose	Flexible	Tubo flexible
6	1	00034133	Seil	cable	Câble	Cable
7	2	00034433	Schraube	bolt	Vis	Tornillo
8	1	MU980202	Scheibe	washer	Disque	Arandela
9	3	MU0099999	Scheibe	washer	Disque	Arandela
10	3	MU0099961	Mutter	nut	Écrou	Tuerca

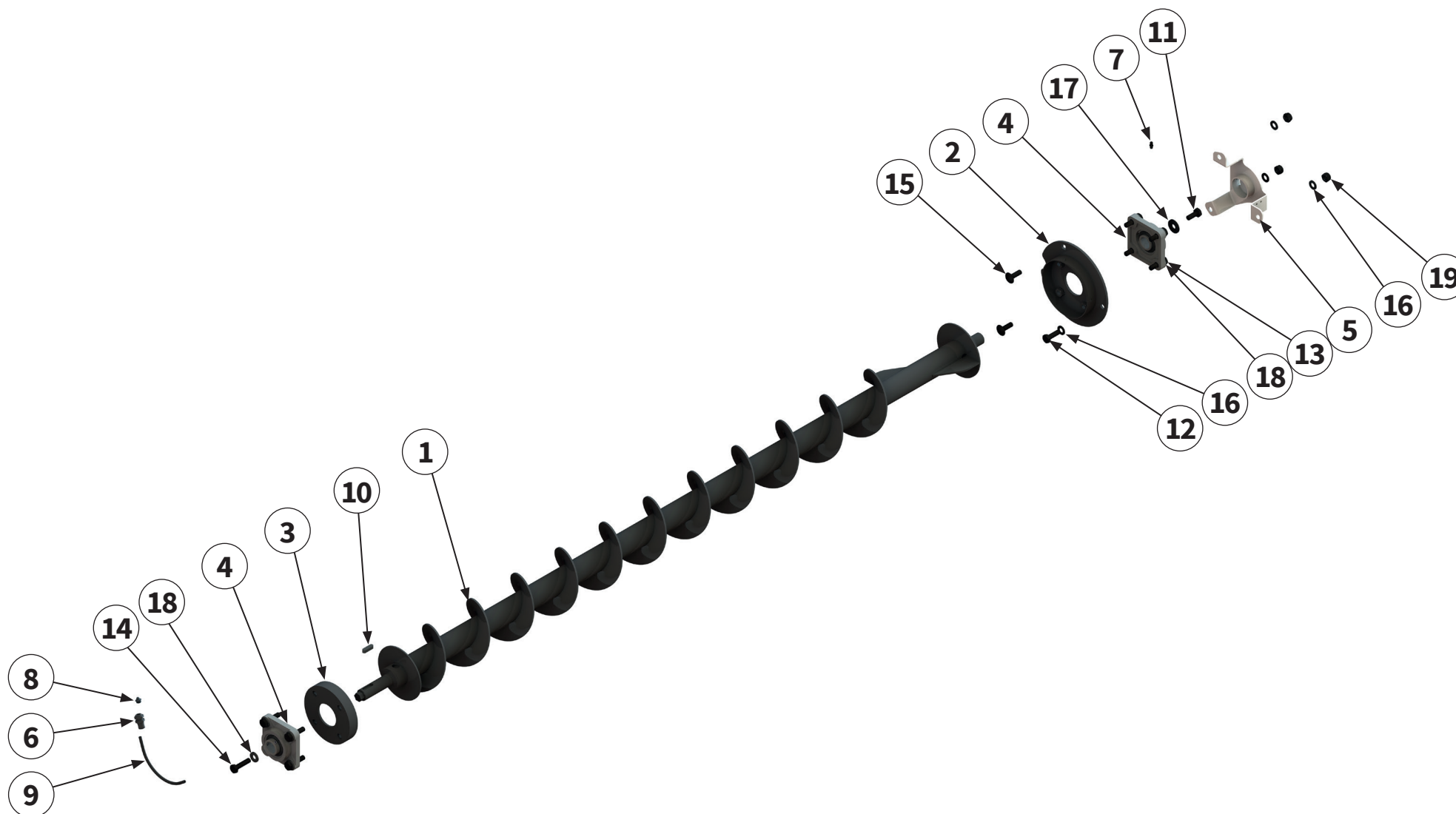

Pos.-Nr. No. Numéro Número	Ersatzteilnummer Manufacturer part number Numéro de pièce du fabricant Número de pieza del fabricante	DE Bezeichnung	EN Designation	FR Désignation	ES Designación
	Anzahl quantity quantité número				
	MU-Collect 160				
1	00031379 1	Förderschnecke	worm conveyor	Foreuse	Tornillo sin fin
2	00031334 1	Wickelschutz	anti-wrapping device	Protection contre l'enroulement	Protección enrollable
3	00031338 1	Wickelschutz	anti-wrapping device	Protection contre l'enroulement	Protección enrollable
4	MU0501041 2	Gehäuselager	housing bearing	Palier de carter	Cojinete de la caja
5	00031352 1	Lagerabdeckung	bearing cover	Couvercle de palier	Tapa de cojinete
6	MULI0003 1	Verschraubung	threaded connection	Raccord à vis	Unión atornillada
7	DIN71412A-H1-M06X1 1	Schmiernippel	lubricating nipple	Nipple de graissage	Engrasador
8	MULI0004 1	Schmiernippel	lubricating nipple	Nipple de graissage	Engrasador
9	MULI0005 0,2 m	Schmierleitung	lubrication line	Conduite de graissage	Tubería de engrase
10	00001085 1	Passfeder	parallel key	Clavette	Chaveta de ajuste
11	MU980208 1	Schraube	bolt	Vis	Tornillo
12	MU980205 1	Schraube	bolt	Vis	Tornillo



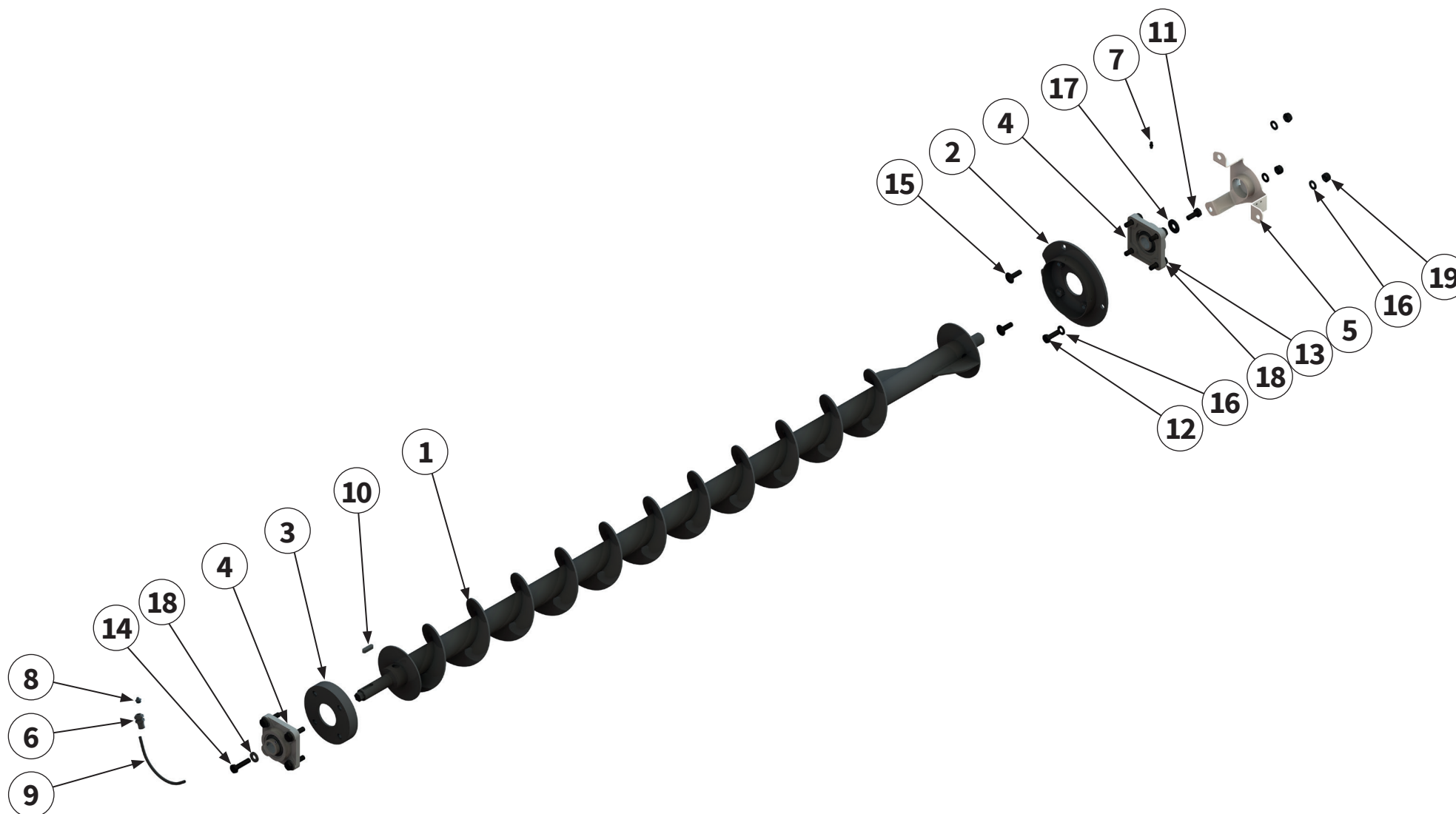

Pos.-Nr. No. Numéro Número	Ersatzteilnummer Manufacturer part number Numéro de pièce du fabricant Número de pieza del fabricante	DE Bezeichnung	EN Designation	FR Désignation	ES Designación
	Anzahl quantity quantité número				
	MU-Collect 160				
13	MU980222 4	Schraube	bolt	Vis	Tornillo
14	MU980213 4	Schraube	bolt	Vis	Tornillo
15	00000904 2	Schraube	bolt	Vis	Tornillo
16	MU980202 4	Scheibe	washer	Disque	Arandela
17	MU0099950 1	Scheibe	washer	Disque	Arandela
18	MUNSKL10 8	Scheibe	washer	Disque	Arandela
19	MU0099960 3	Mutter	nut	Écrou	Tuerca



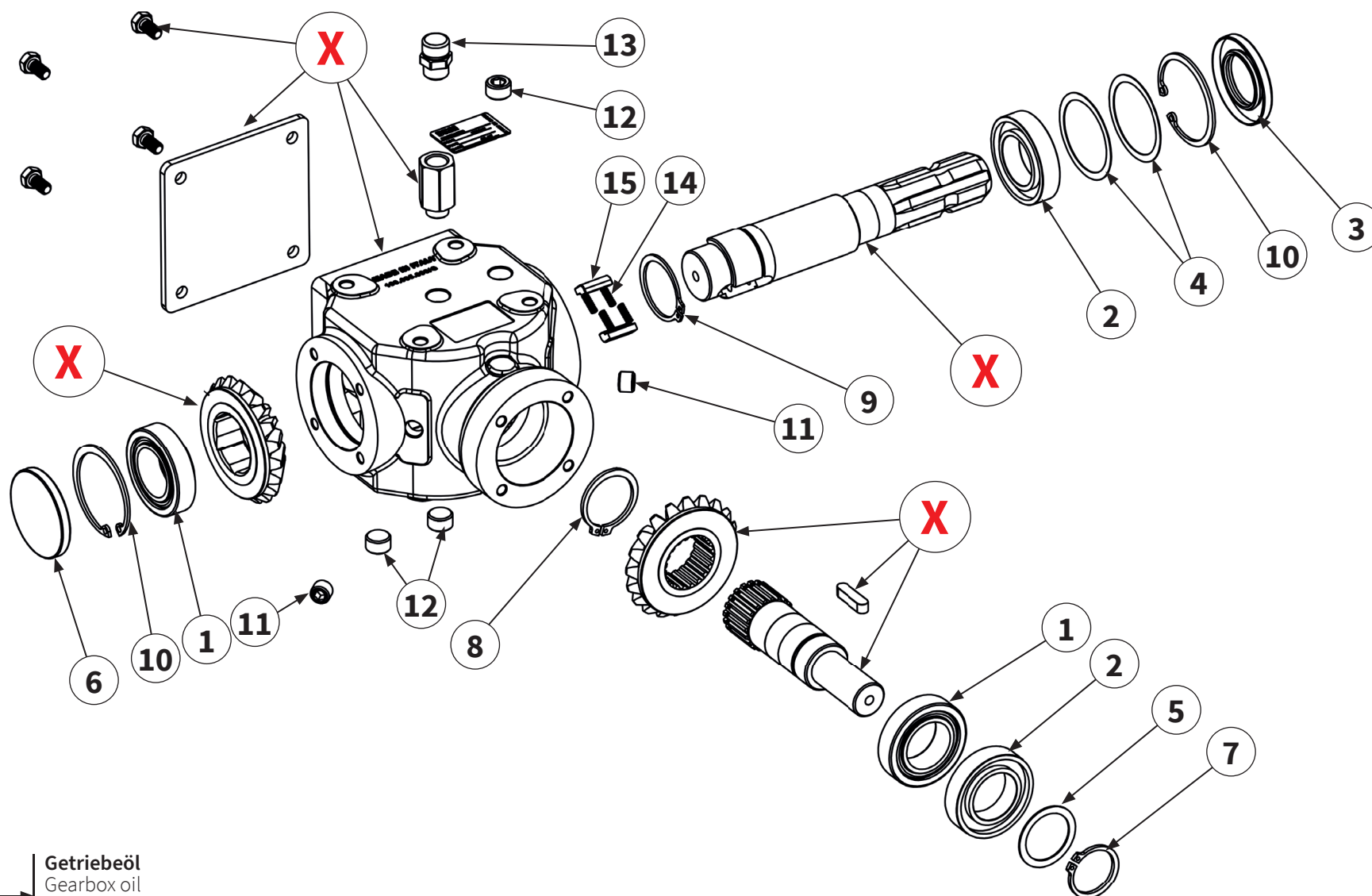

16 → **Getriebeöl**
 Gearbox oil
 Système d'entraînement pétrole
 Cambio aceite

Pos.-Nr. No. Numéro Número	Ersatzteilnummer Manufacturer part number Numéro de pièce du fabricant Número de pieza del fabricante		DE Bezeichnung	EN Designation	FR Désignation	ES Designación
	Anzahl quantity quantité número					
	MU-Collect 140	MU-Collect 160				
1	2	MUR20217	Wälzlager	roller bearing	Palier à roulement	Rodamientos
2	2	MUR20216	Wälzlager	roller bearing	Palier à roulement	Rodamientos
3	1	MUTR4013	Wellendichtring	shaft sealing ring	Bague à lèvres	Retén de eje
4	2	MUR20213	Paßscheibe	spacer	Disque d'écartement	Arandela distanciadora
5	2	MU493006	Paßscheibe	spacer	Disque d'écartement	Arandela distanciadora
6	1	MUR20205	Verschlussdeckel	cap	Couvercie de fermeture	Tapa de cierre
7	1	MU982051	Sicherungsring	circlip	Bague de sécurité	Anillo de seguridad
8	1	MU982047	Sicherungsring	circlip	Bague de sécurité	Anillo de seguridad
9	1	MU623013	Sicherungsring	circlip	Bague de sécurité	Anillo de seguridad
10	2	MU200014	Sicherungsring	circlip	Bague de sécurité	Anillo de seguridad
11	2	MU310018	Verschlußschraube	screw plug	Vis de fermeture	Tornillo de cierre
12	3	MU623017	Verschlußschraube	screw plug	Vis de fermeture	Tornillo de cierre
X	Teile einzeln vom Hersteller nicht lieferbar Parts from the manufacturer cannot be supplied individually Pièces non livrables séparément par le fabricant El fabricante no suministra piezas individuales					



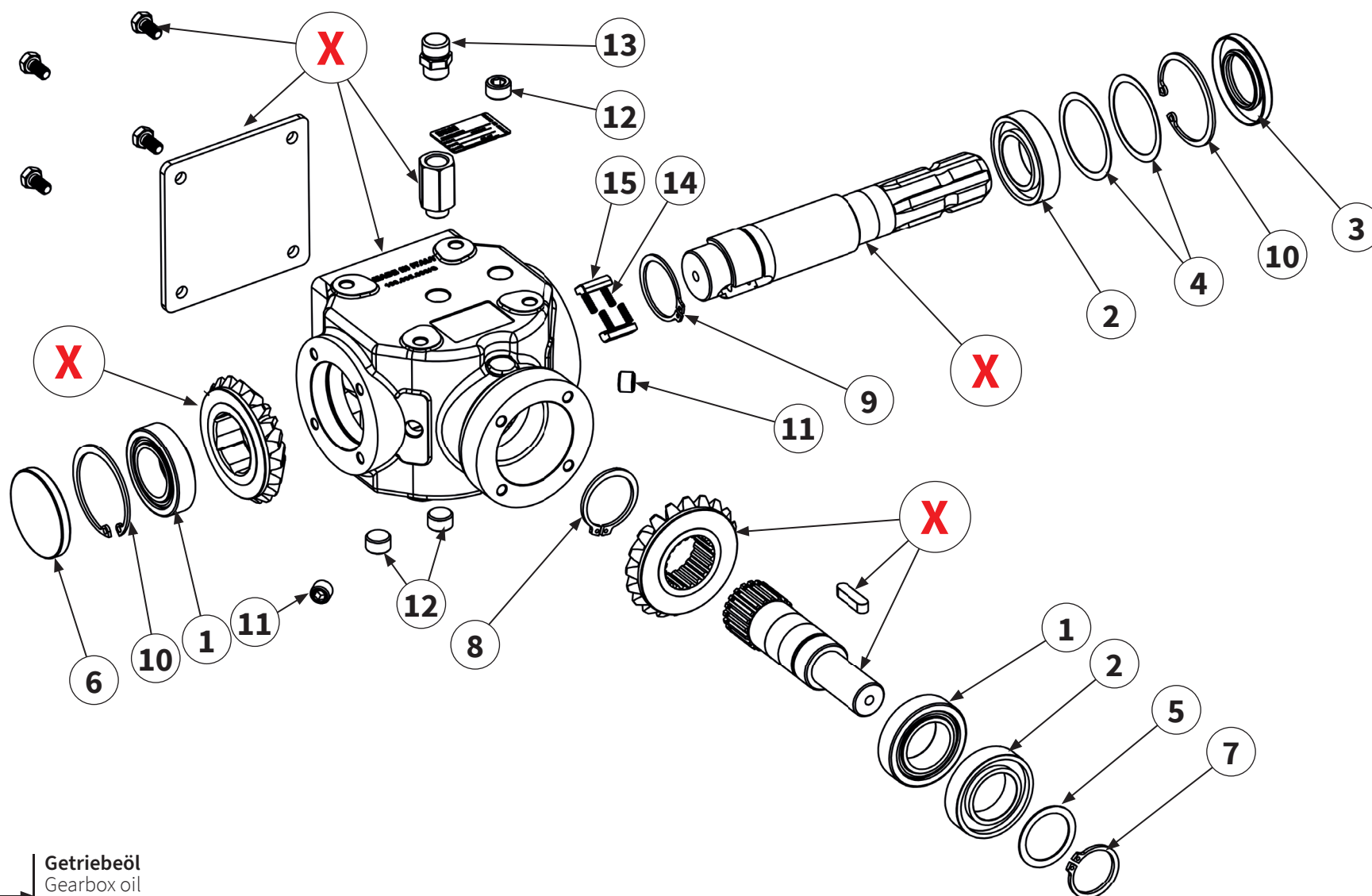

16 → **Getriebeöl**
 Gearbox oil
 Système d'entraînement pétrole
 Cambio aceite

Pos.-Nr. No. Numéro Número	Ersatzteilnummer Manufacturer part number Numéro de pièce du fabricant Número de pieza del fabricante		DE Bezeichnung	EN Designation	FR Désignation	ES Designación
	Anzahl quantity quantité número					
	MU-Collect 140	MU-Collect 160				
13	MU623018		Getriebeentlüftung	gearbox breather	Boîte de vitesses reniflard	Respiradero del cambio
	1	1				
14	MU623021-BRM		Feder	spring	Ressort	Resorte
	4	4				
15	MUR20220		Sperrklinke	locking pawl	Cliquet d'arrêt roue libre	Trinquete de bloqueo rueda libre
	2	2				
16	MUSAE70W90VS (1)		Getriebeöl	gearbox oil	Système d'entraînement pétrole	Cambio aceite
	1	1				
16a	-	-	Füllmenge	filling quantity	Quantité d'huile	Cantidad de llenado
X	Teile einzeln vom Hersteller nicht lieferbar Parts from the manufacturer cannot be supplied individually Pièces non livrables séparément par le fabricant El fabricante no suministra piezas individuales					

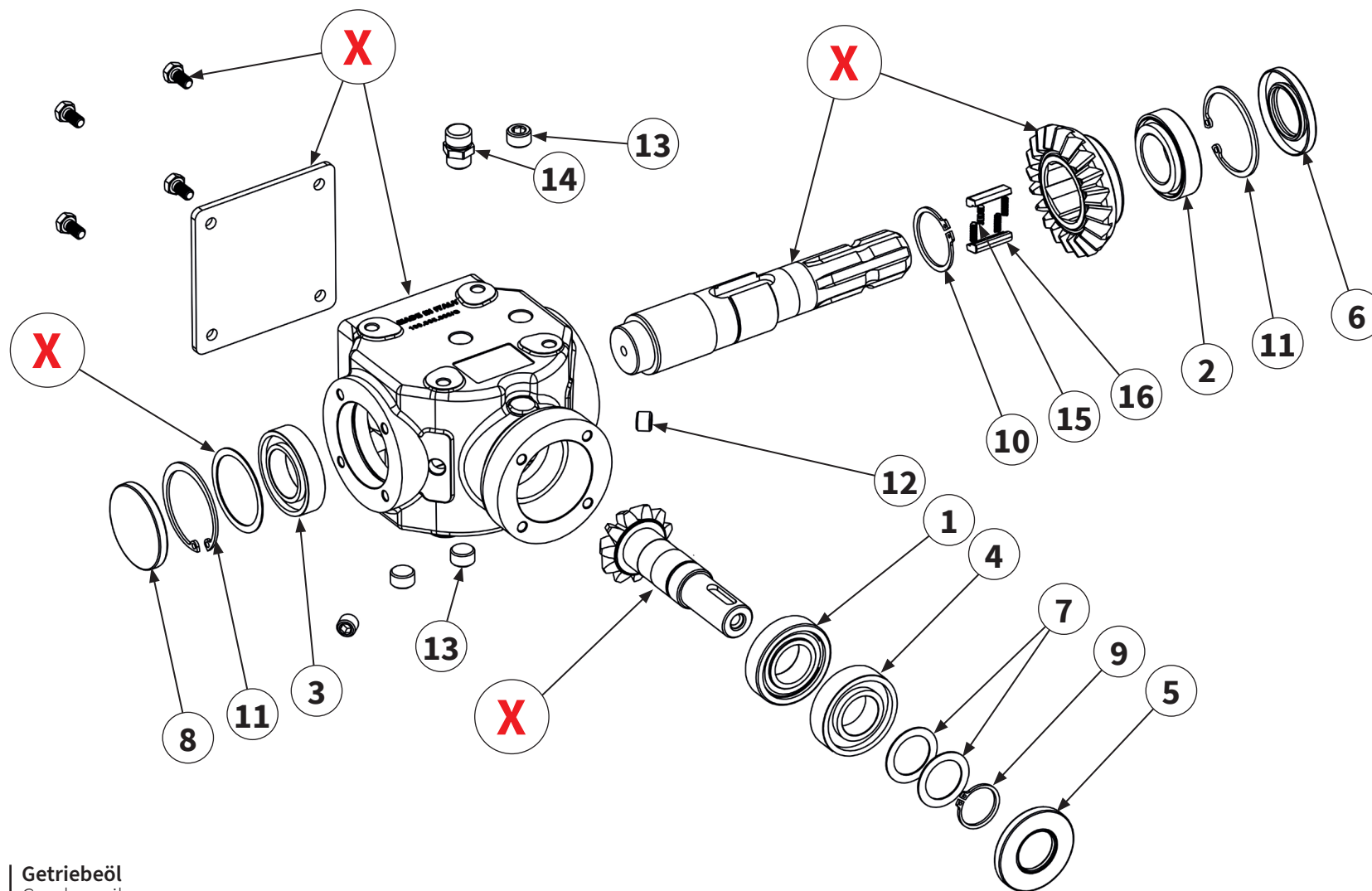

17 → **Getriebeöl**
 Gearbox oil
 Système d'entraînement pétrole
 Cambio aceite

Pos.-Nr. No. Numéro Número	Ersatzteilnummer Manufacturer part number Numéro de pièce du fabricant Número de pieza del fabricante		DE Bezeichnung	EN Designation	FR Désignation	ES Designación
	Anzahl quantity quantité número					
	MU-Collect 140	MU-Collect 160				
1	1	MU200006	Wälzlager	roller bearing	Palier à roulement	Rodamiento
2	1	MUR20217	Wälzlager	roller bearing	Palier à roulement	Rodamiento
3	1	MUR20216	Wälzlager	roller bearing	Palier à roulement	Rodamiento
4	1	MU200009	Wälzlager	roller bearing	Palier à roulement	Rodamiento
5	1	MU7T1028	Wellendichtring	shaft sealing ring	Bague à lèvres	Retén de eje
6	1	MUTR4013	Wellendichtring	shaft sealing ring	Bague à lèvres	Retén de eje
7	2	MU200017	Paßscheibe	spacer	Disque d'écartement	Arandela distanciadora
8	1	MUR20205	Verschlussdeckel	cap	Couvercle de fermeture	Tapa de cierre
9	1	MU280031	Sicherungsring	circlip	Bague de sécurité	Anillo de seguridad
10	1	MU623013	Sicherungsring	circlip	Bague de sécurité	Anillo de seguridad
11	2	MU200014	Sicherungsring	circlip	Bague de sécurité	Anillo de seguridad
12	2	MU310018	Verschlußschraube	screw plug	Vis de fermeture	Tornillo de cierre
X	Teile einzeln vom Hersteller nicht lieferbar Parts from the manufacturer cannot be supplied individually Pièces non livrables séparément par le fabricant El fabricante no suministra piezas individuales					

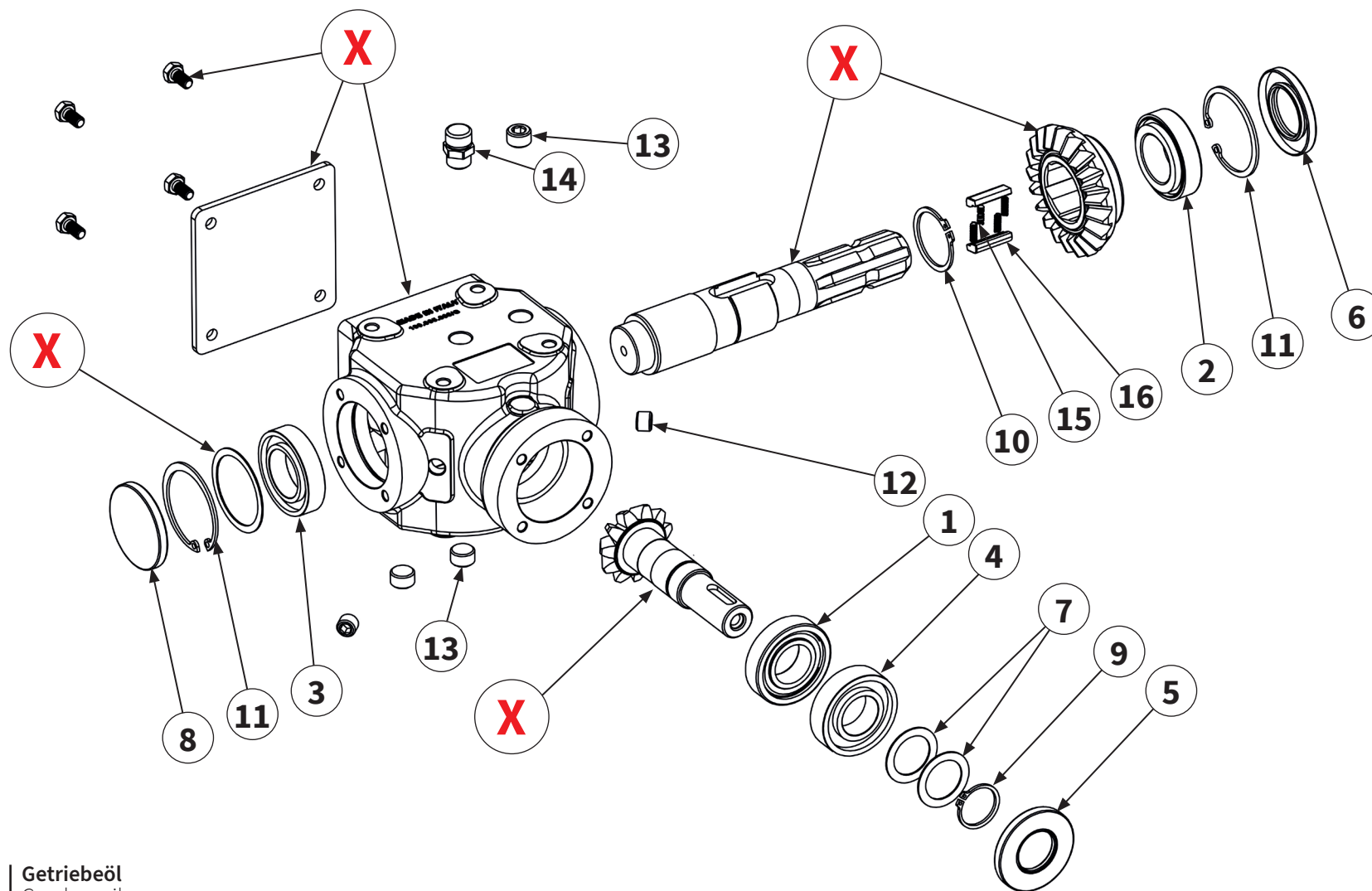

17 → **Getriebeöl**
 Gearbox oil
 Système d'entraînement pétrole
 Cambio aceite

Pos.-Nr. No. Numéro Número	Ersatzteilnummer Manufacturer part number Numéro de pièce du fabricant Número de pieza del fabricante		DE Bezeichnung	EN Designation	FR Désignation	ES Designación
	Anzahl quantity quantité número					
	MU-Collect 140	MU-Collect 160				
13	MU623017		Verschlusschraube	screw plug	Vis de fermeture	Tornillo de cierre
	3	3				
14	MU623018		Getriebeentlüftung	gearbox breather	Boîte de vitesses reniflard	Respiradero del cambio
	1	1				
15	MU623021-BRM		Feder	spring	Ressort	Resorte
	4	4				
16	MU623008-BRM		Sperrklinke	locking pawl	Cliquet d'arrêt roue libre	Trinquete de bloqueo rueda libre
	2	2				
17	MUSAE70W90VS (1l)		Getriebeöl	gear oil	Système d'entraînement pétrole	Aceite del cambio
	1	1				
17a	-	-	Füllmenge	filling quantity	Quantité d'huile	Cantidad de llenado
X	Teile einzeln vom Hersteller nicht lieferbar Parts from the manufacturer cannot be supplied individually Pièces non livrables séparément par le fabricant El fabricante no suministra piezas individuales					

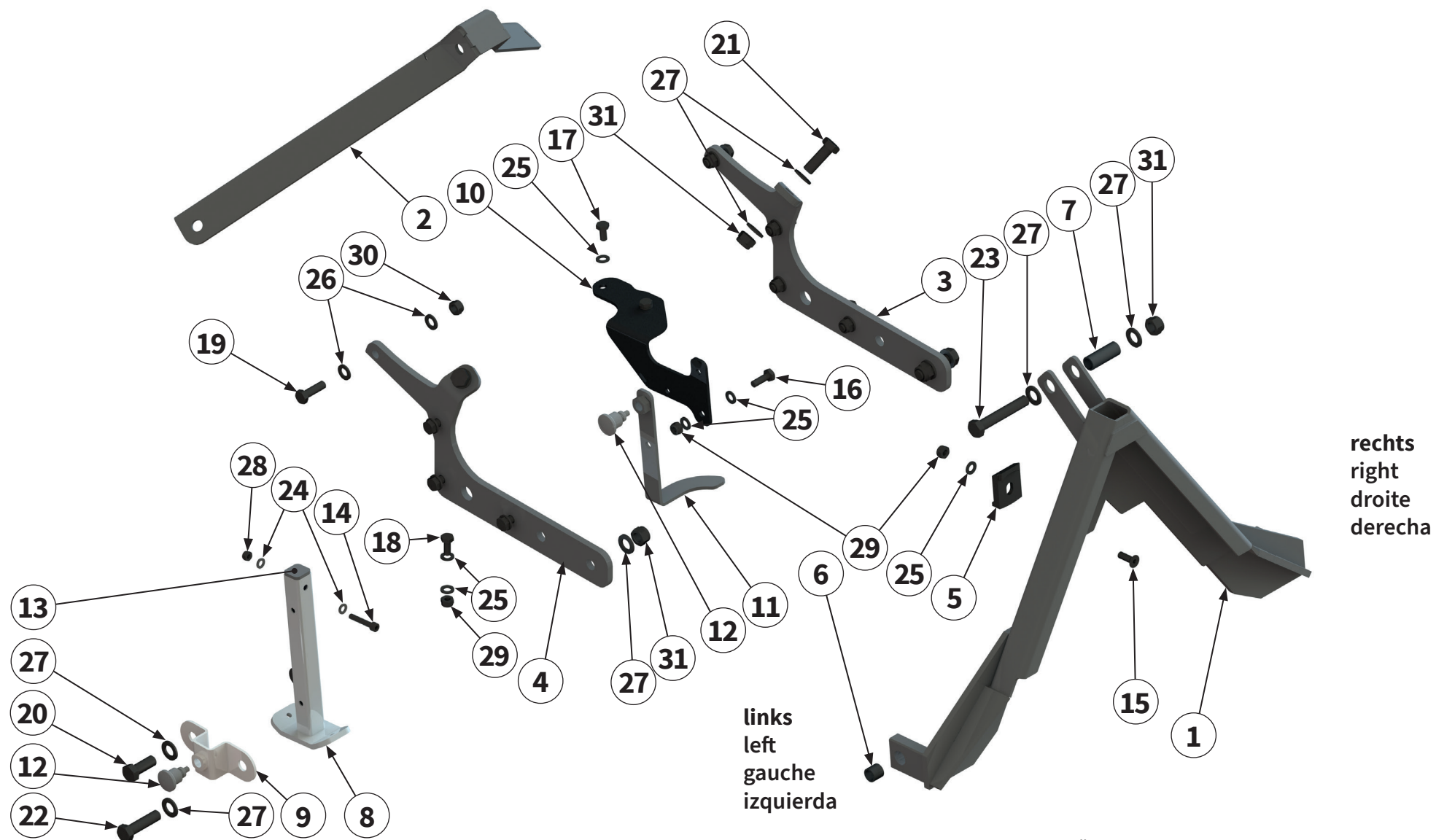

Pos.-Nr. No. Número	Ersatzteilnummer Manufacturer part number Numéro de pièce du fabricant Número de pieza del fabricante		DE Bezeichnung	EN Designation	FR Désignation	ES Designación
	Anzahl quantity quantité número					
	MU-Collect 140	MU-Collect 160				
1	-	00014510 1	Gerätedreieck	implement triangle	Triangle d'attelage	Triángulo del dispositivo
2	-	00031270 1	Versteifungsstrebe	reinforcing strut	Tirant de renforcement	Tirante
3	-	00031275 1	Verbindungsblech rechts	connection sheet right	Tôle de connexion droite	Chapa de conexión derecha
4	-	00031277 1	Verbindungsblech links	connection sheet left	Tôle de connexion gauche	Chapa de conexión izquierda
5	-	MU0011071 1	Sperrklinke	locking pawl	Cliquet d'arrêt roue libre	Trinquete de bloqueo rueda libre
6	-	00032585 2	Buchse	bush	Douille	Casquillo
7	-	00032595 1	Buchse	bush	Douille	Casquillo
8	-	00001101 1	Stütze	support	Support	Apoyo
9	-	00032611 1	Halter	holder	Support	Soporte
10	-	00034160 1	Halter	holder	Support	Soporte
11	-	00034162 1	Gelenkwellenhalter	PTO shaft holder	Support d'arbre à cardan	Soporte del árbol articulado
12	-	00017113 2	Rastriegel	stop bolt	Boulon d'arrêt	Perno de retención
13	-	00003433 1	Verschlußstopfen	sealing plug	Bouchon de fermeture	Tapón de cierre
14	-	MU981140 1	Schraube	bolt	Vis	Tornillo
15	-	MU980252 1	Schraube	bolt	Vis	Tornillo
16	-	MU980205 1	Schraube	bolt	Vis	Tornillo

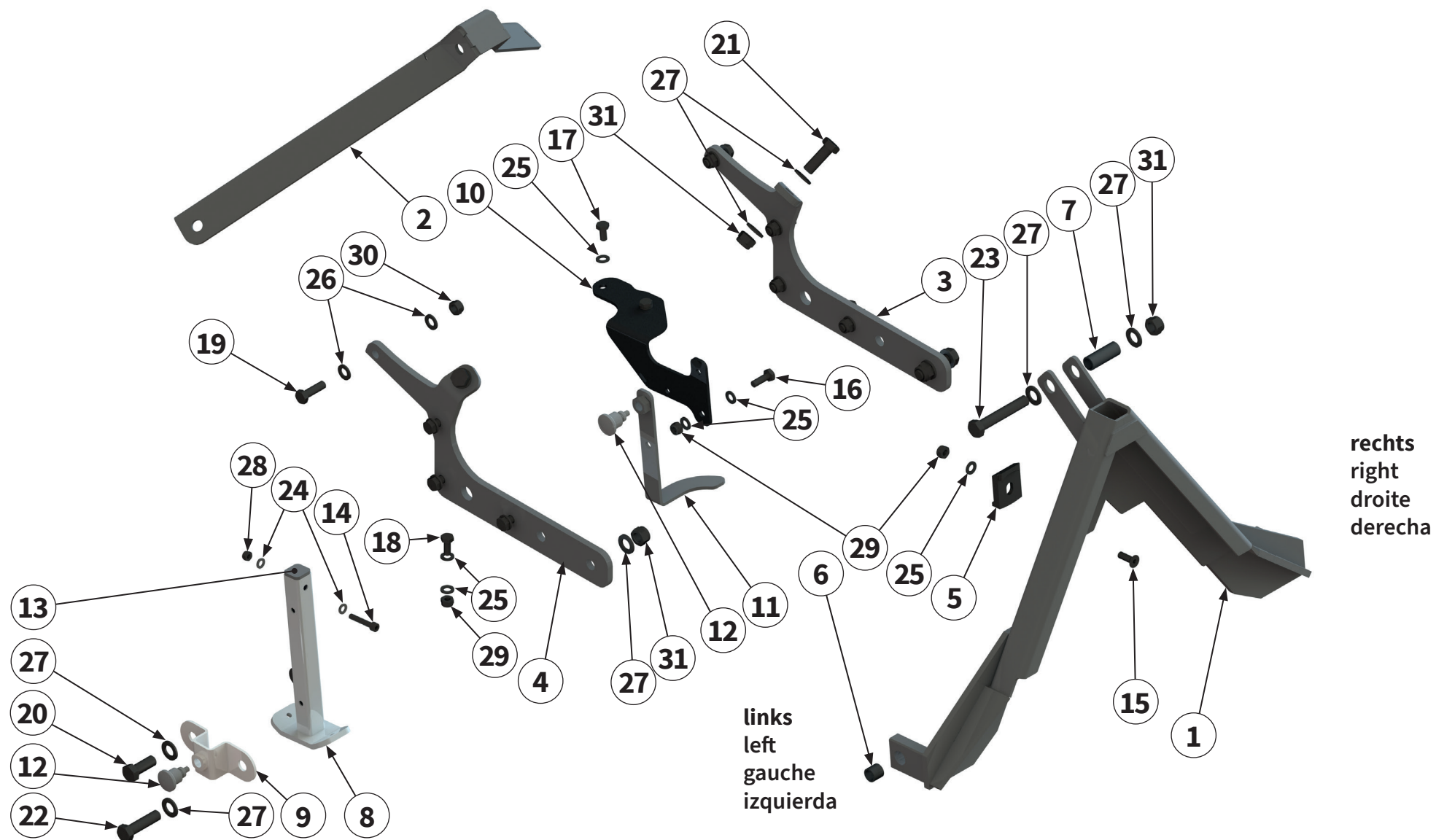

Pos.-Nr. No. Numéro Número	Ersatzteilnummer Manufacturer part number Numéro de pièce du fabricant Número de pieza del fabricante		DE Bezeichnung	EN Designation	FR Désignation	ES Designación
	Anzahl quantity quantité número					
	MU-Collect 140	MU-Collect 160				
17	-	MU0099970 2	Schraube	bolt	Vis	Tornillo
18	-	MU980208 2	Schraube	bolt	Vis	Tornillo
19	-	MU980328 8	Schraube	bolt	Vis	Tornillo
20	-	MU980412 1	Schraube	bolt	Vis	Tornillo
21	-	MU980407 2	Schraube	bolt	Vis	Tornillo
22	-	MU0099975 2	Schraube	bolt	Vis	Tornillo
23	-	MU981095 1	Schraube	bolt	Vis	Tornillo
24	-	MU0099999 2	Scheibe	washer	Disque	Arandela
25	-	MU980202 9	Scheibe	washer	Disque	Arandela
26	-	MU980302 16	Scheibe	washer	Disque	Arandela
27	-	MU980402 13	Scheibe	washer	Disque	Arandela
28	-	MU0099961 1	Mutter	nut	Écrou	Tuerca
29	-	MU0099960 7	Mutter	nut	Écrou	Tuerca
30	-	MU980301 8	Mutter	nut	Écrou	Tuerca
31	-	MU980401 6	Mutter	nut	Écrou	Tuerca

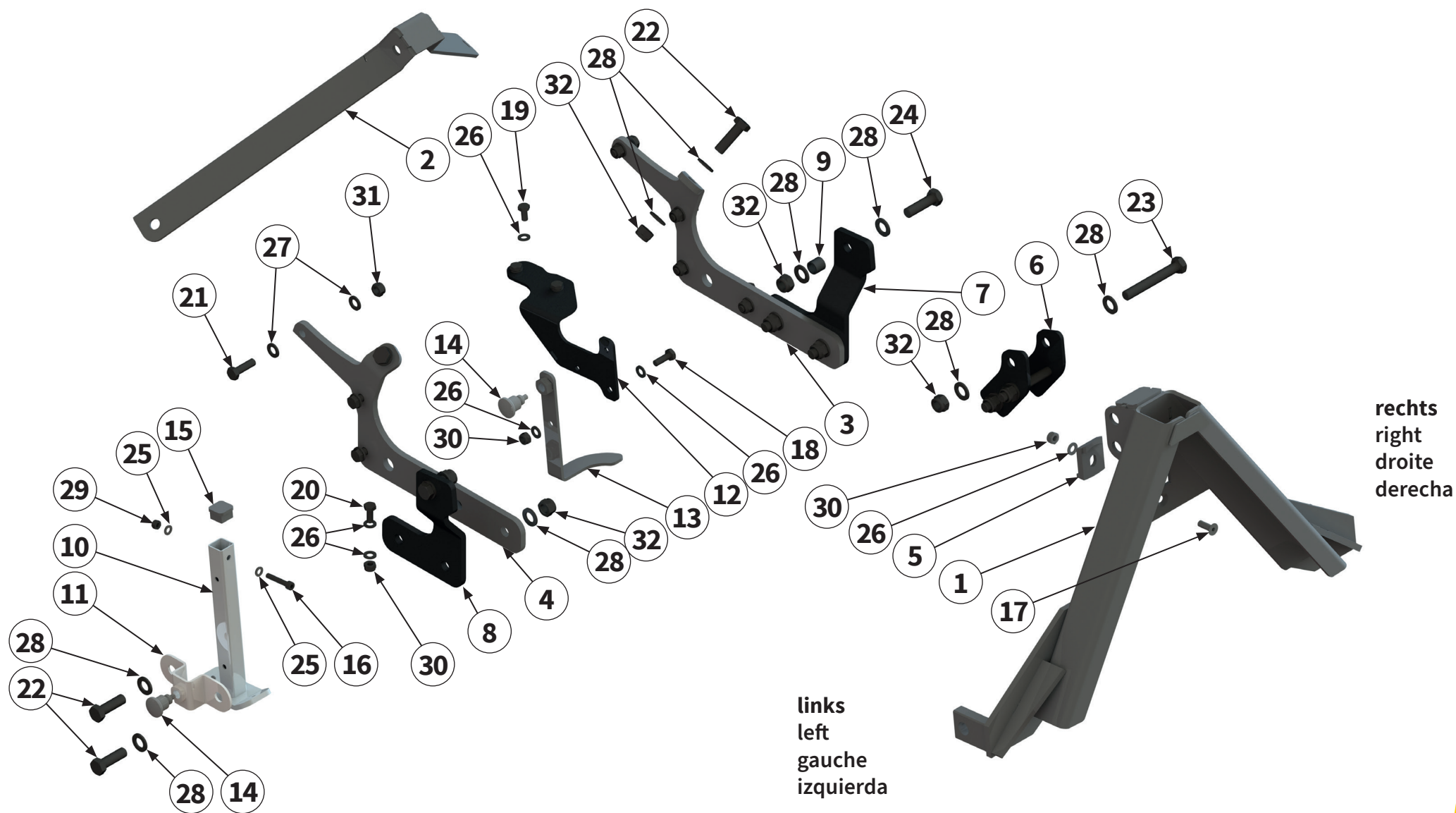

Pos.-Nr. No. Número	Ersatzteilnummer Manufacturer part number Numéro de pièce du fabricant Número de pieza del fabricante		DE Bezeichnung	EN Designation	FR Désignation	ES Designación
	Anzahl quantity quantité número					
	MU-Collect 140	MU-Collect 160				
1	-	00032119 1	Gerätedreieck	implement triangle	Triangle d'attelage	Triángulo del dispositivo
2	-	00031270 1	Versteifungsstrebe	reinforcing strut	Tirant de renforcement	Tirante
3	-	00031275 1	Verbindungsblech rechts	connection sheet right	Tôle de connexion droite	Chapa de conexión derecha
4	-	00031277 1	Verbindungsblech links	connection sheet left	Tôle de connexion gauche	Chapa de conexión izquierda
5	-	MU0011071 1	Sperrklinke	locking pawl	Cliquet d'arrêt roue libre	Trinquete de bloqueo rueda libre
6	-	00031492 1	Adapter	adapter	Adaptateur	Adaptador
7	-	00031498 1	Adapter rechts	adapter right	Adaptateur droite	Adaptador derecha
8	-	00031495 1	Adapter links	adapter left	Adaptateur gauche	Adaptador izquierda
9	-	00032585 2	Buchse	bush	Douille	Casquillo
10	-	00001101 1	Stütze	support	Support	Apoyo
11	-	00032611 1	Halter	holder	Support	Soporte
12	-	00034160 1	Halter	holder	Support	Soporte
13	-	00034162 1	Gelenkwellenhalter	PTO shaft holder	Support d'arbre à cardan	Soporte del árbol articulado
14	-	00017113 2	Rastriegel	stop bolt	Boulon d'arrêt	Perno de retención
15	-	00003433 1	Verschlußstopfen	sealing plug	Bouchon de fermeture	Tapón de cierre
16	-	MU981140 1	Schraube	bolt	Vis	Tornillo

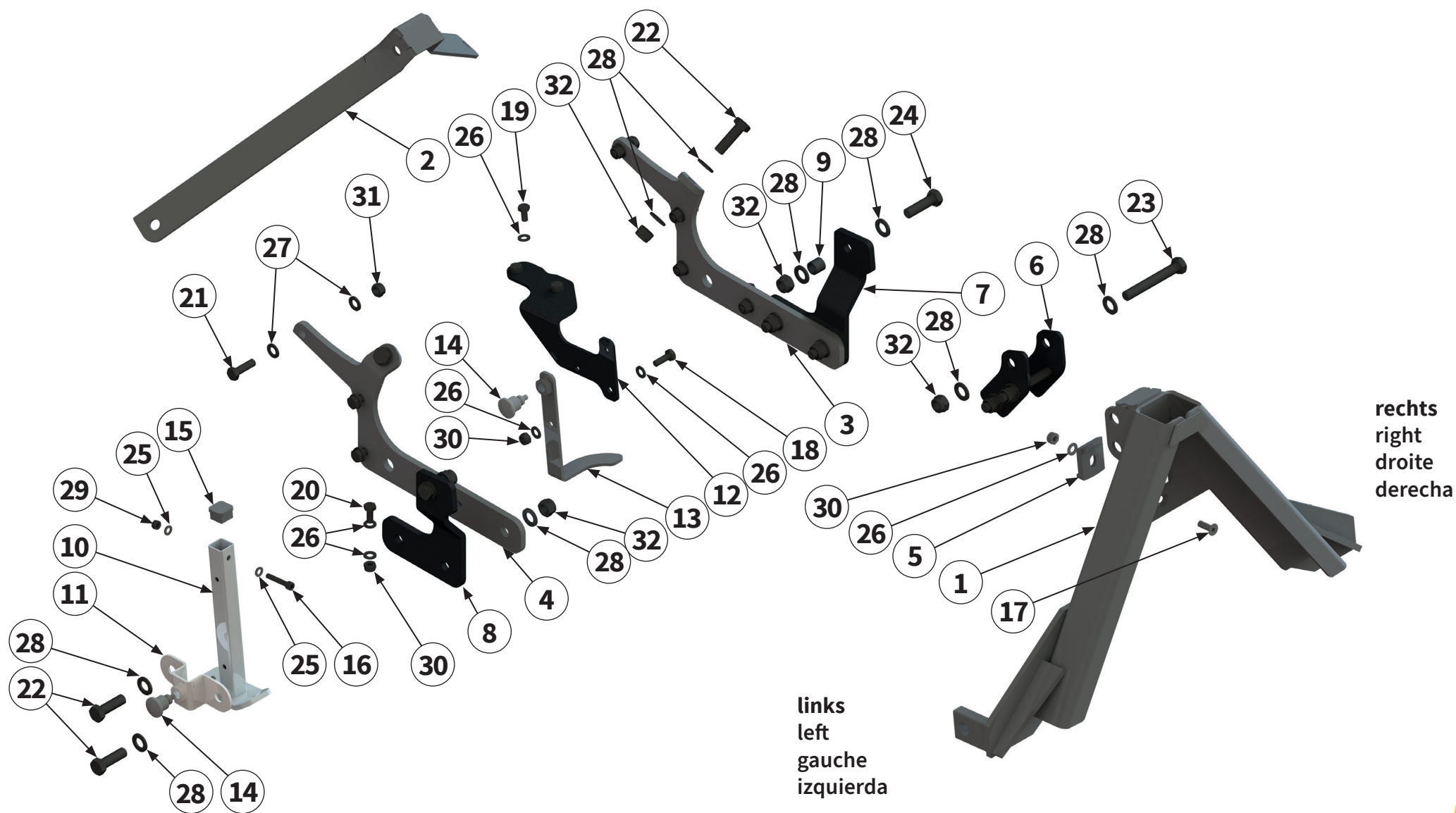

Pos.-Nr. No. Numéro Número	Ersatzteilnummer Manufacturer part number Numéro de pièce du fabricant Número de pieza del fabricante		DE Bezeichnung	EN Designation	FR Désignation	ES Designación
	Anzahl quantity quantité número					
	MU-Collect 140	MU-Collect 160				
17	-	MU980252 1	Schraube	bolt	Vis	Tornillo
18	-	MU980205 1	Schraube	bolt	Vis	Tornillo
19	-	MU0099970 2	Schraube	bolt	Vis	Tornillo
20	-	MU980208 2	Schraube	bolt	Vis	Tornillo
21	-	MU980328 8	Schraube	bolt	Vis	Tornillo
22	-	MU3001910 6	Schraube	bolt	Vis	Tornillo
23	-	00043517 3	Schraube	bolt	Vis	Tornillo
24	-	MU0099975 2	Schraube	bolt	Vis	Tornillo
25	-	MU0099999 2	Scheibe	washer	Disque	Arandela
26	-	MU980202 9	Scheibe	washer	Disque	Arandela
27	-	MU980302 16	Scheibe	washer	Disque	Arandela
28	-	MU980402 22	Scheibe	washer	Disque	Arandela
29	-	MU0099961 1	Mutter	nut	Écrou	Tuerca
30	-	MU0099960 4	Mutter	nut	Écrou	Tuerca
31	-	MU980301 8	Mutter	nut	Écrou	Tuerca
32	-	MU980401 11	Mutter	nut	Écrou	Tuerca

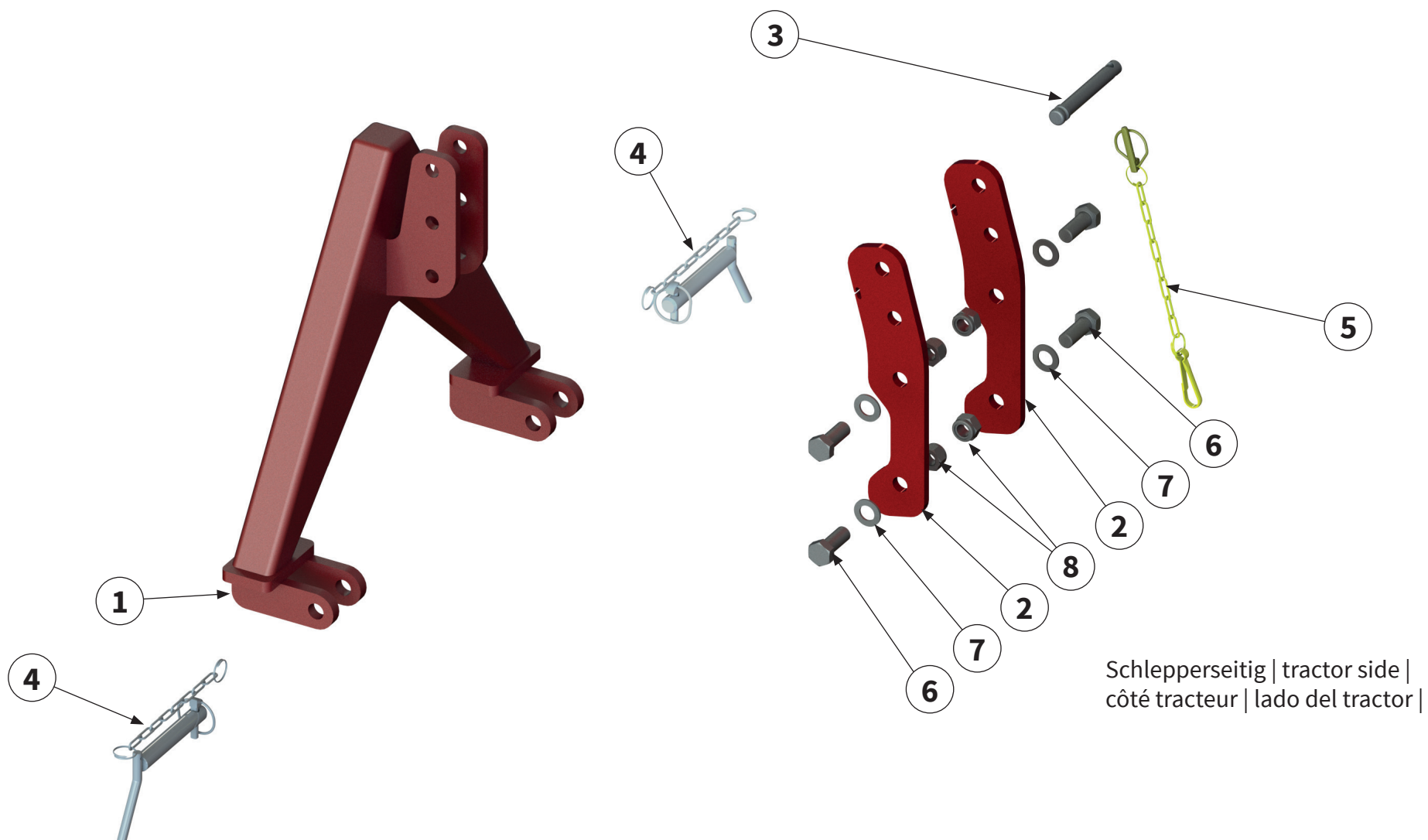

Pos.-Nr. No. Numéro Número	Ersatzteilnummer Manufacturer part number Numéro de pièce du fabricant Número de pieza del fabricante		DE Bezeichnung	EN Designation	FR Désignation	ES Designación
	Anzahl quantity quantité número					
	MU-Collect 140	MU-Collect 160				
1	-	00044581 1	Gerätedreieck	implement triangle	Triangle d'attelage	Triángulo del dispositivo
2	-	00037310 2	Oberlenkerverlängerung	upper link extension	Rallonge du bras supérieur	Prolongación del brazo superior
3	-	MAZ-81113 1	Bolzen	pin	Axe	Perno
4	-	MU0010871 2	Bolzen mit Kette	pin with chain	Boulon à chaîne	Perno con cadena
5	-	MU2500105 1	Sicherungselement	locking element	Élément de sécurité	Elemento de seguridad
6	-	MU980524 4	Schraube	bolt	Vis	Tornillo
7	-	MU980505 4	Scheibe	washer	Disque	Arandela
8	-	MU0099959 4	Mutter	nut	Écrou	Tuerca

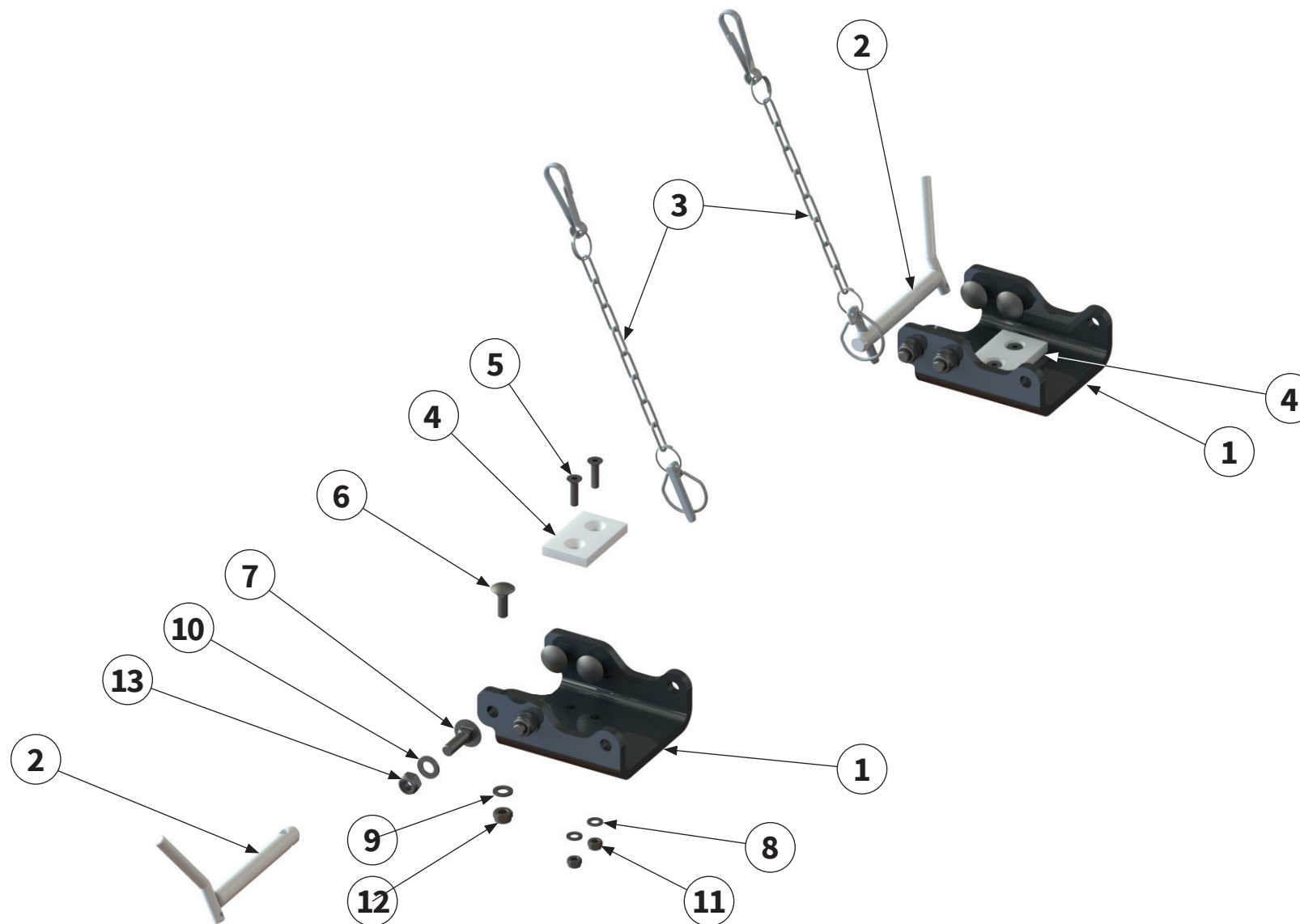

Pos.-Nr. No. Numéro Número	Ersatzteilnummer Manufacturer part number Numéro de pièce du fabricant Número de pieza del fabricante		DE Bezeichnung	EN Designation	FR Désignation	ES Designación	
	Anzahl quantity quantité número						
	MU-Collect 140	MU-Collect 160					
1	2	00031267	2	Unterlenkeraufnahme	lower link receiver	Logement du bras inférieur	Alojamiento del brazo inferior
2	2	00031263	2	Bolzen	pin	Axe	Perno
3	2	MU2500105	2	Sicherungselement	locking element	Élément de sécurité	Elemento de seguridad
4	2	00003768	2	Gleitplatte	slide plate	Plaque de glissement	Placa deslizante
5	4	MU0099952	4	Schraube	bolt	Vis	Tornillo
6	2	00000904	2	Schraube	bolt	Vis	Tornillo
7	8	MU981054	8	Schraube	bolt	Vis	Tornillo
8	4	MU0099999	4	Scheibe	washer	Disque	Arandela
9	2	MU980202	2	Scheibe	washer	Disque	Arandela
10	8	MU980302	8	Scheibe	washer	Disque	Arandela
11	4	MU0099961	4	Mutter	nut	Écrou	Tuerca
12	2	MU0099960	2	Mutter	nut	Écrou	Tuerca
13	8	MU980301	8	Mutter	nut	Écrou	Tuerca

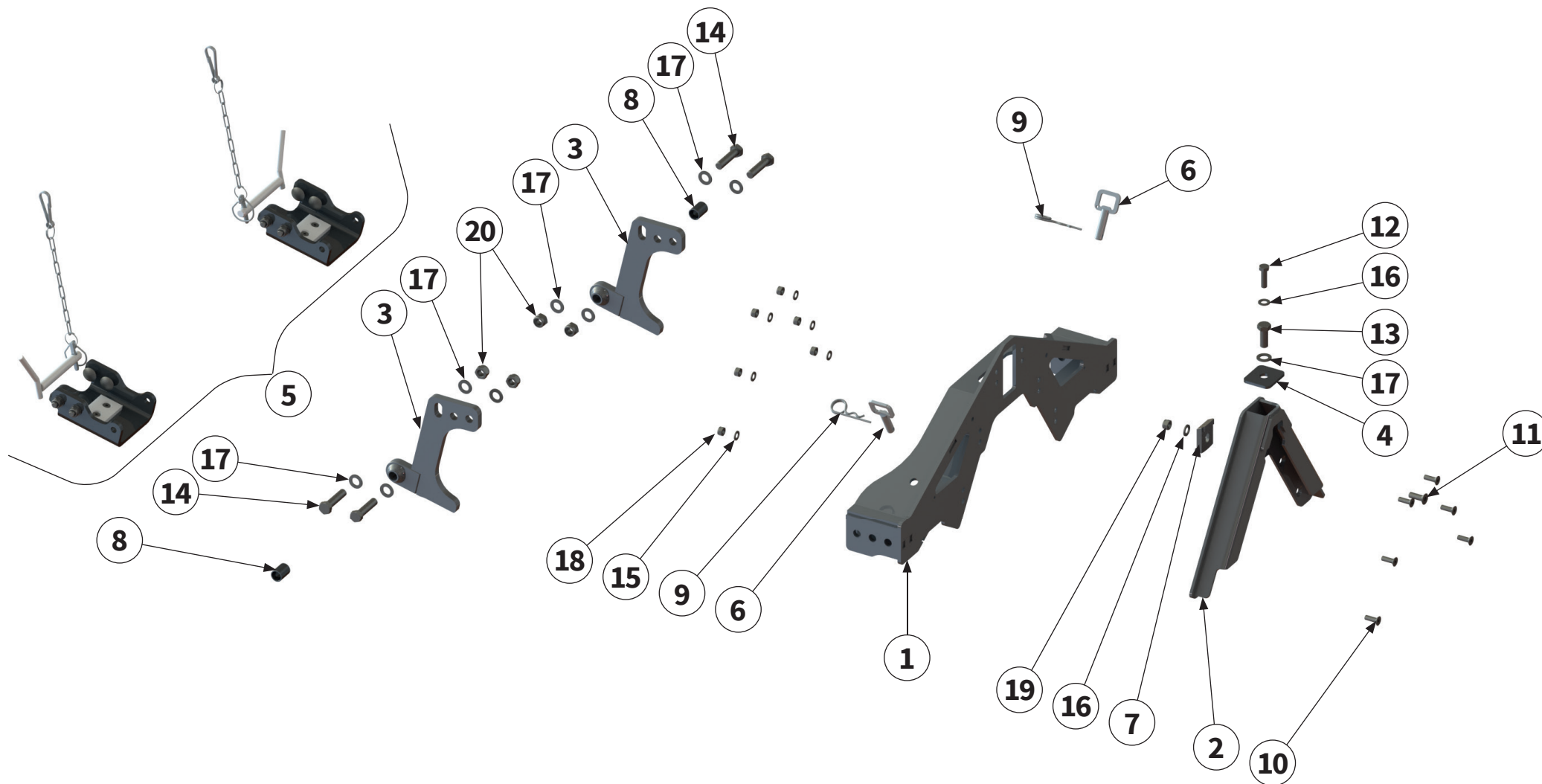

5 siehe Seite 76 | see page 76 |
voir la page 76 | ver página 76 |

Pos.-Nr. No. Numéro Número	Ersatzteilnummer Manufacturer part number Numéro de pièce du fabricant Número de pieza del fabricante		DE Bezeichnung	EN Designation	FR Désignation	ES Designación
	Anzahl quantity quantité número					
	MU-Collect 140	MU-Collect 160				
1	00036027		Rahmen	frame	Cadre	Bastidor
	1	1				
2	00036104		Gerätedreieck	implement triangle	Triangle d'attelage	Triángulo del dispositivo
	1	1				
3	00040169		Unterlenkeraufnahme	lower link receiver	Logement du bras inférieur	Alojamiento del brazo inferior
	2	2				
4	00040748		Blech	sheet metal	Tôle	Chapa
	1	1				
5	1	1	Unterlenkeraufnahme universal	lower link receiver universal	Logement du bras inférieur universel	Alojamiento del brazo inferior universal
	siehe Seite 76 see page 76 voir la page 76 ver página 76					
6	00005351		Rastbolzen	stop bolt	Boulon d'arrêt	Perno de retención
	2	2				
7	MU0011071		Sperrplatte	locking plate	Plaque de verrouillage	Placa de bloqueo
	1	1				
8	00037023		Rundrohr	circular pipe	Tuyau rond	Tubo redondo
	2	2				
9	DIN11024D-050		Sicherungselement	locking element	Élément de sécurité	Elemento de seguridad
	2	2				
10	MU980252		Schraube	bolt	Vis	Tornillo
	6	6				
11	MU980339		Schraube	bolt	Vis	Tornillo
	1	1				
12	MU980328		Schraube	bolt	Vis	Tornillo
	1	1				
13	MU980412		Schraube	bolt	Vis	Tornillo
	1	1				

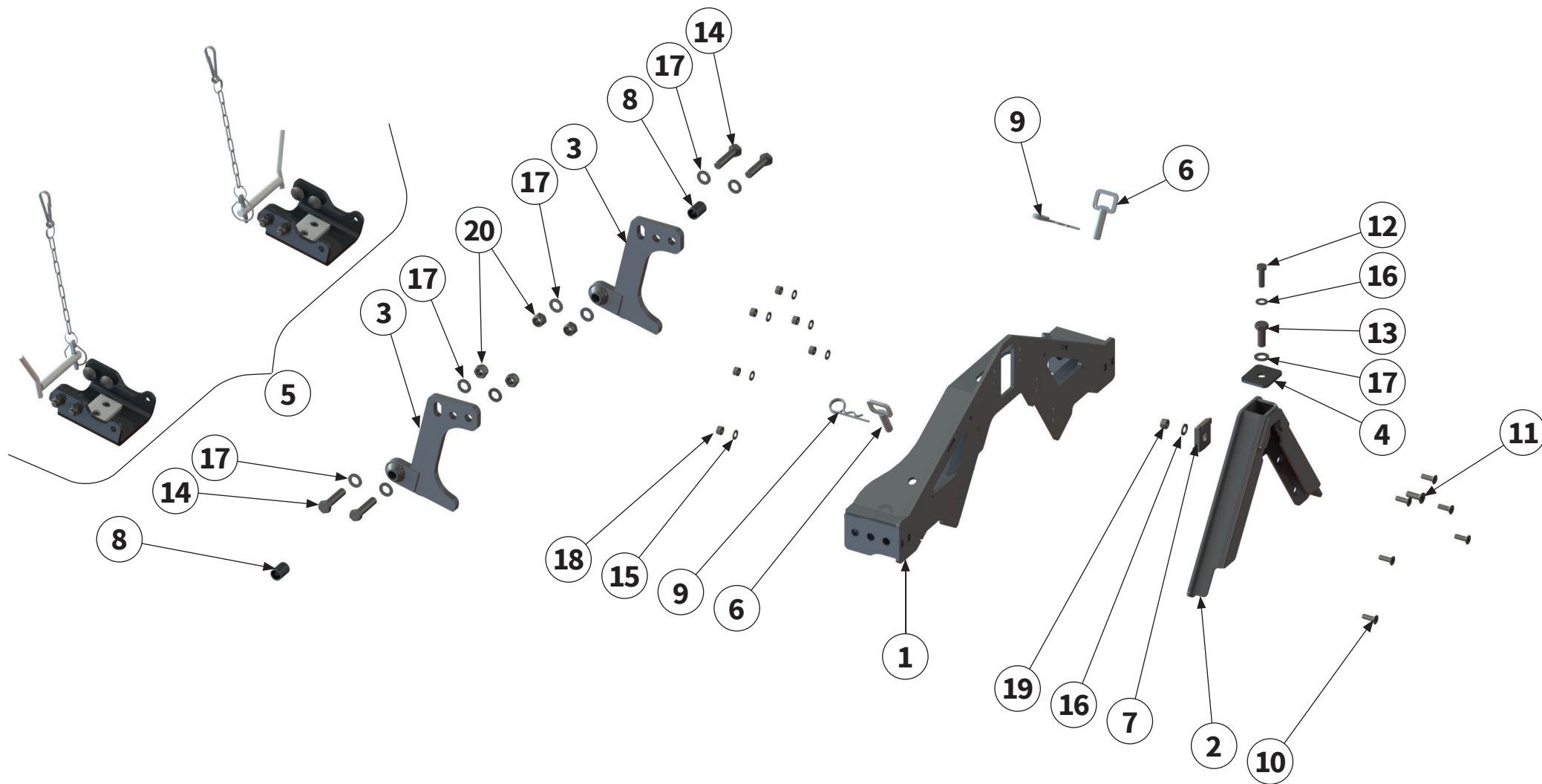

5 siehe Seite 76 | see page 76 |
voir la page 76 | ver página 76 |

Pos.-Nr. No. Numéro Número	Ersatzteilnummer Manufacturer part number Numéro de pièce du fabricant Número de pieza del fabricante		DE Bezeichnung	EN Designation	FR Désignation	ES Designación
	Anzahl quantity quantité número					
	MU-Collect 140	MU-Collect 160				
14	MU981092		Schraube	bolt	Vis	Tornillo
	4	4				
15	MU980202		Scheibe	washer	Disque	Arandela
	6	6				
16	MU980302		Scheibe	washer	Disque	Arandela
	2	2				
17	MU980402		Scheibe	washer	Disque	Arandela
	9	9				
18	MU0099960		Mutter	nut	Écrou	Tuerca
	6	6				
19	MU980301		Mutter	nut	Écrou	Tuerca
	1	1				
20	MU980401		Mutter	nut	Écrou	Tuerca
	4	4				



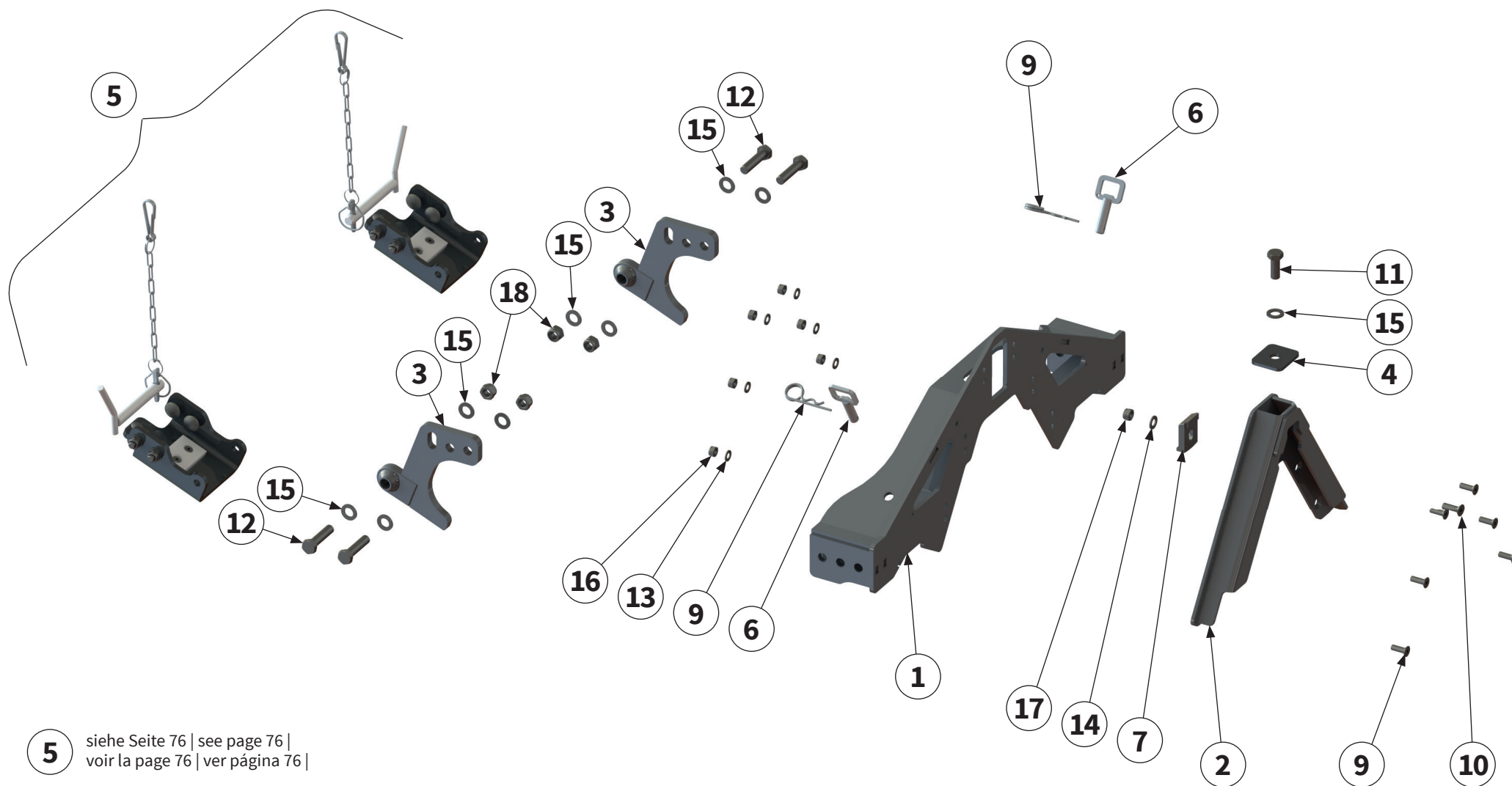

5 siehe Seite 76 | see page 76 |
voir la page 76 | ver página 76 |

KUPPELDREIECK KAT.0 Kärcher | Coupling triangle Kat.0 Kärcher |
Triangle d'attelage Kat.0 Kärcher | Enganche tripuntal Kat.0 Kärcher |

Pos.-Nr. No. Numéro Número	Ersatzteilnummer Manufacturer part number Numéro de pièce du fabricant Número de pieza del fabricante		DE Bezeichnung	EN Designation	FR Désignation	ES Designación
	Anzahl quantity quantité número					
	MU-Collect 140	MU-Collect 160				
1	1	00036027	Rahmen	frame	Cadre	Bastidor
2	1	00036104	Gerätedreieck	implement triangle	Triangle d'attelage	Triángulo del dispositivo
3	2	00036032	Unterlenkeraufnahme	lower link receiver	Logement du bras inférieur	Alojamiento del brazo inferior
4	1	00040748	Blech	sheet metal	Tôle	Chapa
5	1 siehe Seite 76 see page 76 voir la page 76 ver página 76		Unterlenkeraufnahme universal	lower link receiver universal	Logement du bras inférieur universel	Alojamiento del brazo inferior universal
6	2	00005351	Rastbolzen	stop bolt	Boulon d'arrêt	Perno de retención
7	1	MU0011071	Sperrplatte	locking plate	Plaque de verrouillage	Placa de bloqueo
8	2	DIN11024D-050	Sicherungselement	locking element	Élément de sécurité	Elemento de seguridad
9	6	MU980252	Schraube	bolt	Vis	Tornillo
10	1	MU980339	Schraube	bolt	Vis	Tornillo
11	1	MU980412	Schraube	bolt	Vis	Tornillo
12	4	MU981092	Schraube	bolt	Vis	Tornillo
13	6	MU980202	Scheibe	washer	Disque	Arandela

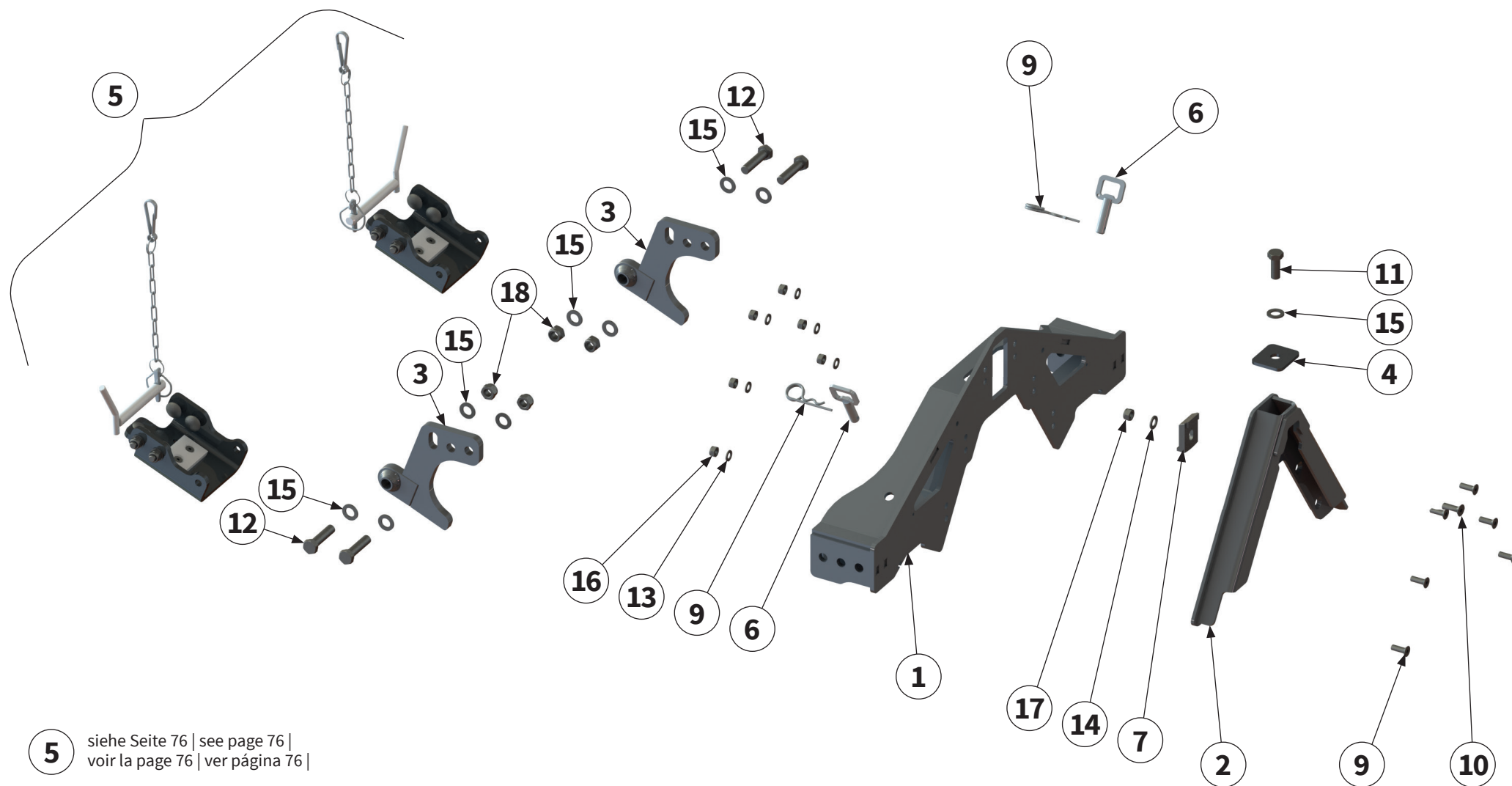

5 siehe Seite 76 | see page 76 |
voir la page 76 | ver página 76 |

KUPPELDREIECK KAT.0 Kärcher | Coupling triangle Kat.0 Kärcher |
Triangle d'attelage Kat.0 Kärcher | Enganche tripuntal Kat.0 Kärcher |

Pos.-Nr. No. Numéro Número	Ersatzteilnummer Manufacturer part number Numéro de pièce du fabricant Número de pieza del fabricante		DE Bezeichnung	EN Designation	FR Désignation	ES Designación
	Anzahl quantity quantité número					
	MU-Collect 140	MU-Collect 160				
14	1	MU980302 -	Scheibe	washer	Disque	Arandela
15	9	MU980402 -	Scheibe	washer	Disque	Arandela
16	6	MU0099960 -	Mutter	nut	Écrou	Tuerca
17	1	MU980301 -	Mutter	nut	Écrou	Tuerca
18	4	MU980401 -	Mutter	nut	Écrou	Tuerca

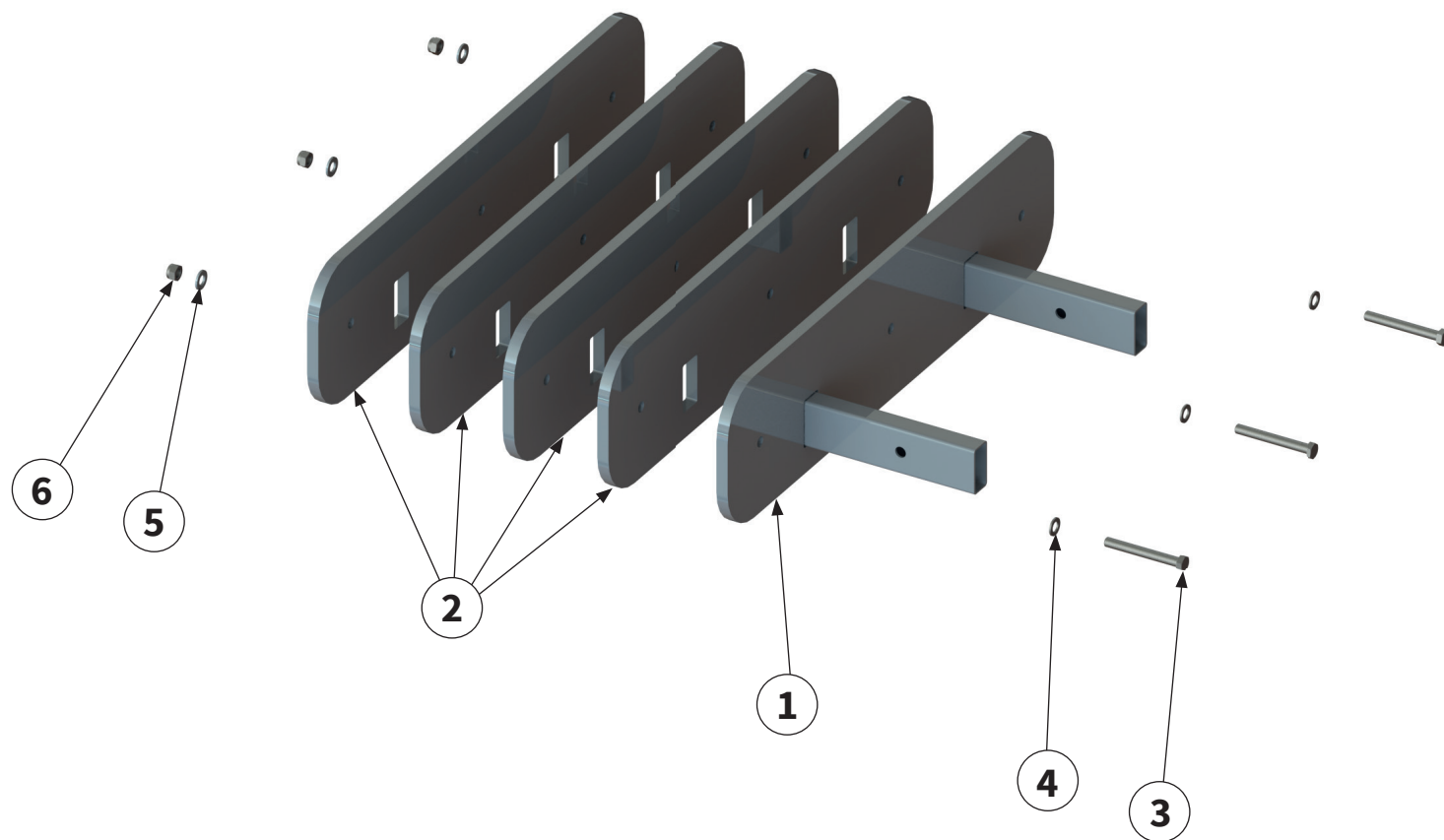

Pos.-Nr. No. Número	Ersatzteilnummer Manufacturer part number Numéro de pièce du fabricant Número de pieza del fabricante		DE Bezeichnung	EN Designation	FR Désignation	ES Designación
	Anzahl quantity quantité número					
	MU-Collect 140	MU-Collect 160				
1	1	00035642	Adaptionshalter	adaptation support	Support d'adaptation	Apoyo para la adaptación
2	4	00037360	Blech	sheet metal	Tôle	Chapa
3	3	MU981097	Schraube	bolt	Vis	Tornillo
4	3	MU980402	Scheibe	washer	Disque	Arandela
5	3	MUNSKL16	Scheibe	washer	Disque	Arandela
6	3	MU980401	Mutter	nut	Écrou	Tuerca

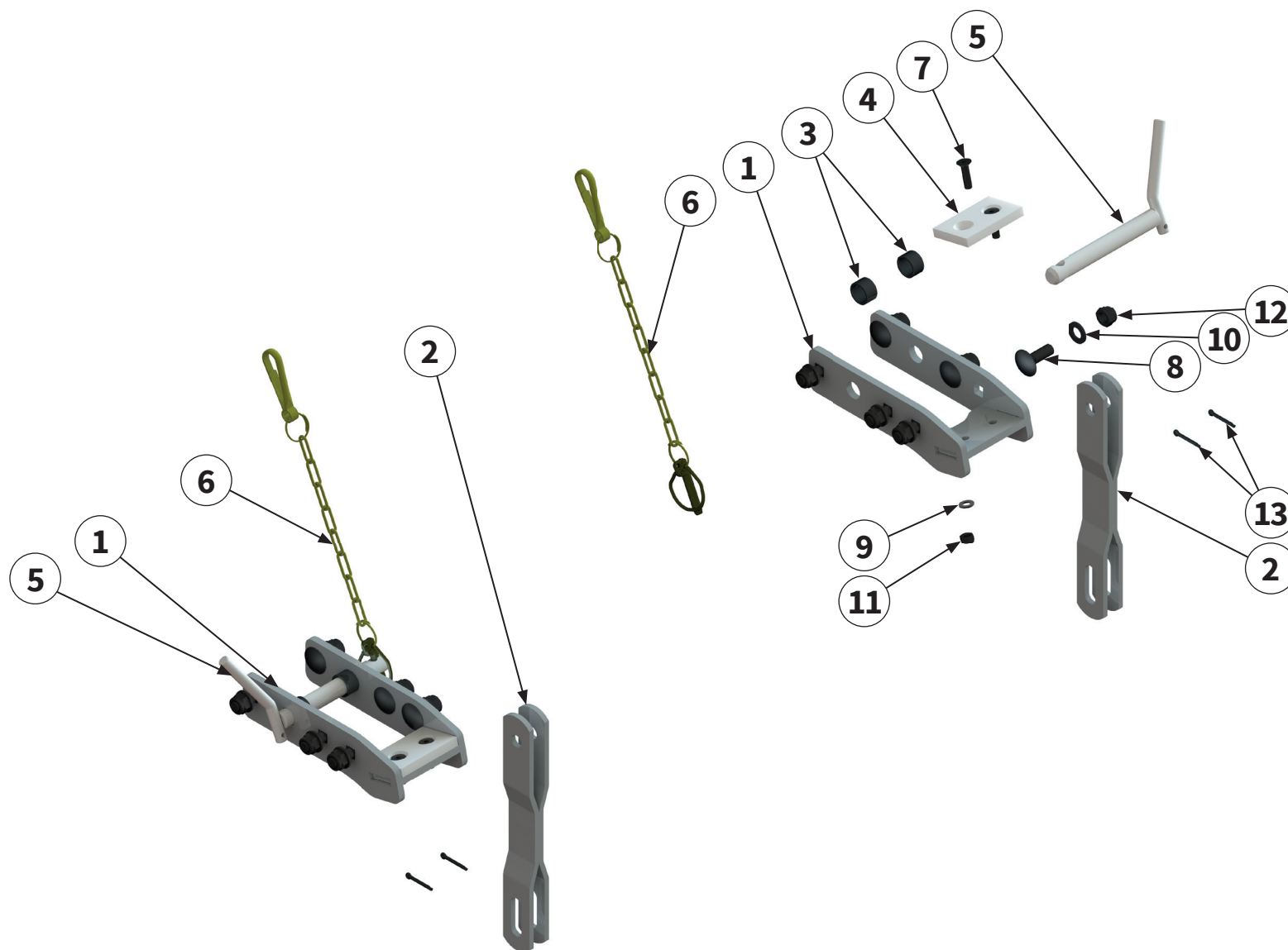

Pos.-Nr. No. Numéro Número	Ersatzteilnummer Manufacturer part number Numéro de pièce du fabricant Número de pieza del fabricante		DE Bezeichnung	EN Designation	FR Désignation	ES Designación
	Anzahl quantity quantité número					
	MU-Collect 140	MU-Collect 160				
1	-	00035007 2	Unterlenkeraufnahme	lower link receiver	Logement du bras inférieur	Alojamiento del brazo inferior
2	-	00034718 2	Hubwerk	hoisting unit	Unité de levage	Unidad de elevación
3	-	00035290 4	Buchse	bush	Douille	Casquillo
4	-	00003768 2	Gleitplatte	slide plate	Plaque de glissement	Placa deslizante
5	-	00031263 2	Bolzen	pin	Axe	Perno
6	-	MU2500105 2	Sicherungselement	locking element	Élément de sécurité	Elemento de seguridad
7	-	MU0099952 4	Schraube	bolt	Vis	Tornillo
8	-	MU980320 12	Schraube	bolt	Vis	Tornillo
9	-	MU0099999 4	Scheibe	washer	Disque	Arandela
10	-	MU980302 12	Scheibe	washer	Disque	Arandela
11	-	MU0099961 4	Mutter	nut	Écrou	Tuerca
12	-	MU980301 12	Mutter	nut	Écrou	Tuerca
13	-	00001253 4	Splint	split pin	Goupille fendue	Pasador de aletas

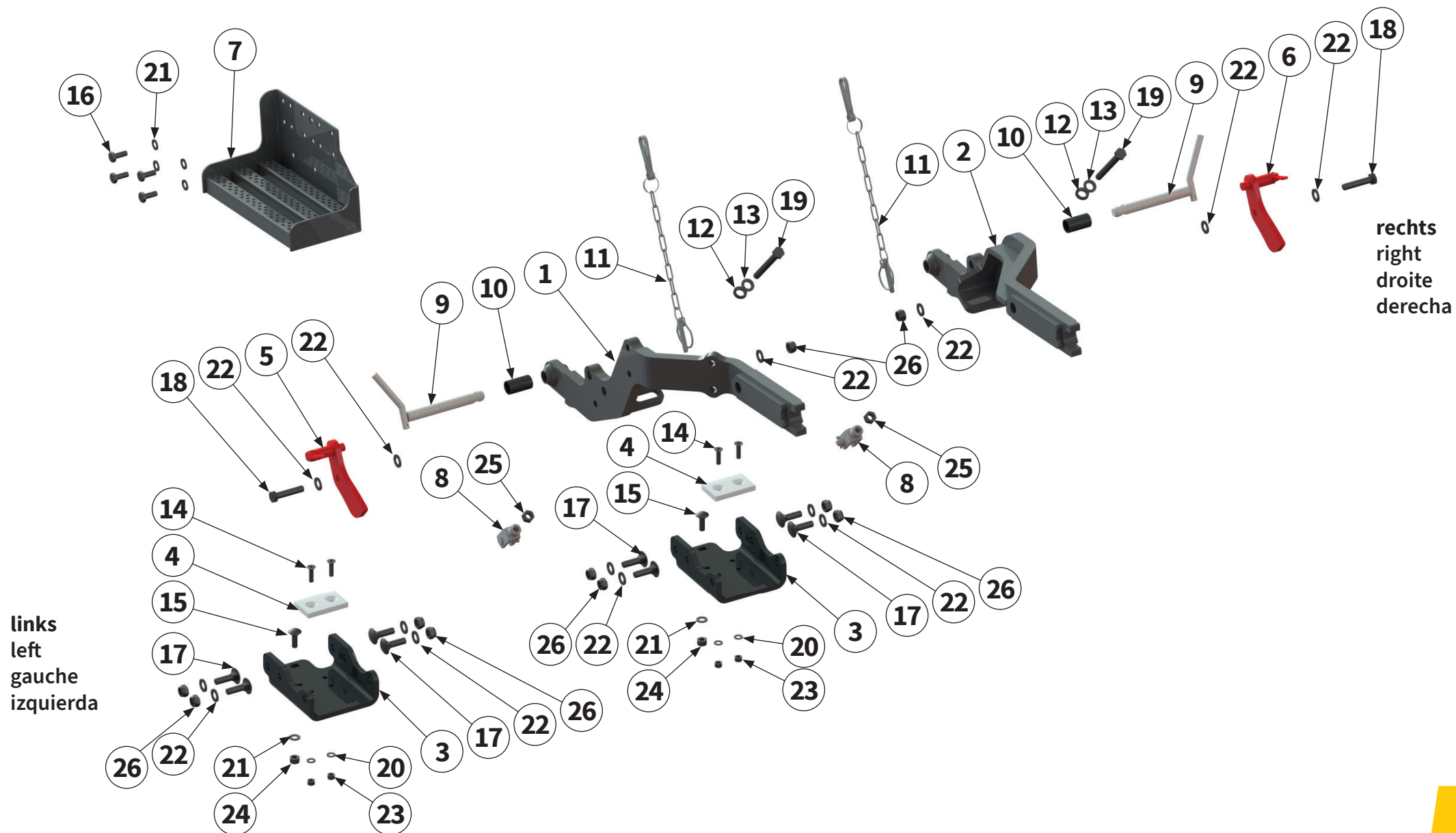

Pos.-Nr. No. Numéro Número	Ersatzteilnummer Manufacturer part number Numéro de pièce du fabricant Número de pieza del fabricante		DE Bezeichnung	EN Designation	FR Désignation	ES Designación	
	Anzahl quantity quantité número						
	MU-Collect 140	MU-Collect 160					
1	1	00030174	1	Tragarm links	left support arm	Bras porteur à gauche	Brazo portante izquierda
2	1	00030181	1	Tragarm rechts	right support arm	Bras porteur à droite	Brazo portante derecha
3	2	00031267	2	Unterlenkeraufnahme	lower link receiver	Logement du bras inférieur	Alojamiento del brazo inferior
4	2	00003768	2	Gleitplatte	slide plate	Plaque de glissement	Placa deslizante
5	1	00031198	1	Hebel links	Lever left	Lever à gauche	Palanca izquierda
6	1	00031199	1	Hebel rechts	Lever right	Lever à droite	Palanca derecha
7	1	00019128	1	Aufstieg	steps	Étape	Escalón
8	2	00032925	2	Gelenkgabel	joint fork	Fourche articulée	Horquilla articulada
9	2	00031263	2	Bolzen	pin	Axe	Perno
10	2	00032923	2	Rundrohr	circular pipe	Tuyau rond	Tubo redondo
11	2	MU2500105	2	Sicherungselement	locking element	Élément de sécurité	Elemento de seguridad
12	2	00030446	2	Kegelpfanne	spherical washer	Siège conique	Cojinete cónico
13	2	00030447	2	Kugelscheibe	spherical washer	Disque de balle	Arandela esférica

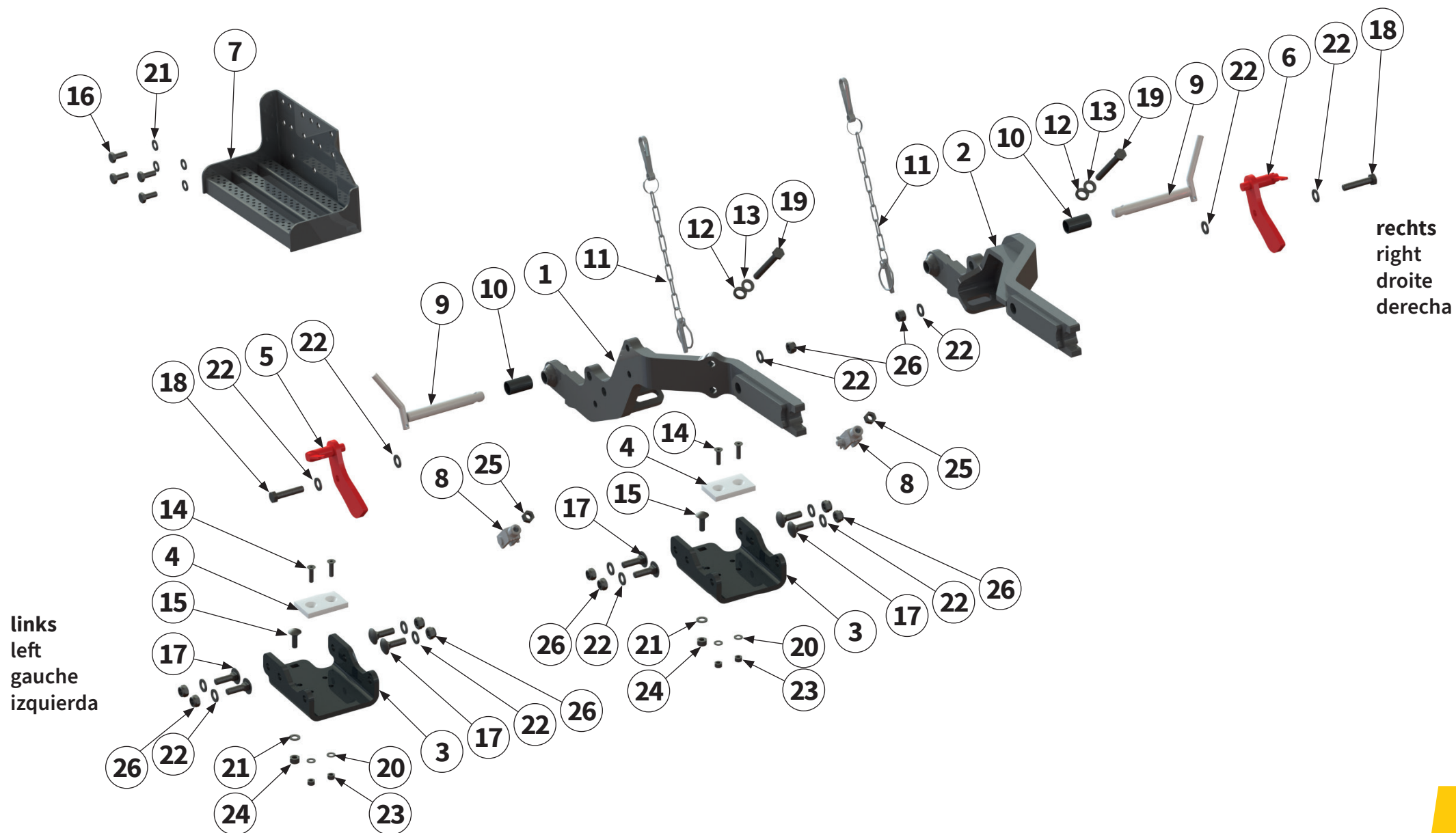

Pos.-Nr. No. Numéro Número	Ersatzteilnummer Manufacturer part number Numéro de pièce du fabricant Número de pieza del fabricante		DE Bezeichnung	EN Designation	FR Désignation	ES Designación
	Anzahl quantity quantité número					
	MU-Collect 140	MU-Collect 160				
14	MU0099952		Schraube	bolt	Vis	Tornillo
	4	4				
15	00000904		Schraube	bolt	Vis	Tornillo
	2	2				
16	MU980208		Schraube	bolt	Vis	Tornillo
	4	4				
17	MU981054		Schraube	bolt	Vis	Tornillo
	8	8				
18	MU981088		Schraube	bolt	Vis	Tornillo
	2	2				
19	00043488		Schraube	bolt	Vis	Tornillo
	2	2				
20	MU0099999		Scheibe	washer	Disque	Arandela
	4	4				
21	MU980202		Scheibe	washer	Disque	Arandela
	2	2				
22	MU980302		Scheibe	washer	Disque	Arandela
	14	14				
23	MU0099961		Scheibe	washer	Disque	Arandela
	4	4				
24	MU0099960		Mutter	nut	Écrou	Tuerca
	2	2				
25	MU980300		Mutter	nut	Écrou	Tuerca
	2	2				
26	MU980301		Mutter	nut	Écrou	Tuerca
	10	10				



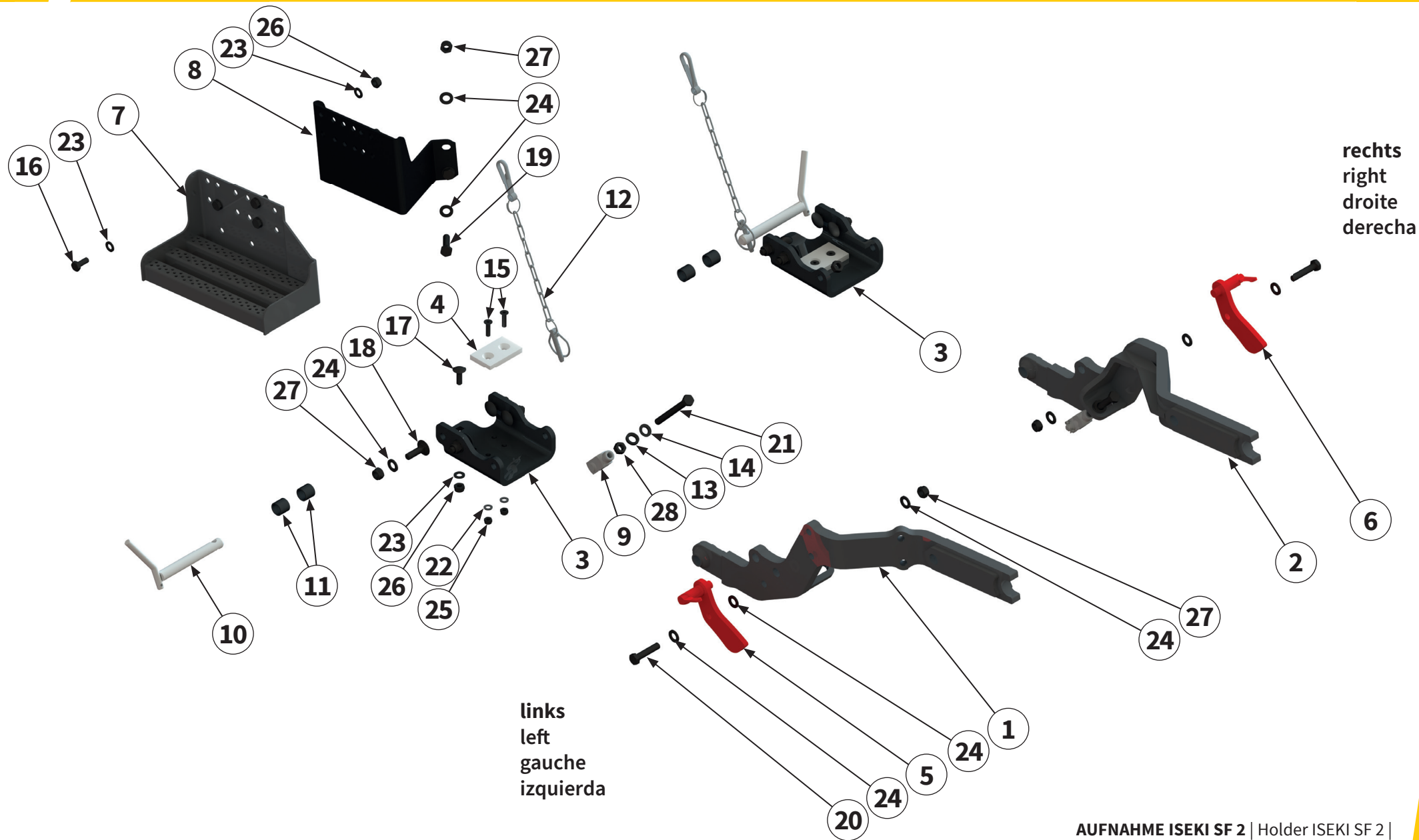

Pos.-Nr. No. Numéro Número	Ersatzteilnummer Manufacturer part number Numéro de pièce du fabricant Número de pieza del fabricante		DE Bezeichnung	EN Designation	FR Désignation	ES Designación
	Anzahl quantity quantité número					
	MU-Collect 140	MU-Collect 160				
1	00030174		Tragarm links	left support arm	Bras porteur à gauche	Brazo portante izquierda
	1	1				
2	00030181		Tragarm rechts	right support arm	Bras porteur à droite	Brazo portante derecha
	1	1				
3	00031267		Unterlenkeraufnahme	lower link receiver	Logement du bras inférieur	Alojamiento del brazo inferior
	2	2				
4	00003768		Gleitplatte	slide plate	Plaque de glissement	Placa deslizante
	2	2				
5	00031198		Hebel links	Lever left	Lever à gauche	Palanca izquierda
	1	1				
6	00031199		Hebel rechts	Lever right	Lever à droite	Palanca derecha
	1	1				
7	00018714		Aufstieg	steps	Étape	Escalón
	1	1				
8	00036670		Halter	holder	Support	Soporte
	1	1				
9	00032925		Gelenkgabel	joint fork	Fourche articulée	Horquilla articulada
	2	2				
10	00031263		Bolzen	pin	Axe	Perno
	2	2				
11	00035245		Rundrohr	circular pipe	Tuyau rond	Tubo redondo
	4	4				
12	MU2500105		Sicherungselement	locking element	Élément de sécurité	Elemento de seguridad
	2	2				
13	00030446		Kegelpfanne	spherical washer	Siège conique	Cojinete cónico
	2	2				
14	00030447		Kugelscheibe	spherical washer	Disque de balle	Arandela esférica
	2	2				

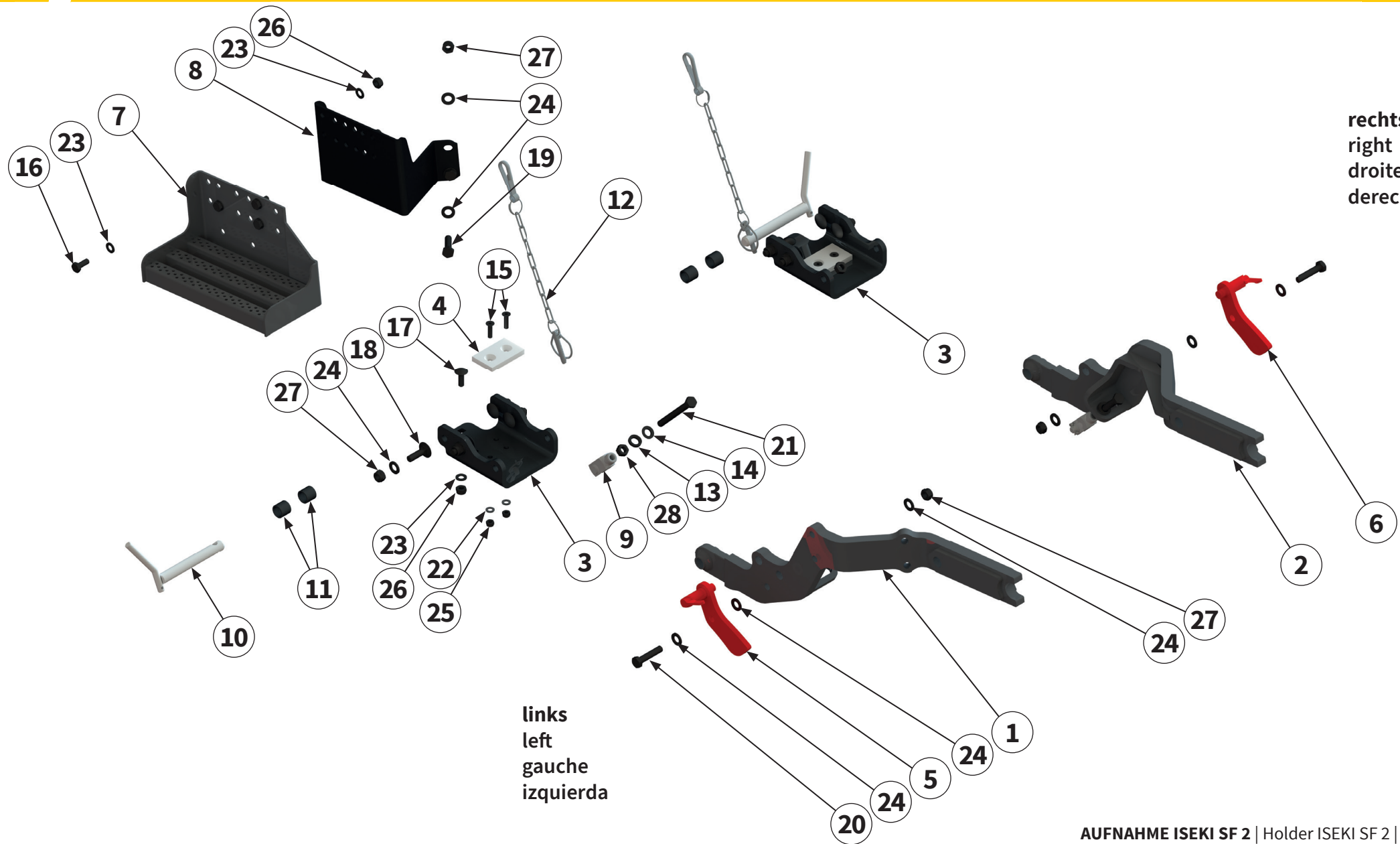

links
left
gauche
izquierda

rechts
right
droite
derecha

Pos.-Nr. No. Número	Ersatzteilnummer Manufacturer part number Numéro de pièce du fabricant Número de pieza del fabricante		DE Bezeichnung	EN Designation	FR Désignation	ES Designación
	Anzahl quantity quantité número					
	MU-Collect 140	MU-Collect 160				
15	MU0099952		Schraube	bolt	Vis	Tornillo
	4	4				
16	MU980208		Schraube	bolt	Vis	Tornillo
	4	4				
17	00000904		Schraube	bolt	Vis	Tornillo
	2	2				
18	MU981054		Schraube	bolt	Vis	Tornillo
	8	8				
19	MU980444		Schraube	bolt	Vis	Tornillo
	4	4				
20	MU981081		Schraube	bolt	Vis	Tornillo
	2	2				
21	00043488		Schraube	bolt	Vis	Tornillo
	2	2				
22	MU0099999		Scheibe	washer	Disque	Arandela
	4	4				
23	MU980202		Scheibe	washer	Disque	Arandela
	10	10				
24	MU980302		Scheibe	washer	Disque	Arandela
	22	22				
25	MU0099961		Mutter	nut	Écrou	Tuerca
	4	4				
26	MU0099960		Mutter	nut	Écrou	Tuerca
	6	6				
27	MU980301		Mutter	nut	Écrou	Tuerca
	14	14				
28	MU980300		Mutter	nut	Écrou	Tuerca
	2	2				

links
left
gauche
izquierda

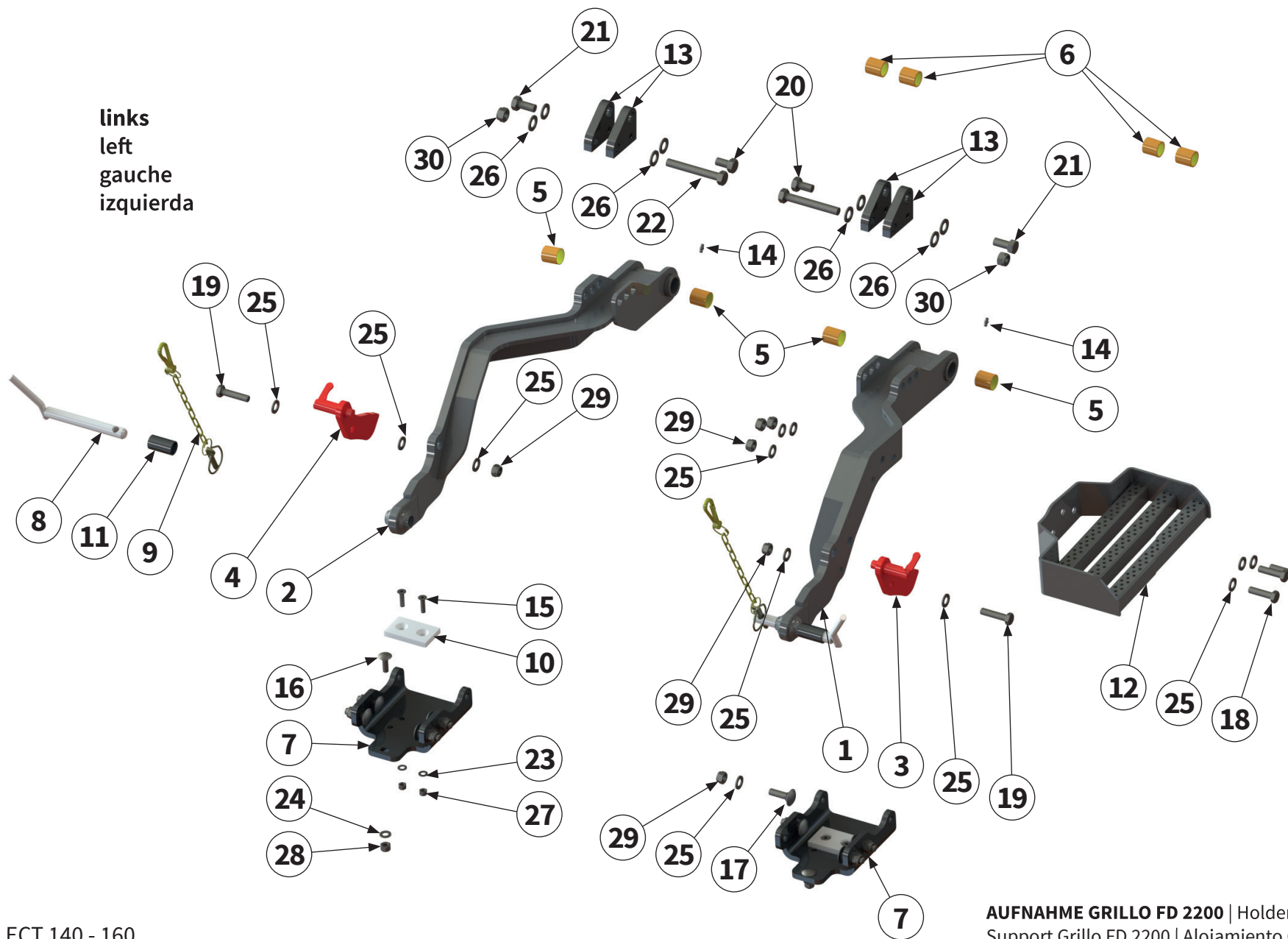

rechts
right
droite
derecha

Pos.-Nr. No. Numéro Número	Ersatzteilnummer Manufacturer part number Numéro de pièce du fabricant Número de pieza del fabricante		DE Bezeichnung	EN Designation	FR Désignation	ES Designación	
	Anzahl quantity quantité número						
	MU-Collect 140	MU-Collect 160					
1	1	00032415	1	Tragarm links	support arm left	Bras porteur gauche	Brazo portante izquierda
2	1	00032456	1	Tragarm rechts	support arm right	Bras porteur droite	Brazo portante derecha
3	1	00031198	1	Hebel links	Lever left	Lever gauche	Palanca izquierda
4	1	00031199	1	Hebel rechts	Lever right	Lever droite	Palanca derecha
5	4	00013982	4	Gleitlager	sleeve bearing	Palier lisse	Cojinete de deslizamiento
6	4	00038729	4	Gleitlager	sleeve bearing	Palier lisse	Cojinete de deslizamiento
7	2	00031267	2	Unterlenkeraufnahme	lower link receiver	Logement du bras inférieur	Alojamiento del brazo inferior
8	2	00031263	2	Bolzen	pin	Axe	Perno
9	2	MU2500105	2	Sicherungselement	locking element	Élément de sécurité	Elemento de seguridad
10	2	00003768	2	Gleitplatte	slide plate	Plaque de glissement	Placa deslizante
11	2	00032923	2	Rundrohr	circular pipe	Tuyau rond	Tubo redondo
12	1	00032963	1	Aufstieg	steps	Étape	Escalón
13	4	00034439	4	Adapter	adapter	Adaptateur	Adaptador
14	2	DIN71412A-H1-M06X1	2	Schmiernippel	lubricating nipple	Nipple de graissage	Engrasador
15	4	MU0099952	4	Schraube	bolt	Vis	Tornillo

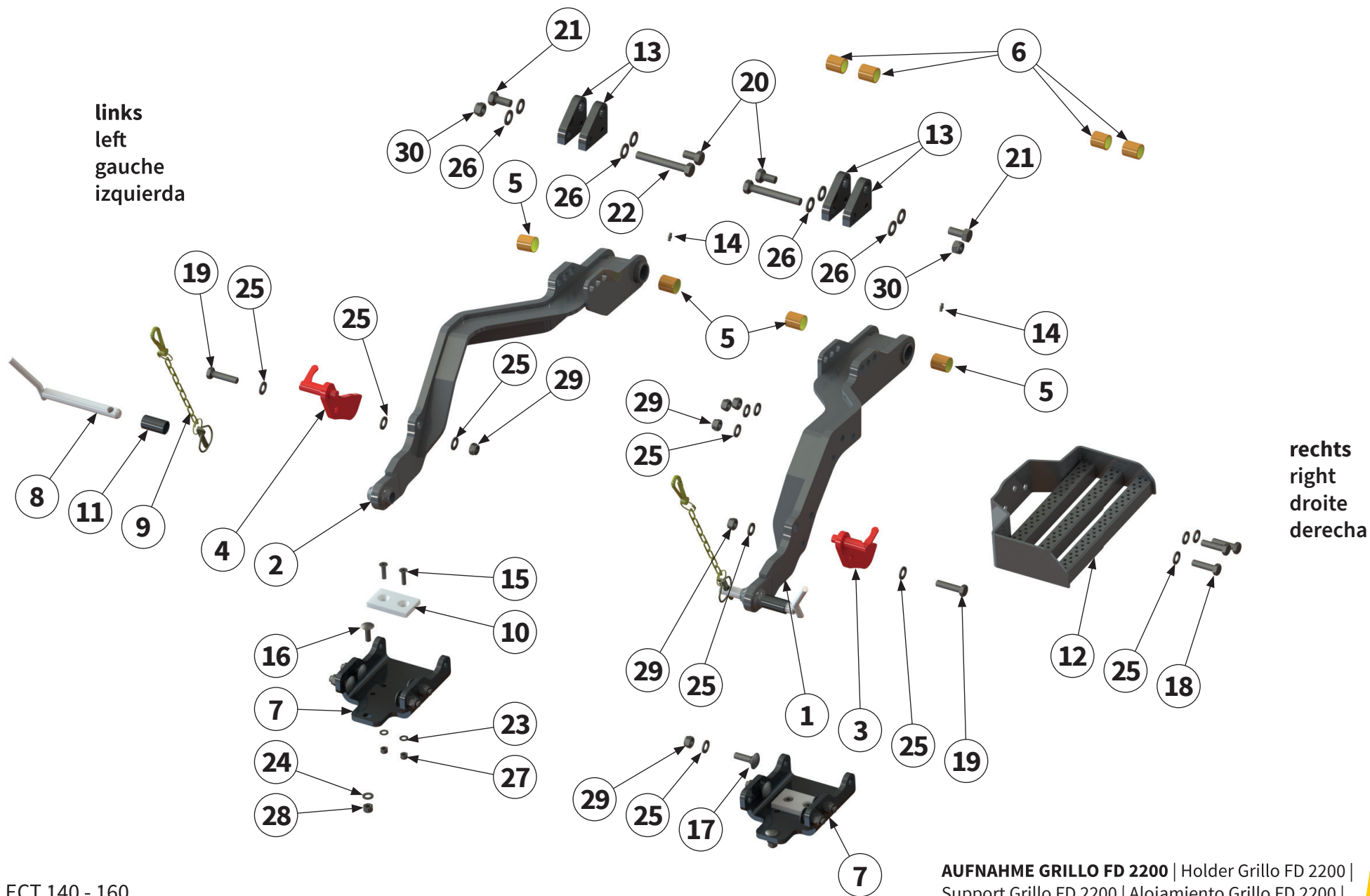

links
left
gauche
izquierda

rechts
right
droite
derecha

Pos.-Nr. No. Número	Ersatzteilnummer Manufacturer part number Numéro de pièce du fabricant Número de pieza del fabricante		DE Bezeichnung	EN Designation	FR Désignation	ES Designación
	Anzahl quantity quantité número					
	MU-Collect 140	MU-Collect 160				
16	2	0000904	Schraube	bolt	Vis	Tornillo
17	8	MU981054	Schraube	bolt	Vis	Tornillo
18	3	MU980329	Schraube	bolt	Vis	Tornillo
19	2	00043497	Schraube	bolt	Vis	Tornillo
20	2	MU980051	Schraube	bolt	Vis	Tornillo
21	2	MU980052	Schraube	bolt	Vis	Tornillo
22	2	MU982822	Schraube	bolt	Vis	Tornillo
23	4	MU0099999	Scheibe	washer	Disque	Arandela
24	2	MU980202	Scheibe	washer	Disque	Arandela
25	20	MU980302	Scheibe	washer	Disque	Arandela
26	8	MU980502	Scheibe	washer	Disque	Arandela
27	4	MU0099961	Mutter	nut	Écrou	Tuerca
28	2	MU0099960	Mutter	nut	Écrou	Tuerca
29	13	MU980301	Mutter	nut	Écrou	Tuerca
30	2	MU980501	Mutter	nut	Écrou	Tuerca

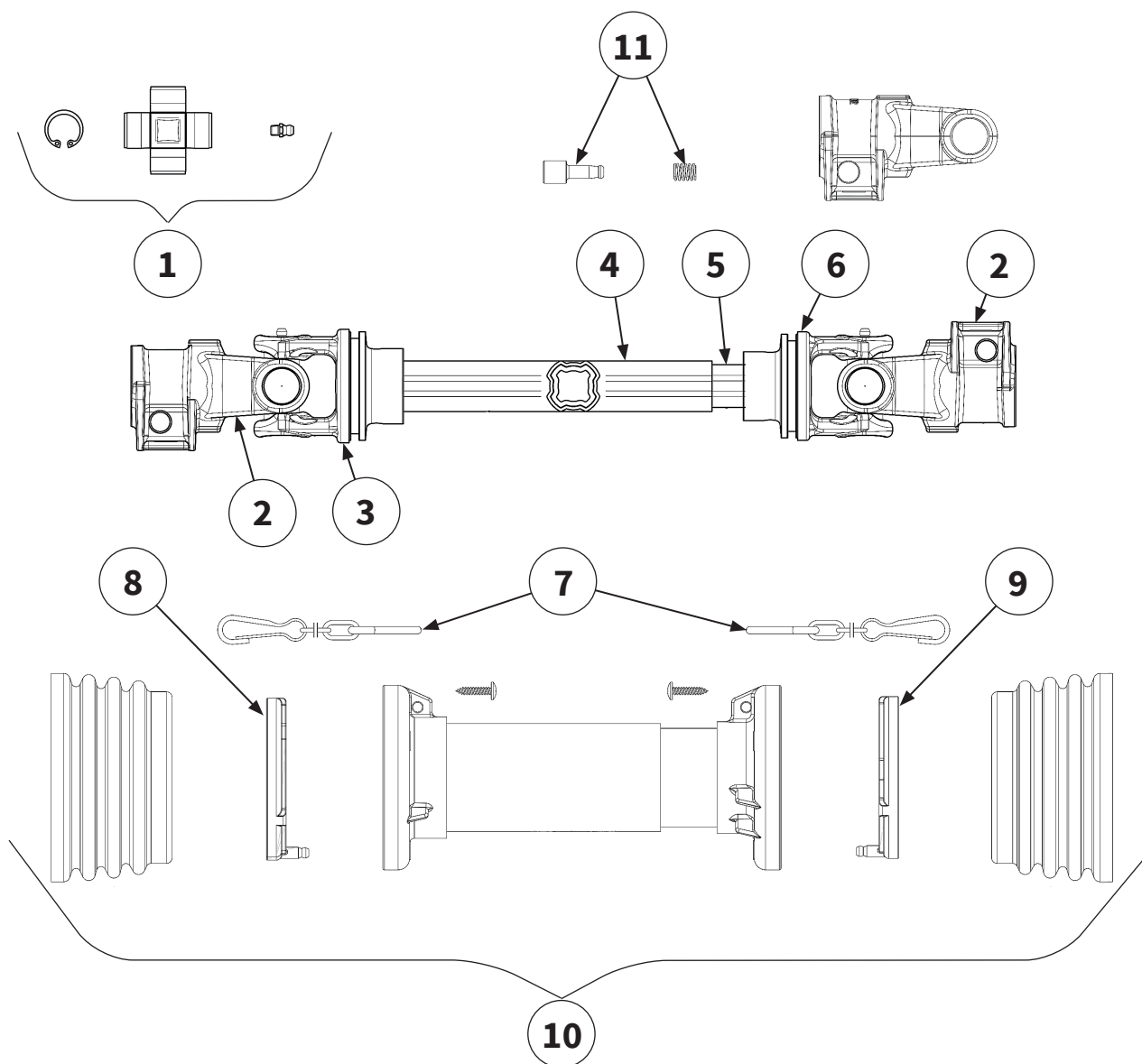

Pos.-Nr. No. Número	Ersatzteilnummer Manufacturer part number Numéro de pièce du fabricant Número de pieza del fabricante		DE Bezeichnung	EN Designation	FR Désignation	ES Designación
	Anzahl quantity quantité número					
	MU-Collect 140	MU-Collect 160				
1	4120B0012R50		Kreuzgarnitur	Cross fitting	Croisillon	Cruceta
	2	2				
2	5070B0355		Außengabel	Outer Yoke	Mâchoires	Horquilla exterior
	2	2				
3	204S16853		Innengabel für Außenrohr	Inner yoke for outer tube	Mâchoires pour tube externe	Horquilla para tubo exterior
	1	1				
4	122321000		Profil-Außenrohr	outer tube section	Tube externe	Tubo exterior de perfil
	1	1				
5	122161000		Profil-Innenrohr	Inner tube section	Tube interne	Tubo interior de perfil
	1	1				
6	204S16854		Innengabel für Innenrohr	Inner yoke for inner tube	Mâchoire pour tube intérieur	Horquilla para tubo interior
	1	1				
7	252000050R02		Haltekette	holding chain	Chaînes de retenue	Cadenas de seguridad
	2	2				
8	2550A0001R02		Lauftring	Raceway	Palier de glissement	Anillo rodadura
	1	1				
9	2550A0002R02		Lauftring	Raceway	Palier de glissement	Anillo rodadura
	1	1				
10	5CS1086FXSS		Gelenkwellenschutz	PTO shaft guard	Protection contre les accidents	Protección del árbol articulado
	1	1				
11	403000021R10		Schiebestift	push pin	Goupille coulissante	Pasador deslizante
	2	2				

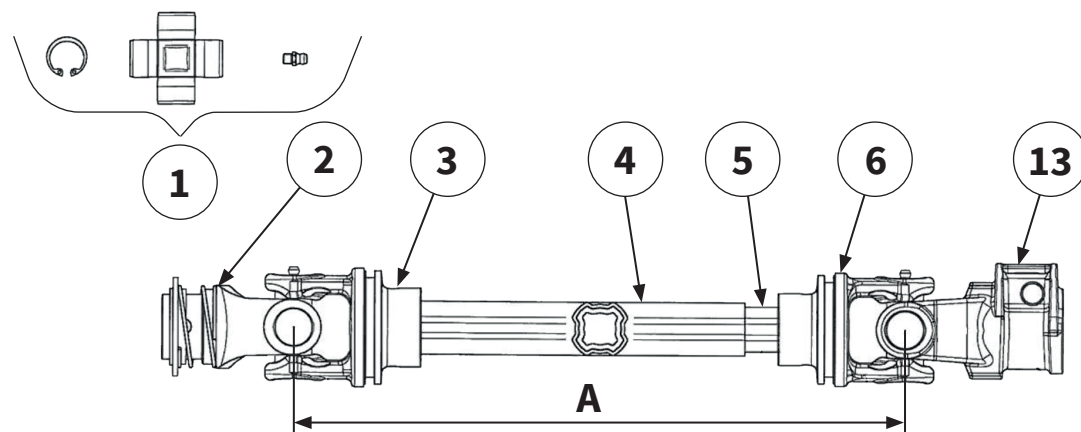

Gekürzte Länge | shortened length |
 Longueur raccourcie | Longitud acortada |

Iseki SF4 A = 380 mm
 Iseki SF2 A = ... mm

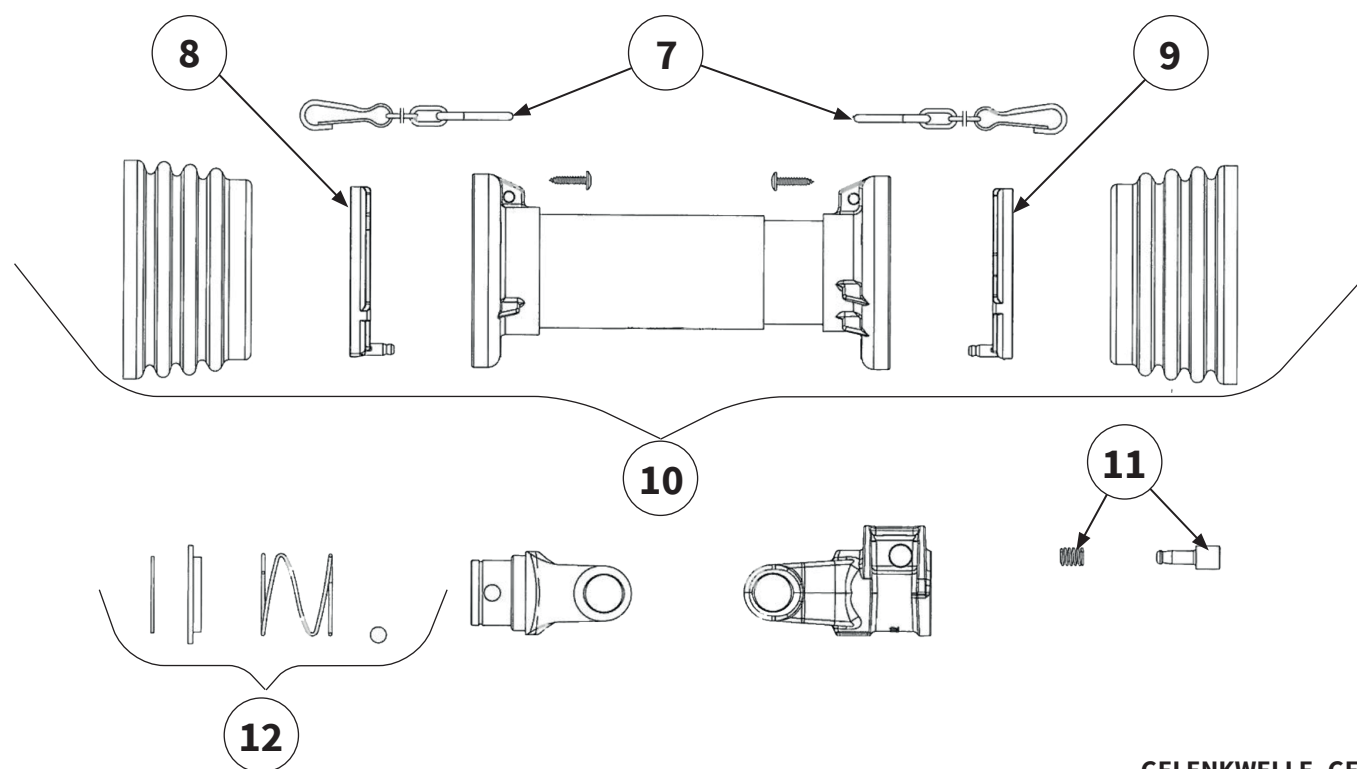

Pos.-Nr. No. Número	Ersatzteilnummer Manufacturer part number Numéro de pièce du fabricant Número de pieza del fabricante		DE Bezeichnung	EN Designation	FR Désignation	ES Designación
	Anzahl quantity quantité número					
	MU-Collect 140	MU-Collect 160				
1	2	4120B0012R50	Kreuzgarnitur	Cross fitting	Croisillon	Cruceta
2	1	505010651	Außengabel	Outer Yoke	Mâchoires	Horquilla exterior
3	1	204S16853	Innengabel für Außenrohr	Inner yoke for outer tube	Mâchoires pour tube externe	Horquilla para tubo exterior
4	1	122321000	Profil-Außenrohr	outer tube section	Tube externe	Tubo exterior de perfil
5	1	122161000	Profil-Innenrohr	Inner tube section	Tube interne	Tubo interior de perfil
6	1	204S16854	Innengabel für Innenrohr	Inner yoke for inner tube	Mâchoire pour tube intérieur	Horquilla para tubo interior
7	2	252000050R02	Haltekette	holding chain	Chaînes de retenue	Cadenas de seguridad
8	1	2550A0001R02	Lauftring	Raceway	Palier de glissement	Anillo rodadura
9	1	2550A0002R02	Lauftring	Raceway	Palier de glissement	Anillo rodadura
10	1	5CS1086FXSS	Gelenkwellenschutz	PTO shaft guard	Protection contre les accidents	Protección del árbol articulado
11	1	403000021R10	Schiebestift	push pin	Goupille coulissante	Pasador deslizante
12	1	240002021R	Ziehverschluß	Pull Lock	Obturateur	Obturador
13	1	5070B0355	Außengabel	Outer Yoke	Mâchoires	Horquilla exterior

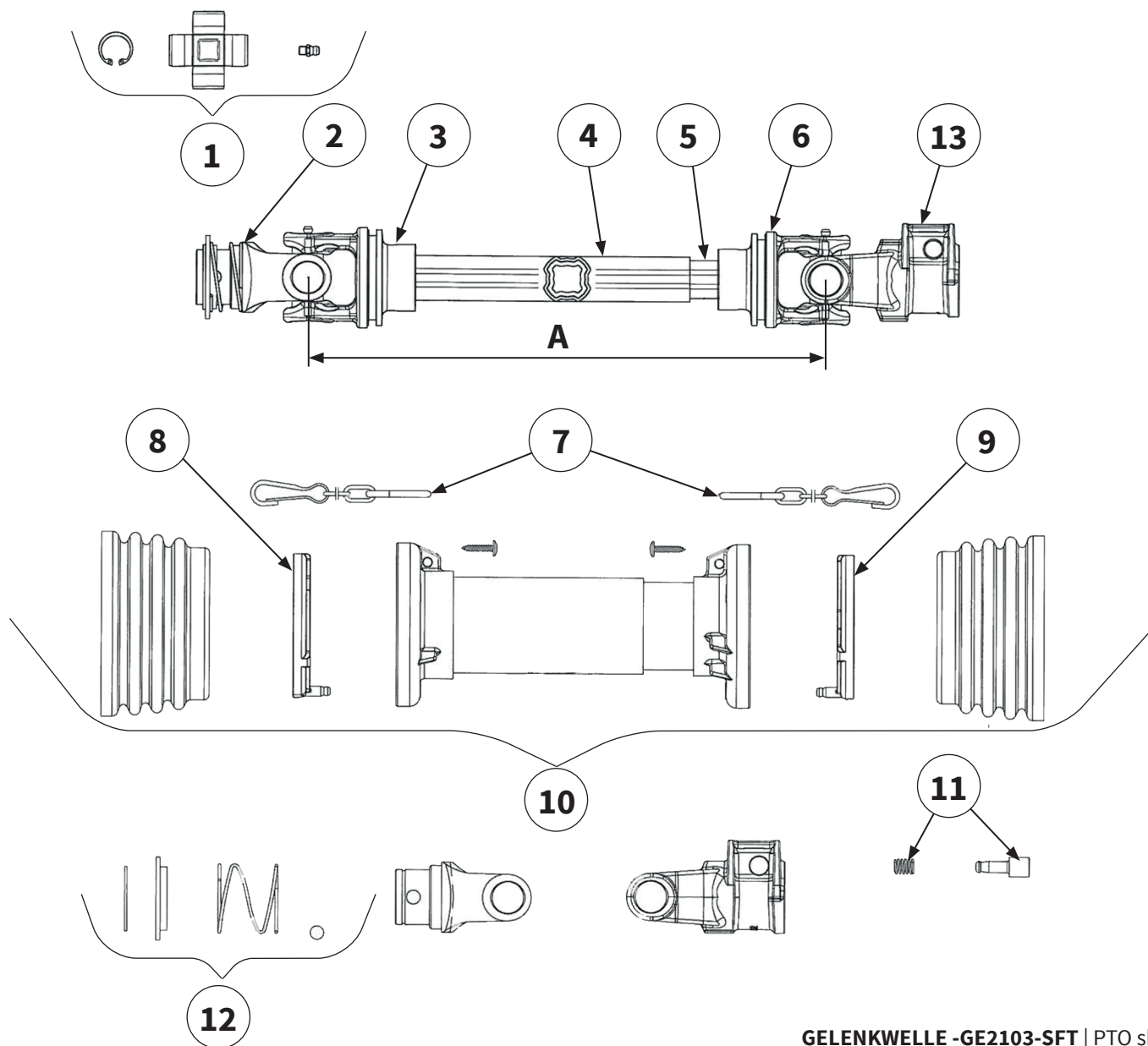

Pos.-Nr. No. Número	Ersatzteilnummer Manufacturer part number Numéro de pièce du fabricant Número de pieza del fabricante		DE Bezeichnung	EN Designation	FR Désignation	ES Designación
	Anzahl quantity quantité número					
	MU-Collect 140	MU-Collect 160				
1	2	4120B0012R50	Kreuzgarnitur	Cross fitting	Croisillon	Cruceta
2	1	5050B0951	Außengabel	Outer Yoke	Mâchoires	Horquilla exterior
3	1	204S16853	Innengabel für Außenrohr	Inner yoke for outer tube	Mâchoires pour tube externe	Horquilla para tubo exterior
4	1	122321000	Profil-Außenrohr	outer tube section	Tube externe	Tubo exterior de perfil
5	1	122161000	Profil-Innenrohr	Inner tube section	Tube interne	Tubo interior de perfil
6	1	204S16854	Innengabel für Innenrohr	Inner yoke for inner tube	Mâchoire pour tube intérieur	Horquilla para tubo interior
7	2	252000050R02	Haltekette	holding chain	Chaînes de retenue	Cadenas de seguridad
8	1	2550A0001R02	Lauftring	Raceway	Palier de glissement	Anillo rodadura
9	1	2550A0002R02	Lauftring	Raceway	Palier de glissement	Anillo rodadura
10	1	5CS1086FXSS	Gelenkwellenschutz	PTO shaft guard	Protection contre les accidents	Protección del árbol articulado
11	1	403000021R10	Schiebestift	push pin	Goupille coulissante	Pasador deslizando
12	1	435000901R	Ziehverschluß	Pull Lock	Obturateur	Obturador
13	1	5070B0355	Außengabel	Outer Yoke	Mâchoires	Horquilla exterior



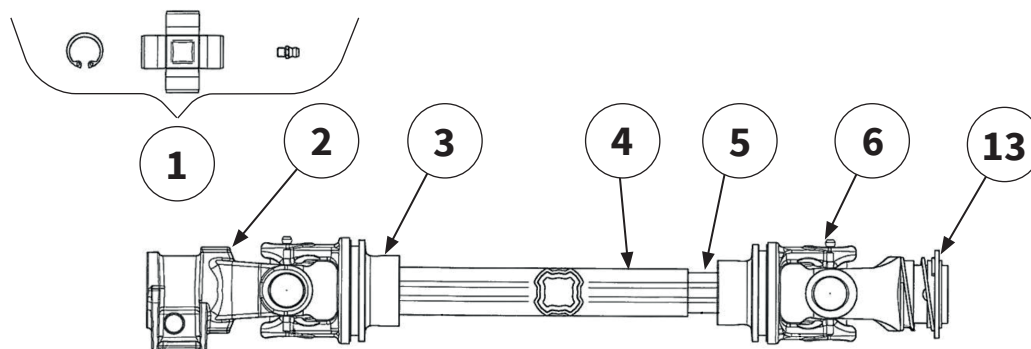

Gekürzte Länge | shortened length |
 Longueur raccourcie | Longitud acortada |

KUBOTA = 300 mm

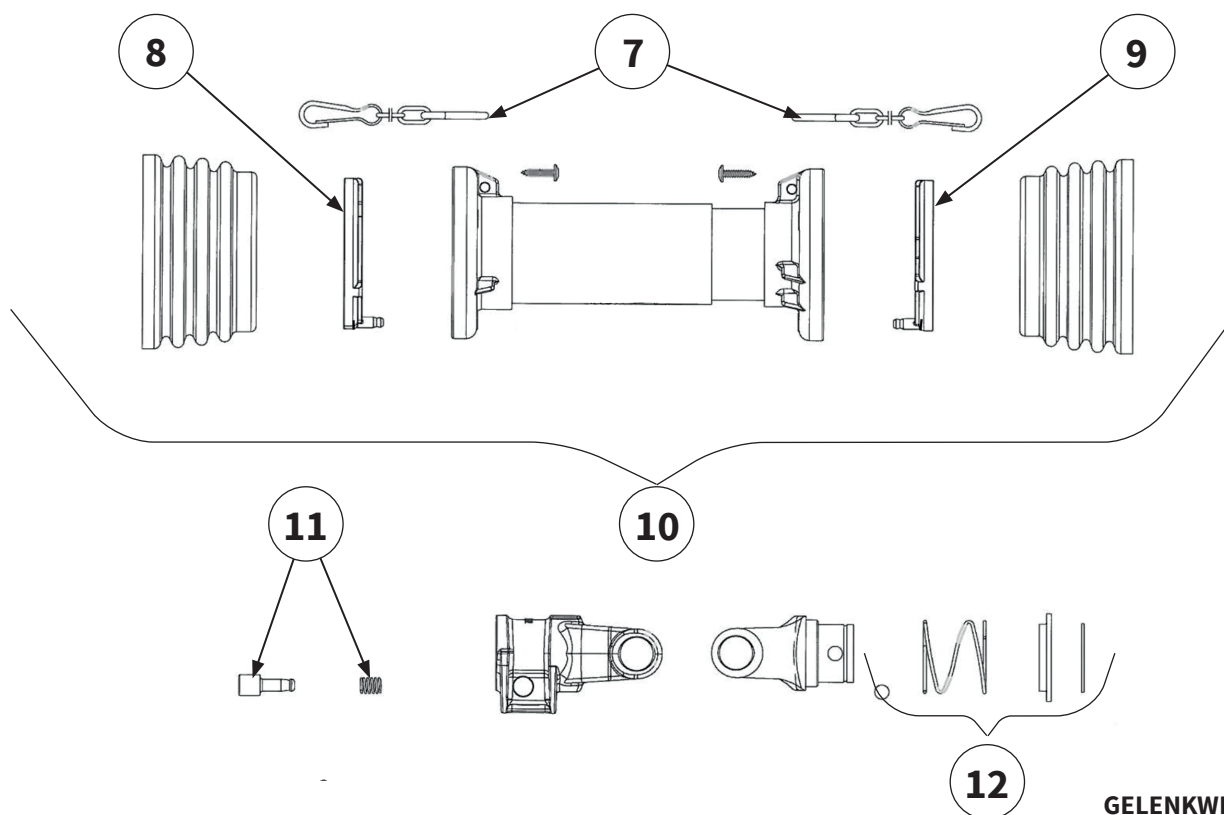

Pos.-Nr. No. Número	Ersatzteilnummer Manufacturer part number Numéro de pièce du fabricant Número de pieza del fabricante		DE Bezeichnung	EN Designation	FR Désignation	ES Designación
	Anzahl quantity quantité número					
	MU-Collect 140	MU-Collect 160				
1	2	4120B0012R50	Kreuzgarnitur	Cross fitting	Croisillon	Cruceta
2	1	5070B0355	Außengabel	Outer Yoke	Mâchoires	Horquilla exterior
3	1	204S16853	Innengabel für Außenrohr	Inner yoke for outer tube	Mâchoires pour tube externe	Horquilla para tubo exterior
4	1	122321000	Profil-Außenrohr	outer tube section	Tube externe	Tubo exterior de perfil
5	1	122161000	Profil-Innenrohr	Inner tube section	Tube interne	Tubo interior de perfil
6	1	204S16854	Innengabel für Innenrohr	Inner yoke for inner tube	Mâchoire pour tube intérieur	Horquilla para tubo interior
7	2	252000050R02	Haltekette	holding chain	Chaînes de retenue	Cadenas de seguridad
8	1	2550A0001R02	Lauftring	Raceway	Palier de glissement	Anillo rodadura
9	1	2550A0002R02	Lauftring	Raceway	Palier de glissement	Anillo rodadura
10	1	5CS1086FXSS	Gelenkwellenschutz	PTO shaft guard	Protection contre les accidents	Protección del árbol articulado
11	1	403000021R10	Schiebestift	push pin	Goupille coulissante	Pasador deslizante
12	1	240002021R	Ziehverschluß	Pull Lock	Obturateur	Obturador
13	1	505014062	Außengabel	Outer Yoke	Mâchoires	Horquilla exterior



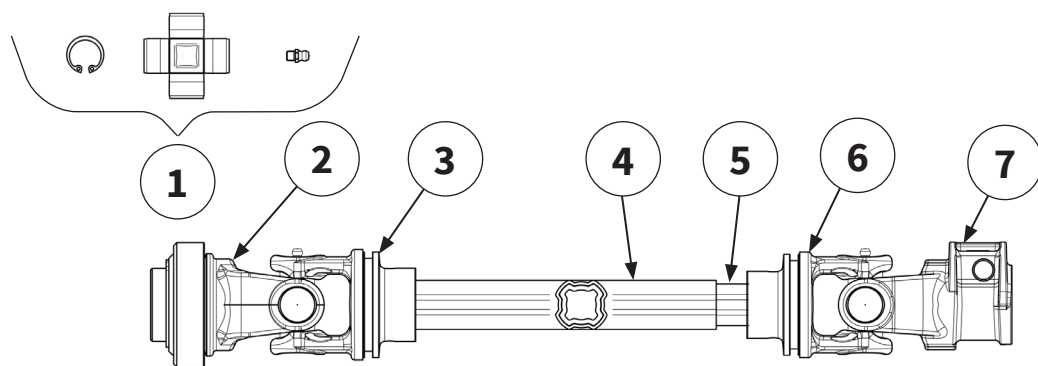

Gekürzte Länge | shortened length |
 Longueur raccourcie | Longitud acortada |

Grillo FD 2200 = 550 mm

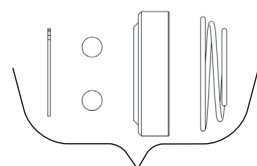
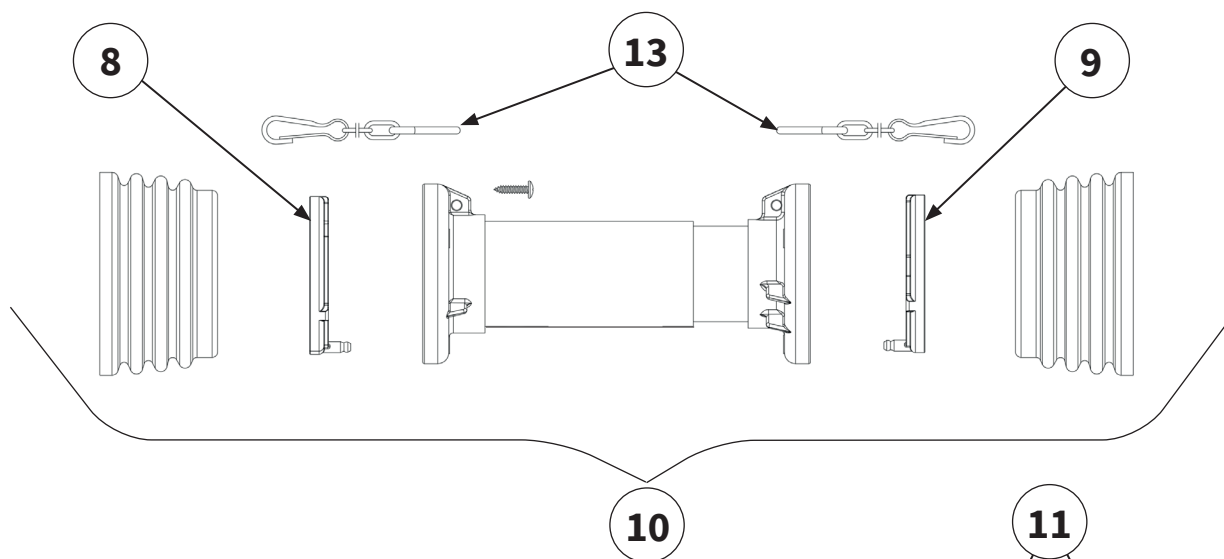

12

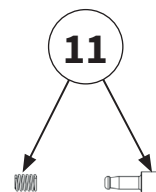
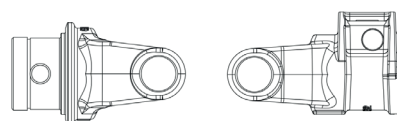

11

Pos.-Nr. No. Número	Ersatzteilnummer Manufacturer part number Numéro de pièce du fabricant Número de pieza del fabricante		DE Bezeichnung	EN Designation	FR Désignation	ES Designación
	Anzahl quantity quantité número					
	MU-Collect 140	MU-Collect 160				
1	2	4120B0012R50	Kreuzgarnitur	Cross fitting	Croisillon	Cruceta
2	1	507012751	Außengabel	Outer Yoke	Mâchoires	Horquilla exterior
3	1	204S16853	Innengabel für Außenrohr	Inner yoke for outer tube	Mâchoires pour tube externe	Horquilla para tubo exterior
4	1	122321000	Profil-Außenrohr	outer tube section	Tube externe	Tubo exterior de perfil
5	1	122161000	Profil-Innenrohr	Inner tube section	Tube interne	Tubo interior de perfil
6	1	204S16854	Innengabel für Innenrohr	Inner yoke for inner tube	Mâchoire pour tube intérieur	Horquilla para tubo interior
7	1	5070B0355	Außengabel	Outer Yoke	Mâchoires	Horquilla exterior
8	1	2550A0001R02	Lauftring	Raceway	Palier de glissement	Anillo rodadura
9	1	2550A0002R02	Lauftring	Raceway	Palier de glissement	Anillo rodadura
10	1	5CS1086FXSS	Gelenkwellenschutz	PTO shaft guard	Protection contre les accidents	Protección del árbol articulado
11	1	403000021R10	Schiebestift	push pin	Goupille coulissante	Pasador deslizante
12	1	435002701R	Ziehverschluß	Pull Lock	Obturateur	Obturador
13	1	252000050R02	Haltekette	holding chain	Chaînes de retenue	Cadenas de seguridad



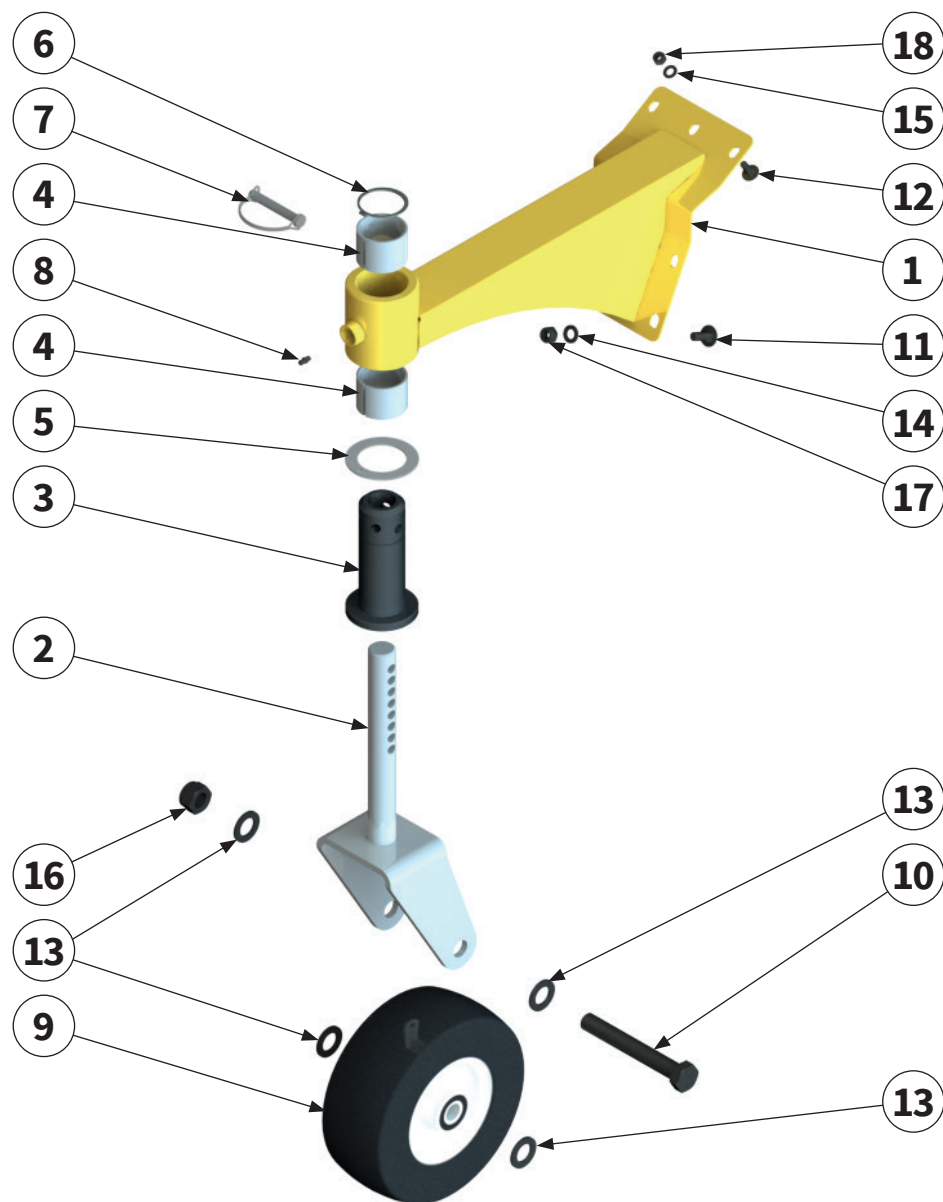

Pos.-Nr. No. Numéro Número	Ersatzteilnummer Manufacturer part number Numéro de pièce du fabricant Número de pieza del fabricante		DE Bezeichnung	EN Designation	FR Désignation	ES Designación	
	Anzahl quantity quantité número						
	MU-Collect 140	MU-Collect 160					
1	1	00031225	1	Stützradträger	support wheel carrier	Support de la roue d'appui	Soporte de la rueda de soporte
2	1	MU0110751	1	Radgabel	wheel yoke	Fourche de roue	Horquilla de rueda
3	2	00037098	2	Buchse	bush	Douille	Casquillo
4	2	MU0211111	2	Gleitlagerbuchse	sleeve bearing bush	Coussinet lisse	Casquillo de cojinete de deslizamiento
5	1	MU0211101	1	Anlaufscheibe	thrust washer	Rondelle de butée	Arandela de tope
6	1	MU0099990	1	Sicherungsring	circlip	Bague de sécurité	Anillo de seguridad
7	1	MU0099946	1	Rohrklappstecker	pipe lynch pin	Goupille rabattable	Conector de tapa de tubo
8	1	DIN71412A-H1-M06X1	1	Schmiernippel	lubricating nipple	Nipple de graissage	Engrasador
9	1	MU0211091-3	1	Stützrad	support wheel	Roue d'appui	Rueda de soporte
10	1	MU0099977	1	Schraube	bolt	Vis	Tornillo
11	2	00000903	2	Schraube	bolt	Vis	Tornillo
12	5	MU980107	5	Schraube	bolt	Vis	Tornillo
13	4	MU980505	4	Scheibe	washer	Disque	Arandela

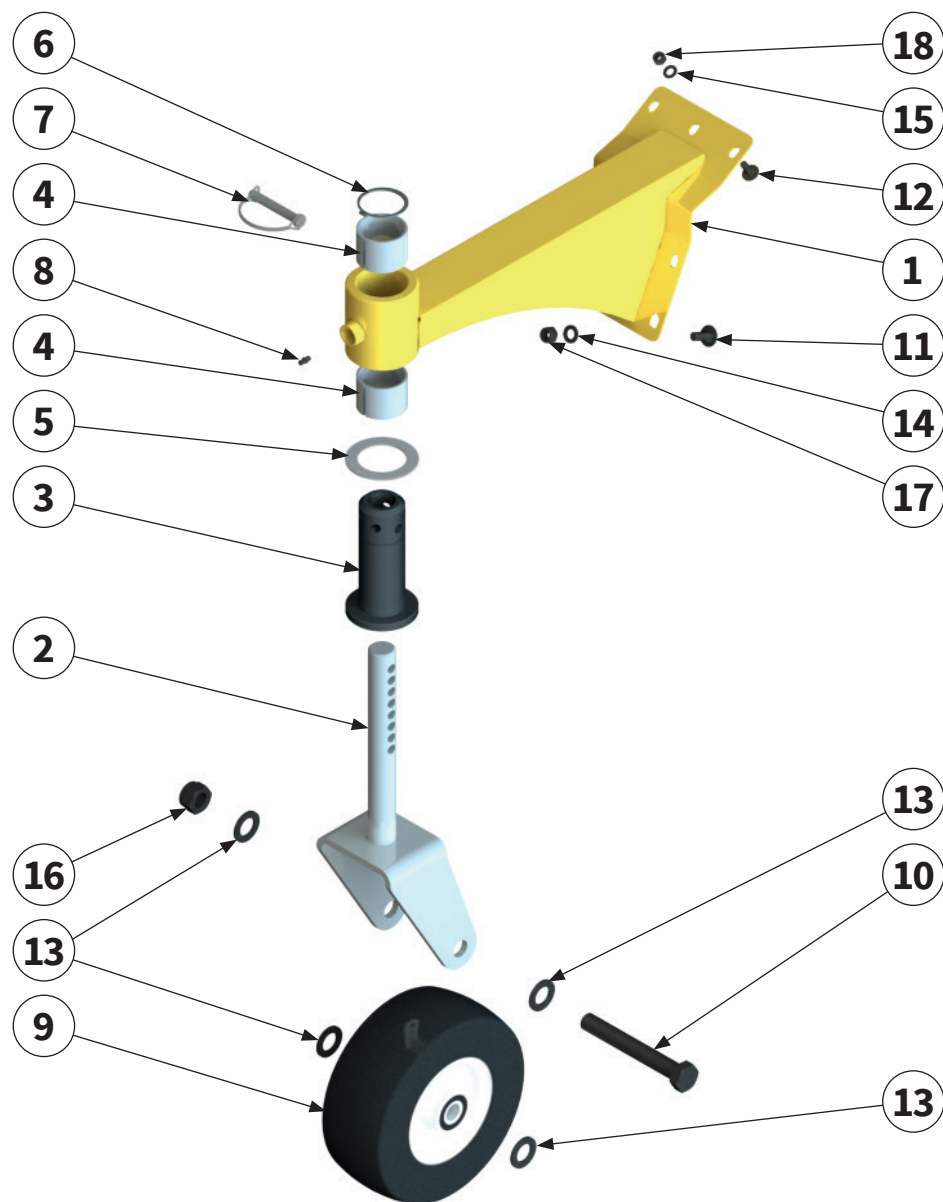

Pos.-Nr. No. Numéro Número	Ersatzteilnummer Manufacturer part number Numéro de pièce du fabricant Número de pieza del fabricante		DE Bezeichnung	EN Designation	FR Désignation	ES Designación
	Anzahl quantity quantité número					
	MU-Collect 140	MU-Collect 160				
14	MU980202		Scheibe	washer	Disque	Arandela
	2	2				
15	MU0099999		Scheibe	washer	Disque	Arandela
	5	5				
16	MU0099959		Mutter	nut	Écrou	Tuerca
	1	1				
17	MU0099960		Mutter	nut	Écrou	Tuerca
	2					
18	MU0099961		Mutter	nut	Écrou	Tuerca
	5	5				

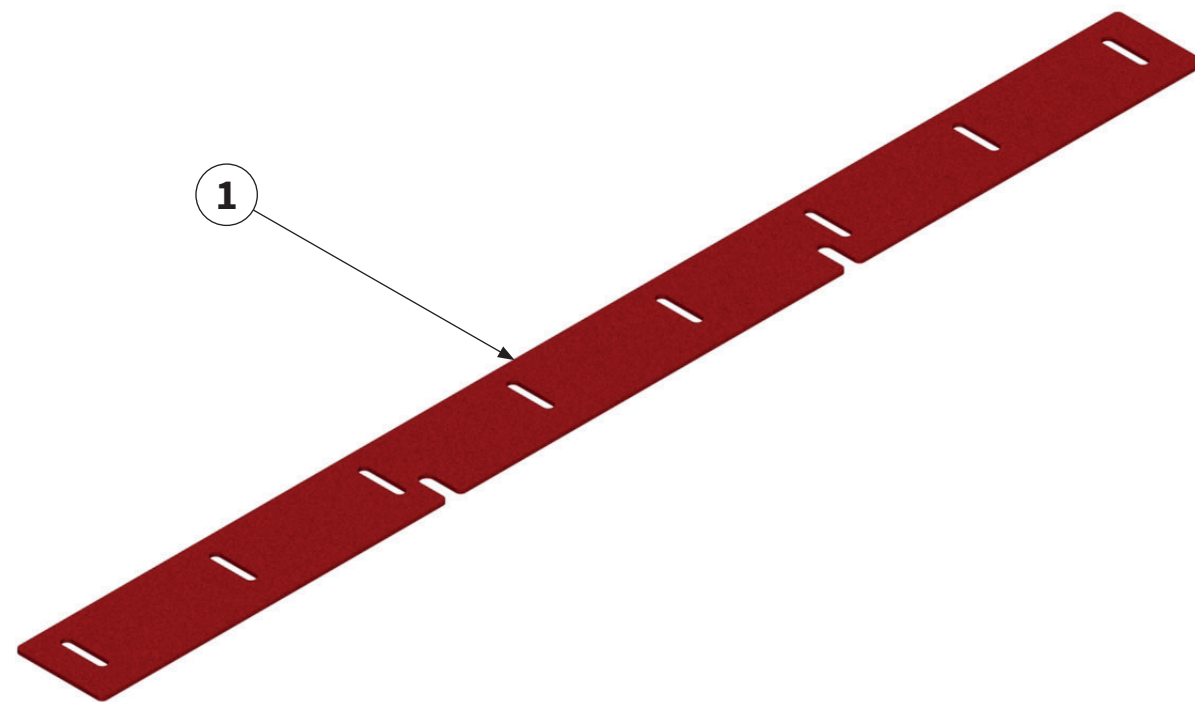

Pos.-Nr. No. Numéro Número	Ersatzteilnummer Manufacturer part number Numéro de pièce du fabricant Número de pieza del fabricante		DE Bezeichnung	EN Designation	FR Désignation	ES Designación
	Anzahl quantity quantité número					
	MU-Collect 140	MU-Collect 160				
1	00031879 1	00031176 1	Schneidschiene	cutting bar	Contre-Lame Réglable	Carril de corte



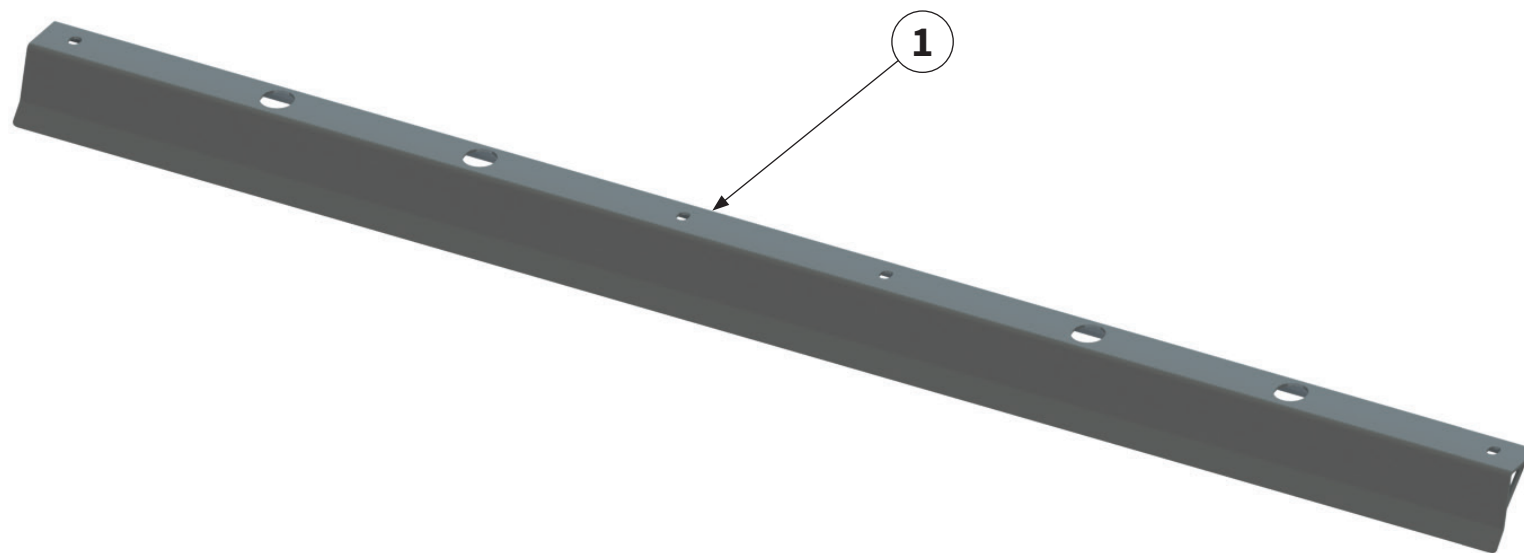

Pos.-Nr. No. Numéro Número	Ersatzteilnummer Manufacturer part number Numéro de pièce du fabricant Número de pieza del fabricante		DE Bezeichnung	EN Designation	FR Désignation	ES Designación
	Anzahl quantity quantité número					
	MU-Collect 140	MU-Collect 160				
1	00037291 1	00034542 1	Kurzschnittwinkel	short-cut angle	Unité de coupe courte	Ángulo de corte corto

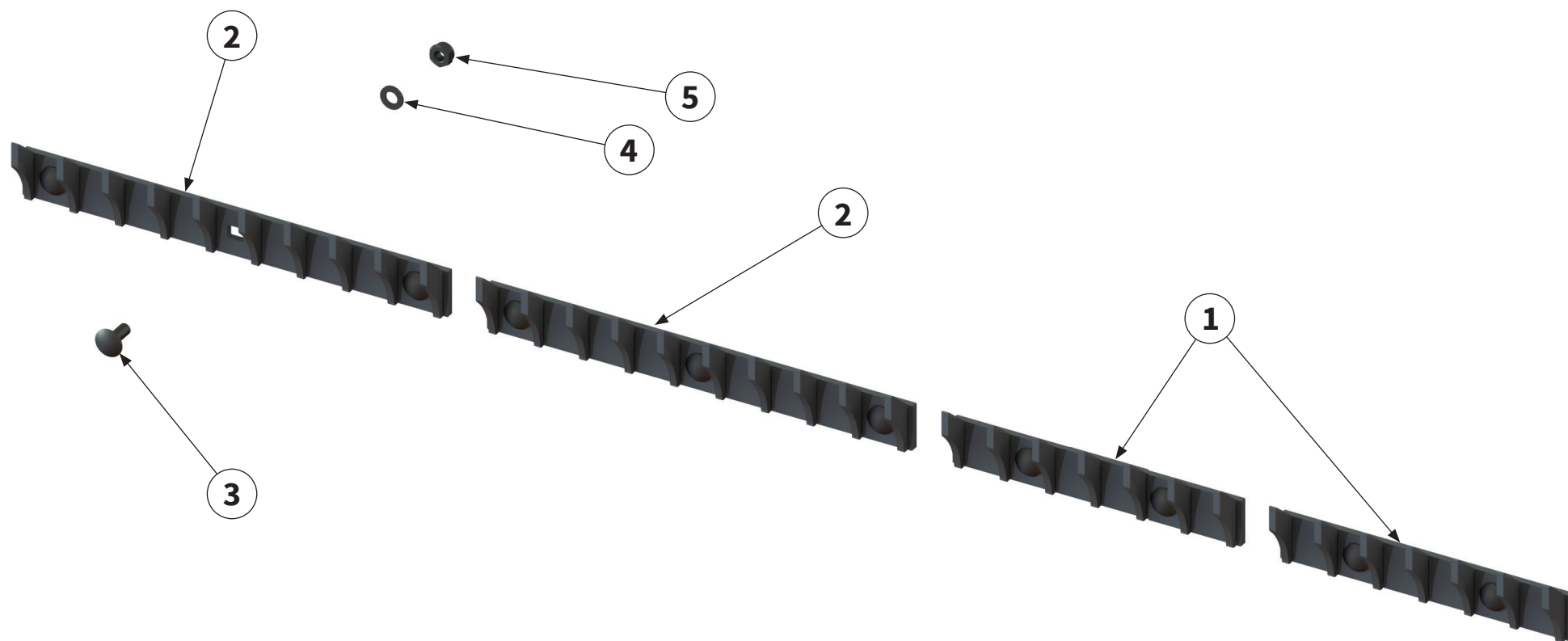

Pos.-Nr. No. Numéro Número	Ersatzteilnummer Manufacturer part number Numéro de pièce du fabricant Número de pieza del fabricante		DE Bezeichnung	EN Designation	FR Désignation	ES Designación
	Anzahl quantity quantité número					
	MU-Collect 140	MU-Collect 160				
1	00005472		Gegenschneide 300	shear bar	Lame hache-paille courte	Contracuchilla
	2	-				
2	00005474		Gegenschneide 400	shear bar	Lame hache-paille courte	Contracuchilla
	2	4				
3	00000903		Schraube	bolt	Vis	Tornillo
	10	12				
4	MU980202		Scheibe	washer	Disque	Arandela
	10	12				
5	MU0099960		Mutter	nut	Écrou	Tuerca
	10	12				



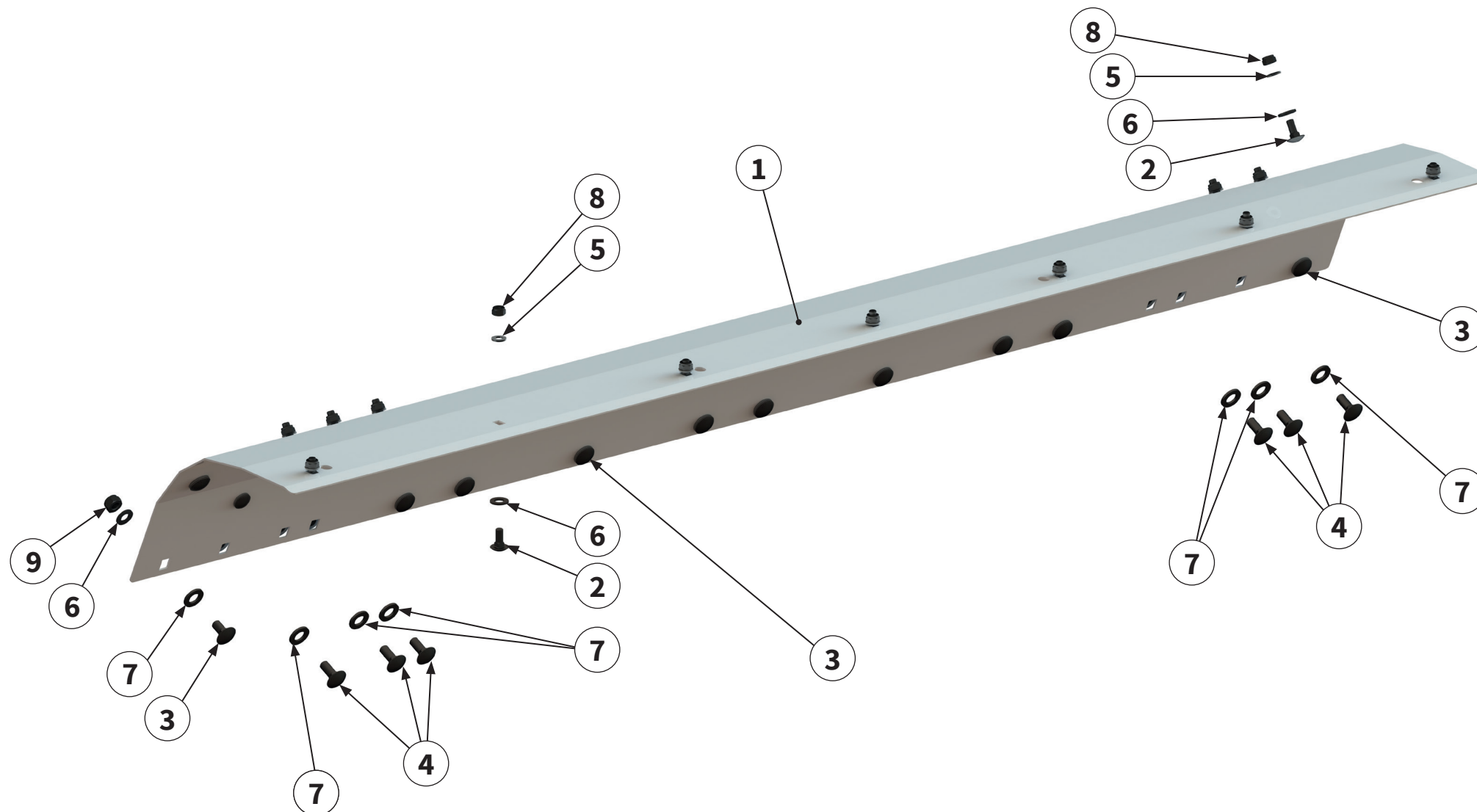

Pos.-Nr. No. Numéro Número	Ersatzteilnummer Manufacturer part number Numéro de pièce du fabricant Número de pieza del fabricante		DE Bezeichnung	EN Designation	FR Désignation	ES Designación
	Anzahl quantity quantité número					
	MU-Collect 140	MU-Collect 160				
1	00031882 1	00031279 1	Verschleißeinlage	wear insert	Intercalaire anti-usure	Junta de desgaste
2	MU980107 17	17	Schraube	bolt	Vis	Tornillo
3	MU980206 18	22	Schraube	bolt	Vis	Tornillo
4	00000903 6	6	Schraube	bolt	Vis	Tornillo
5	MU0099999 17	17	Scheibe	washer	Disque	Arandela
6	MU980202 31	45	Scheibe	washer	Disque	Arandela
7	MU980302 24	28	Scheibe	washer	Disque	Arandela
8	MU0099961 17	17	Mutter	nut	Écrou	Tuerca
9	MU0099960 24	28	Mutter	nut	Écrou	Tuerca

links
left
gauche
izquierda

rechts
right
droite
derecha

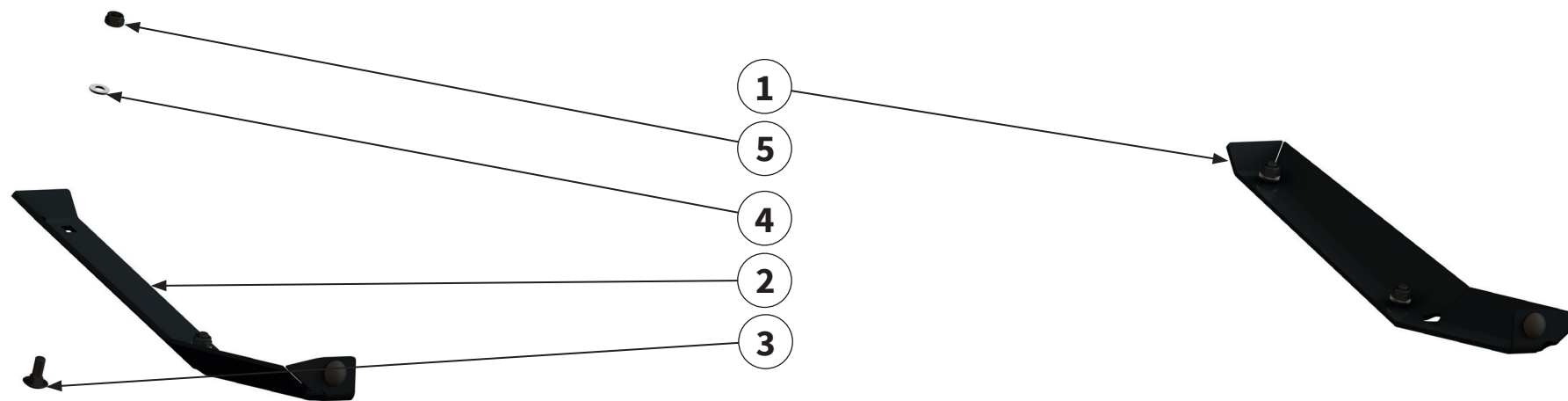

Pos.-Nr. No. Numéro Número	Ersatzteilnummer Manufacturer part number Numéro de pièce du fabricant Número de pieza del fabricante		DE Bezeichnung	EN Designation	FR Désignation	ES Designación
	Anzahl quantity quantité número					
	MU-Collect 140	MU-Collect 160				
1	1	00010883	Verschleißkufe rechts	wear runner right	Patin d'usure droite	Cuchilla de desgaste derecha
2	1	00010882	Verschleißkufe links	wear runner left	Patin d'usure gauche	Cuchilla de desgaste izquierda
3	6	MU980107	Schraube	bolt	Vis	Tornillo
4	6	MU0099999	Scheibe	washer	Disque	Arandela
5	6	MU0099961	Mutter	nut	Écrou	Tuerca



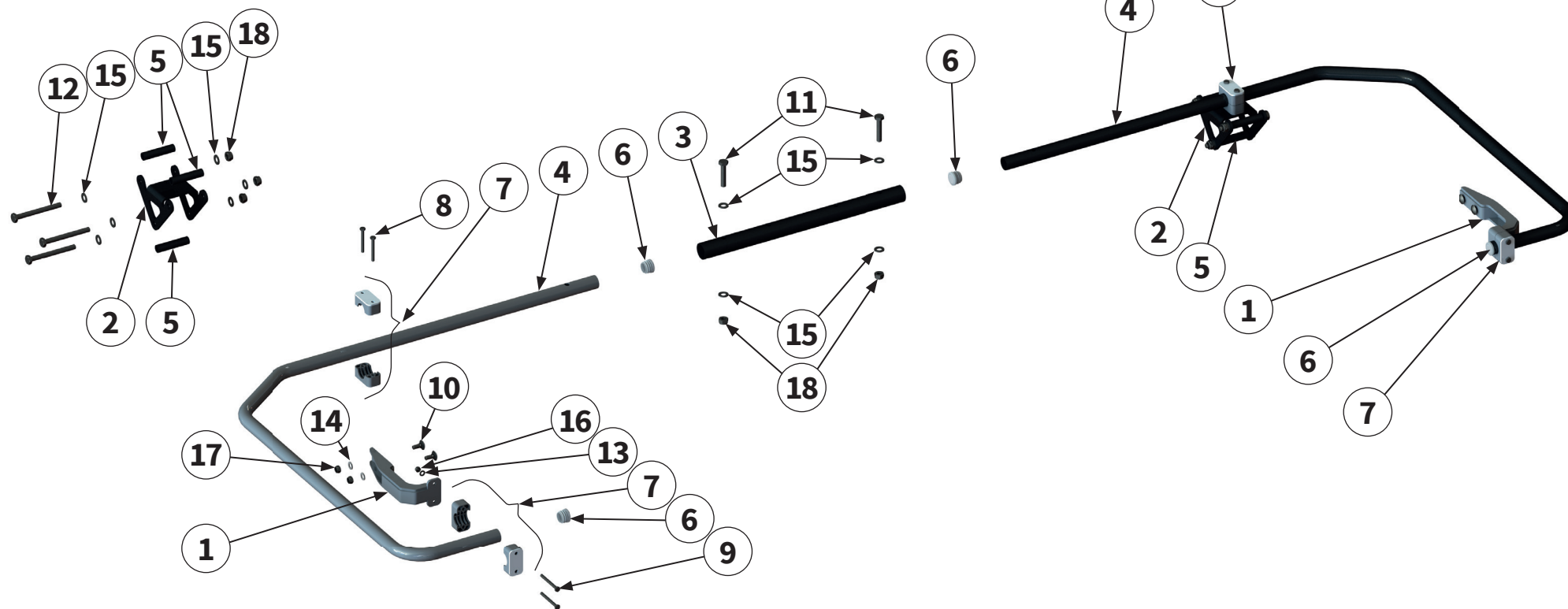

Pos.-Nr. No. Número	Ersatzteilnummer Manufacturer part number Numéro de pièce du fabricant Número de pieza del fabricante		DE Bezeichnung	EN Designation	FR Désignation	ES Designación
	Anzahl quantity quantité número					
	MU-Collect 140	MU-Collect 160				
1	2	00038871	Halter	holder	Support	Soporte
2	2	00038859	Halter	holder	Support	Soporte
3	1	00040140	Rundrohr	circular pipe	Tuyau rond	Tubo redondo
4	2	00038994	Schutzbügel	Protection bracket	Étrier de protection	Brida de protección
5	6	00040141	Rundrohr	circular pipe	Tuyau rond	Tubo redondo
6	4	00038880	Verschlussstopfen	sealing plug	Bouchon de fermeture	Tapón de cierre
7	4	00039014	Schellenkörper	clamp body	Corps de collier	Cuerpo de la abrazadera
8	4	MU980017	Schraube	bolt	Vis	Tornillo
9	4	MU980024	Schraube	bolt	Vis	Tornillo
10	4	MU980107	Schraube	bolt	Vis	Tornillo
11	2	MU980217	Schraube	bolt	Vis	Tornillo
12	6	MU980241	Schraube	bolt	Vis	Tornillo
13	4	MU980011	Scheibe	washer	Disque	Arandela
14	4	MU0099999	Scheibe	washer	Disque	Arandela

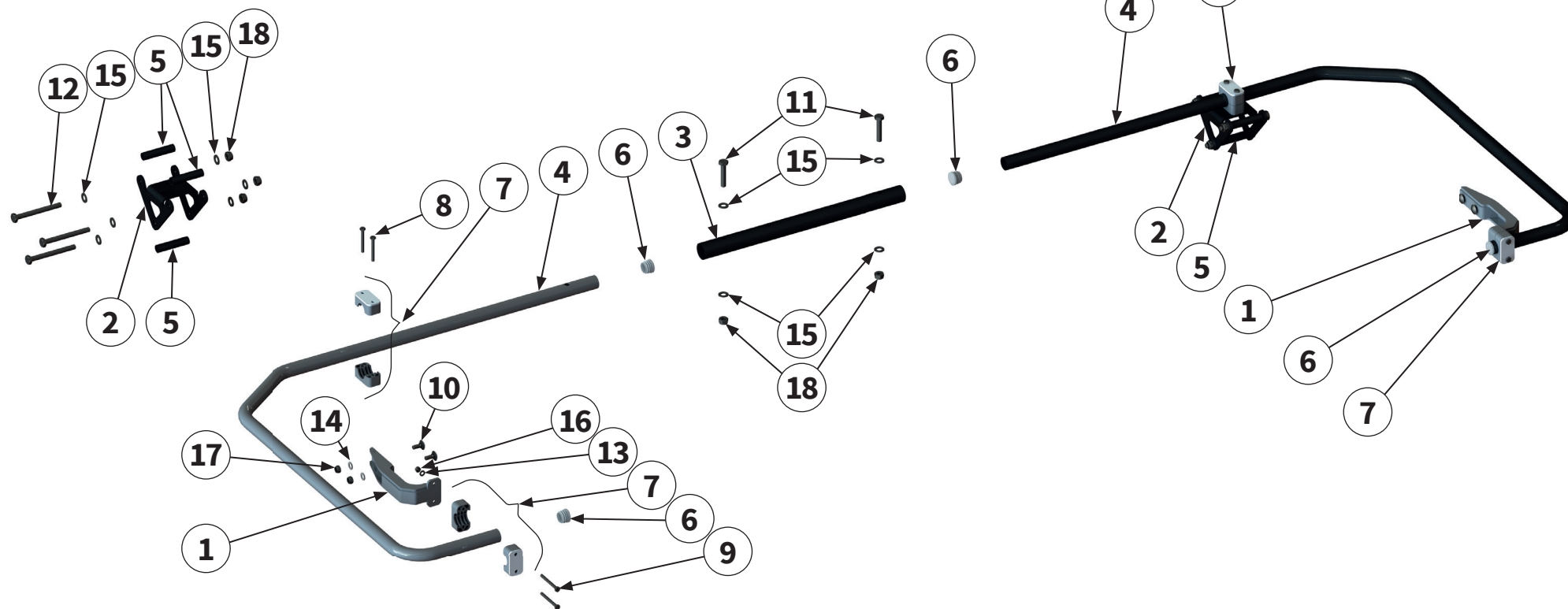

Pos.-Nr. No. Numéro Número	Ersatzteilnummer Manufacturer part number Numéro de pièce du fabricant Número de pieza del fabricante		DE Bezeichnung	EN Designation	FR Désignation	ES Designación
	Anzahl quantity quantité número					
	MU-Collect 140	MU-Collect 160				
15	16	MU980202	Scheibe	washer	Disque	Arandela
16	4	MU980010	Mutter	nut	Écrou	Tuerca
17	4	MU0099961	Mutter	nut	Écrou	Tuerca
18	8	MU0099960	Mutter	nut	Écrou	Tuerca

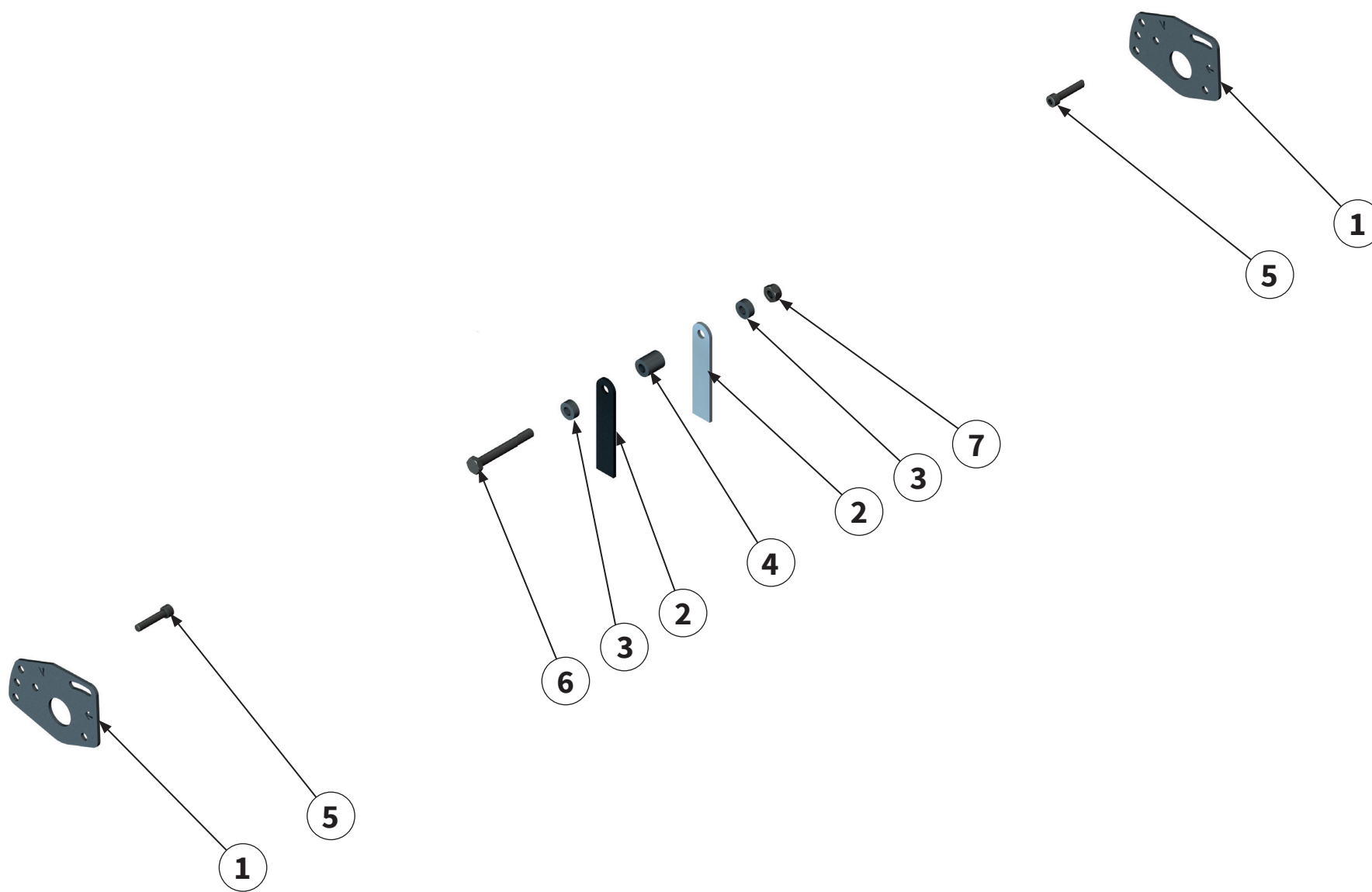

Pos.-Nr. No. Numéro Número	Ersatzteilnummer Manufacturer part number Numéro de pièce du fabricant Número de pieza del fabricante		DE Bezeichnung	EN Designation	FR Désignation	ES Designación
	Anzahl quantity quantité número					
	MU-Collect 140	MU-Collect 160				
1	2	00036991	Halter	holder	Support	Soporte
2	48	00018897	Vertikutiermesser	Scarifying knife	Couteau scarificateur	Cuchillo escarificador
3	48	00018895	Buchse	bush	Douille	Casquillo
4	24	00018894	Buchse	bush	Douille	Casquillo
5	2	MU0099983	Schraube	bolt	Vis	Tornillo
6	24	MU981023	Schraube	bolt	Vis	Tornillo
7	24	MU0099960	Mutter	nut	Écrou	Tuerca



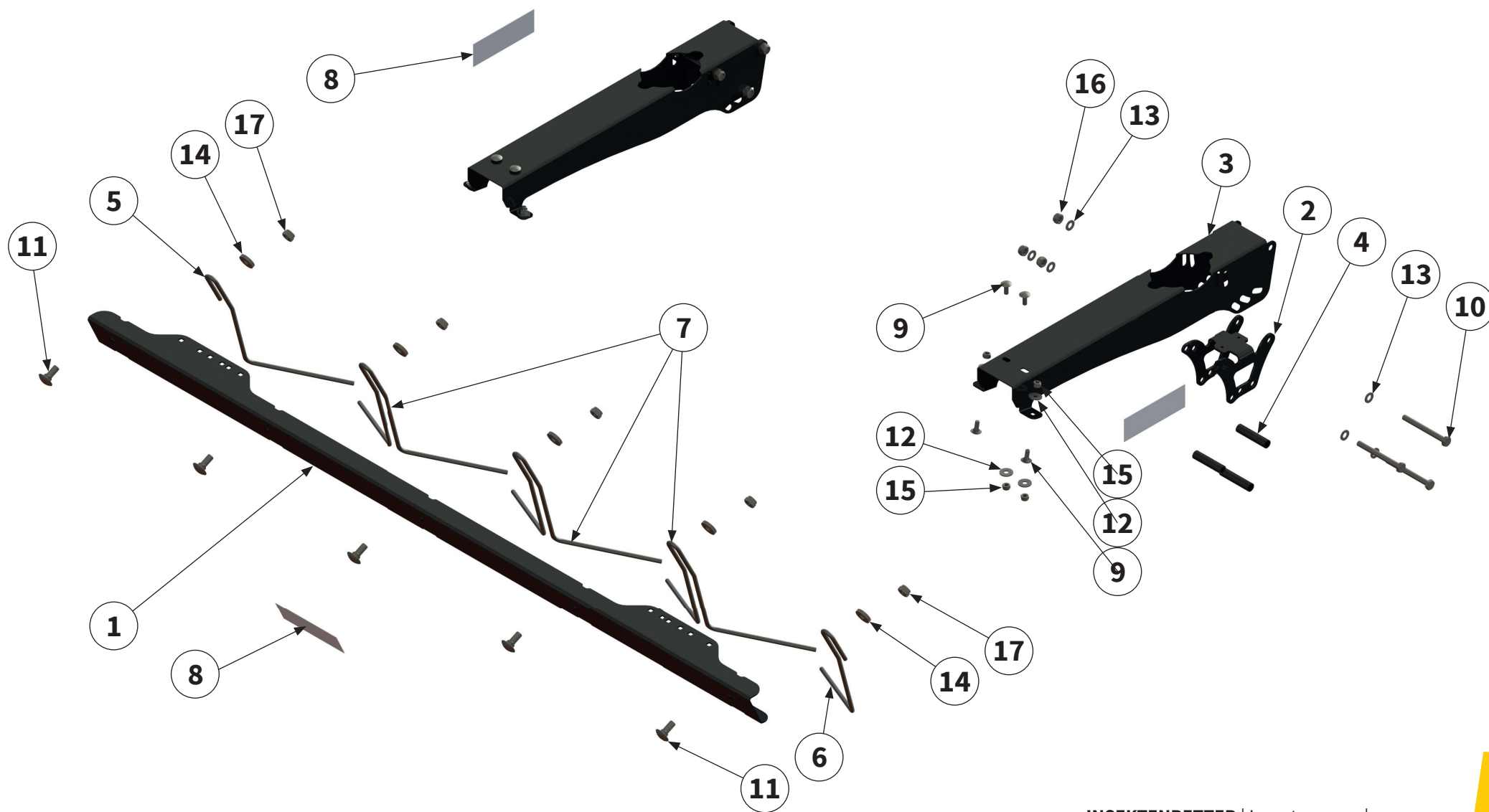

Pos.-Nr. No. Numéro Número	Ersatzteilnummer Manufacturer part number Numéro de pièce du fabricant Número de pieza del fabricante		DE Bezeichnung	EN Designation	FR Désignation	ES Designación
	Anzahl quantity quantité número					
	MU-Collect 140	MU-Collect 160				
1	00040547 1	00041650 1	Aufnahme	holder	Support	Alojamiento
2	00040624 2	2	Halter	holder	Support	Soporte
3	00040618 2	2	Tragarm	support arm	Bras porteur	Brazo portante
4	00040141 6	6	Rundrohr	circular pipe	Tuyau rond	Tubo redondo
5	00041929 1	1	Zinken	tines	Dents	Dientes
6	00041930 1	1	Zinken	tines	Dents	Dientes
7	00037091 2	3	Zinken	tines	Dents	Dientes
8	00033432 3	3	Aufkleber	label	Autocollant	Pegatina
9	MU980107 8	8	Schraube	bolt	Vis	Tornillo
10	00043470 6	6	Schraube	bolt	Vis	Tornillo
11	MU980310 4	5	Schraube	bolt	Vis	Tornillo
12	MU0099951 8	8	Scheibe	washer	Disque	Arandela
13	MU980202 12	12	Scheibe	washer	Disque	Arandela
14	00043263 4	5	Scheibe	washer	Disque	Arandela
15	MU0099961 8	8	Mutter	nut	Écrou	Tuerca
16	MU0099960 6	6	Mutter	nut	Écrou	Tuerca
17	MU980301 4	5	Mutter	nut	Écrou	Tuerca

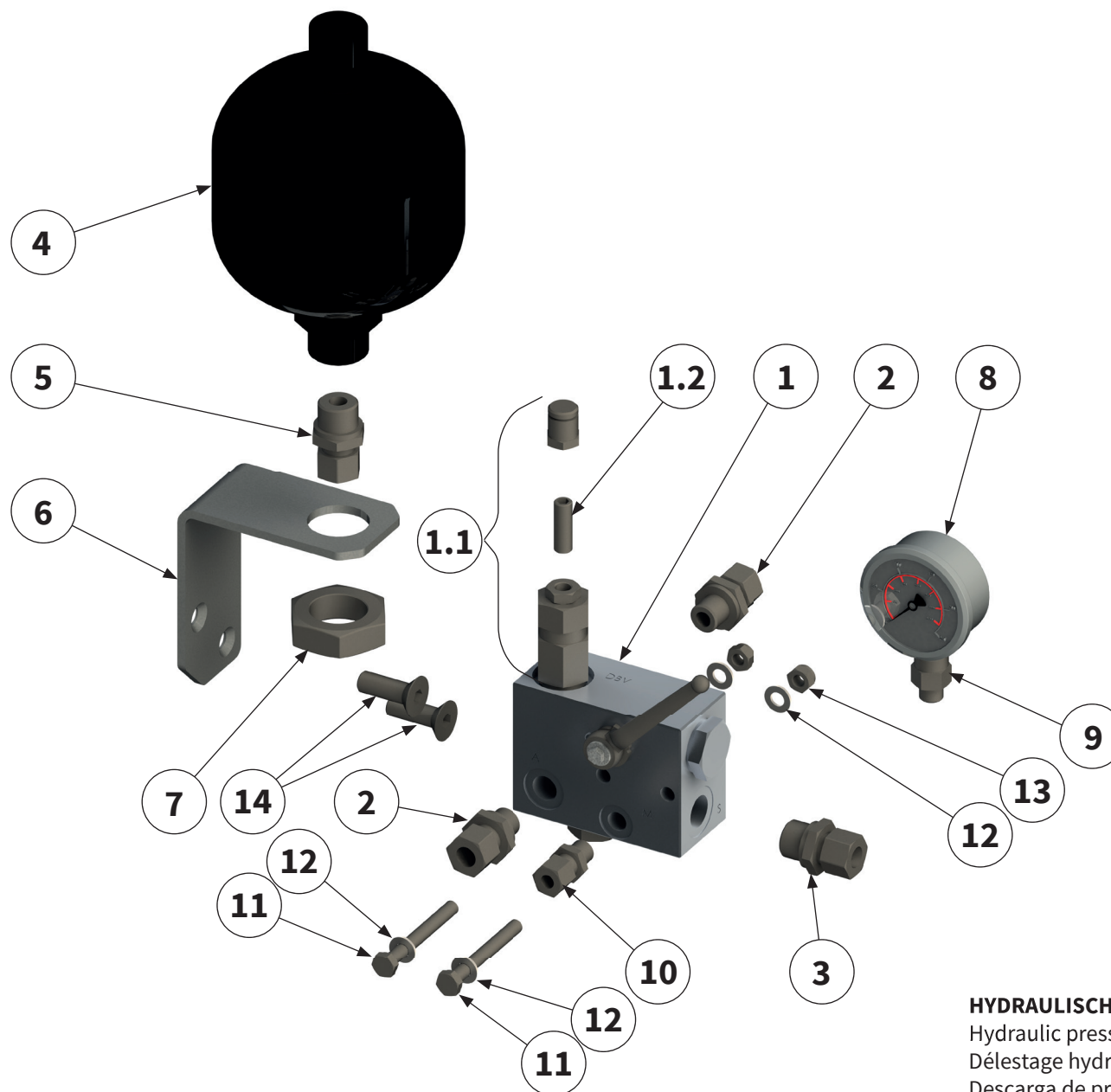

HYDRAULISCHE DRUCKENTLASTUNG MU-SOFA |
 Hydraulic pressure relief MU-SOFA |
 Délestage hydraulique MU-SOFA |
 Descarga de presión hidráulica MU-SOFA |

Pos.-Nr. No. Número	Ersatzteilnummer Manufacturer part number Numéro de pièce du fabricant Número de pieza del fabricante					DE Bezeichnung	EN Designation	FR Désignation	ES Designación
	Anzahl quantity quantité número								
	MU-C 80	MU-C 100	MU-C 120	MU-C 140	MU-C 160				
1	1552600					Ventilblock	Valve block	Bloc de soupapes	Bloque de válvulas
	1	1	1	1	1				
1.1	180352					Ventileinsatz	Valve core	Garniture de s oupape	Inserto de válvula
	1	1	2	1	1				
1.2	209343					Gewindestift	threaded pin	Tige filetée	Perno roscado
	1	1	1	1	1				
2	GE-12-PLR-3/8					Verschraubung	threaded connection	Raccord à vis	Unión atornillada
	2	2	2	2	2				
3	GE-12-PLR-1/2					Verschraubung	threaded connection	Raccord à vis	Unión atornillada
	1	1	1	1	1				
4	209162					Stickstoffspeicher	Nitrogen accumulator	Poche d'azote	Burbuja de nitrógeno
	1	1	1	1	1				
5	GE-12-PLM-22X1,5					Verschraubung	Screwed connection	Raccord à vis	Atornillamiento
	1	1	2	1	1				
6	00009033					Haltewinkel	holder	Support	Soporte
	1	1	1	1	1				
7	00001159					Mutter	nut	Écrou	Tuerca
	1	1	1	1	1				
8	112922					Manometer	Pressure gauge	Manomètre	Manómetro
	1	1	1	1	1				
9	MAV-LR08R1/4Zoll					Verschraubung	threaded connection	Raccord à vis	Unión atornillada
	1	1	1	1	1				
10	GE-08-PLR-1/4					Verschraubung	threaded connection	Raccord à vis	Unión atornillada
	1	1	1	1	1				
11	00043593					Schraube	bolt	Vis	Tornillo
	2	2	2	2	2				
12	MU0099999					Scheibe	washer	Disque	Arandela
	6	6	6	6	6				
13	MU0099961					Mutter	nut	Écrou	Tuerca
	4	4	4	4	4				
14	00043401					Schraube	bolt	Vis	Tornillo
	2	2	2	2	2				

Bei weiteren Fragen zu Technik und Einsatz Ihres
Gerätes stehen Ihnen unsere Mitarbeiter oder unsere
Vertriebspartner (siehe www.muething.com) gerne zur
Verfügung.

Our employees or sales partners (see www.muething.com)
are happy to help should you have any further questions on
the technical aspects and use of your implement.

Nos collaborateurs ou nos partenaires commerciaux
(voir www.muething.com) sont à votre entière disposition
pour toutes questions complémentaires relatives aux
caractéristiques techniques ou à l'utilisation de votre engin.

Tanto nuestros empleados como los socios comerciales de la
marca (ver www.muething.com) estamos a su disposición
para atender cualquier consulta técnica o sobre piezas que
pueda tener respecto a su equipo.

The logo for Muething, featuring the word "Muething" in a bold, black, sans-serif font. The letter "i" is stylized with a red dot above it.

Müthing GmbH & Co. KG Soest
Am Silberberg 23
59494 Soest

Tel +49 (0) 2921 96510
Fax +49 (0) 2921 73080

soest@muething.com

Müthing GmbH & Co. KG Uffenheim
Am Brünlein 2
97215 Uffenheim

Tel +49 (0) 9842 98660
Fax +49 (0) 9842 98667

uffenheim@muething.com

WWW.MUETHING.COM