

ERSATZTEILLISTE | Spare parts list

Liste des pièces de rechange | Lista de repuestos

MU-M-VS VARIO 280 - 300

AB SERIE | as of series | à partir de série | desde de la serie 2023

AUSGABE | edition | version | edición 10.2023

ARTIKELNUMMER | article number | número d'article | número de artículo 00038629



BESTELLCODE | Order code | Code de commande | Código de pedido P_VS_FT_23_WEL

Übertragen Sie hier bitte die Daten Ihres Gerätes und des verwendeten Getriebes.

Enter the details for your implement and the gear box you are using here.

Veuillez inscrire ici les références de votre machine et celles du Système d'entraînement.

Introduzca aquí los datos de su equipo y la transmisión utilizada.

			
<small>GERÄTE & SERVICE D-59494 Soest</small>			
Type	MU-M Vario 250		
Artikel Nr.	510501		
Serien Nr.	KA 07		
Baujahr	2023	Gewicht	975 kg

Beispiel Typenschild | Type plate example
Exemple de plaque signalétique | Ejemplo de una placa de características

Benennung Designation Désignation Designación	Eintrag Entry N° d'enregistrement Registro
Modell Model Modèle Modelo	MU-M-VS VARIO 280 - 300 <input type="checkbox"/> 280 <input type="checkbox"/> 300
Seriennummer Serial number N° de série Número de serie	
Baujahr Year of manufacture Année de construction Año de construcción	
Getriebetyp Gearbox type Type de Système d'entraînement Tipo de transmisión	
Anbaubock Headstock Attelage Soporte adosado	<input type="checkbox"/> fest fixed fixe fijo <input type="checkbox"/> verschiebbar movable déportable móvil
Händler Dealer Distributeur Concesionario	
Inbetriebnahme am Commissioning date Date de mise en service Fecha de puesta en servicio	

Bei bitte deutlich ankreuzen !

Where there are checkboxes , please check these clearly!

Veuillez cocher les cases lisiblement!

Por favor, marque con una cruz en la casilla .



Einleitung Introduction Introduction Introducción 	4
Gerätebeschreibung Device description Description de l'appareil Descripción del dispositivo 	5
Grundausführung Basic model Modèle de base Modelo básico 	
Gehäuse Housing Carter Caja 	6
Schutzgummi Protective rubber Protection Goma protectora 	10
Kurzhäckselleiste Short chopping bar Lame hache-paille courte Listón de corte de paja corto 	12
Doppelbock Dual headstock Attelage Avant et Arrière Soporte doble 	14
Antrieb & Getriebe CRM Drive and gear box CRM Transmission et Système d'entraînement CRM Accionamiento e Cambio CRM 	20
Übersetzung Getriebe Gear box translation Système d'entraînement multiplication Cambio la traducción 	24
Riemenspanner Einzelteile Belt tensioner parts Tendeur de courroie en pièces Tensor de correa de despiece 	26
Hammerrotor Hammer rotor Rotor à marteaux Rotor de martillo 	28
Stützwalze Support roller Rouleau d'appui Cilindro de apoyo 	32
Getriebe T90 Gear box T90 Système d'entraînement T90 Cambio T90 	34
Getriebeverlängerung T90 Gear box extension T90 Arbre de rallonge T90 Prolongación del cambio T90 	38
Sonderzubehör Optional accessory Accessoires optionnels Componentes especiales 	
Gelenkwelle - GE2501 PTO shaft - GE2501 Arbre de transmission - GE2501 Árbol articulado - GE2501 	40
Schäkelrotor Shackle rotor Rotor manilles Rotor del grillete 	42
2.Kurzhäckselleiste 2.Short chopping bar 2.Lame hache-paille courte 2.Listón de corte de paja corto 	44
Schneidschiene Cutting bar Contre-lame réglable Carril de corte 	46
Verschleißeinlage Wear insert Intercalaire anti-usure Junta de desgaste 	48
Verschleißkufen Wear runner Patin d'usure Cuchilla de desgaste 	50
Stützwalzenabstreifer Cleaner of support roller Décrotteur Rascador de cilindro de apoyo 	52
Erweiterte Schutzeinrichtung Kette Additional protective equipment chain Dispositif de protection étendu Chaîne Dispositivo de protección ampliado Cadena 	54
Erweiterte Schutzeinrichtung Gummi Additional protective equipment Rubber Dispositif de protection étendu Caoutchouc Dispositivo de protección ampliado Goma 	56
Halter Schutzeinrichtung Holder protective equipment Support Dispositif de protection Soporte Dispositivo de protección 	58
Betriebsstundenzähler Operating hours counter Compteur horaire Contado de horas de servicio 	60
Beleuchtungsträger Lighting equipment support Support d'éclairage Soporte de alumbrado 	62
Warntafel mit Beleuchtungseinrichtung Warning sign with lighting equipment Panneau de signalisation avec système d'éclairage Panel de aviso con dispositivo de iluminación 	64
Federentlastungspaket Shock-absorbing spring assembly Lot de ressorts d'allègement Conjunto de muelle de compensación 	66
Hydraulische Druckentlastung MU-SOFA mobil Hydraulic pressure relief MU-SOFA mobile Délestage hydraulique MU-SOFA mobil Descarga de presión hidráulica MU-SOFA móvil 	68
Hydraulikbaugruppe MU-SOFA mobil Hydraulic assembly MU-SOFA mobile Assemblage hydraulique MU-SOFA mobil Ensemble hidráulico MU-SOFA móvil 	70
Aufklebersatz Sticker set Jeu d'autocollants Conjunto de pegatinas 	72



SEHR GEEHRTER KUNDE,

auf den folgenden Seiten finden Sie eine vollständige Übersicht aller Bauteile Ihres Müthing Mulchgerätes MU-M-VS VARIO 280 - 300. Anhand dieser Unterlage bitten wir Sie benötigte Ersatzteile genau zu identifizieren und mit den nachfolgenden Angaben zu bestellen. Benötigen Sie Hilfe oder weitere Informationen kontaktieren Sie uns.

Vielen Dank - Ihr Müthing-Team

CHER CLIENT,

Vous trouverez sur les pages suivantes une description complète des composants de votre broyeur Müthing MU-M-VS VARIO 280 - 300. Nous vous invitons à identifier exactement les pièces de rechange requises à l'aide de ce document et de les commander en indiquant le n° de référence de pièces de rechange. N'hésitez pas à nous contacter si vous avez besoin d'aide ou d'informations complémentaires.

Merci beaucoup – Votre équipe Müthing

DEAR CUSTOMER,

The following pages offer a complete overview of the components in your Müthing MU-M-VS VARIO 280 - 300 mulcher. We are providing you with this document so that you can identify exactly the spare parts you require and order them using the spare part numbers listed. Should you need any assistance or further information, please contact us.

Kind regards - Your Müthing team

ESTIMADO CLIENTE,

En las siguientes páginas ponemos a su disposición una relación completa de los componentes de su trituradora MU-M-VS VARIO 280 - 300 de Müthing. Le rogamos que con ayuda de este listado identifique las piezas de repuesto necesarias y las encargue con su correspondiente número de repuesto. No dude en ponerse en contacto con nosotros para solicitar ayuda o información ampliada.

Muchas gracias - Su equipo Müthing



Beachten Sie immer die Sicherheitshinweise der Betriebsanleitung !

Always follow the safety instructions in the operating manual.

Veuillez toujours tenir compte des consignes de sécurité figurant dans le manuel d'utilisation !

Observe siempre las indicaciones de seguridad de las instrucciones de servicio !

DIE HAUPTBAUGRUPPEN SIND:

1. Dreipunktanbaubock Kat.2 verschiebbar
2. Mulchergehäuse mit Schutzlamellen, hinterem Gummischutz und Gleitkufen
3. Rotor mit Lagerung, Werkzeugen und Werkzeughaltern
4. Stützwalze (Stützräder) mit Lagerung
5. Keilriemenantrieb mit Keilriemenschutzhaube
6. Getriebe
7. Gelenkwelle (Explosionszeichnung)
8. Sonderzubehör

THE MAIN COMPONENTS ARE:

1. Three-point headstock Kat.2 movable
2. Mulcher housing with protective strips, rear rubber protector and skids
3. Rotor with mount, tools and tool holders
4. Support roller (support wheels) with mount
5. V-belt drive with V-belt guard
6. Gear box
7. PTO shaft (exploded view)
8. Optional accessories

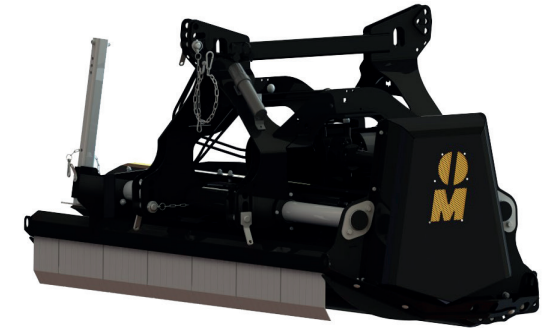

LES GROUPES PRINCIPAUX SONT:

1. Attelage trois points Kat.2 déport latéral possible
2. Carter du broyeur avec lamelles de protection, protection en caoutchouc à l'arrière et patins de glissement
3. Rotor équilibré avec outils et supports d'outils
4. Rouleau d'appui (roues roue palpeuse) avec suspension
5. Transmission par courroie trapézoïdale avec capot de protection
6. Système d'entraînement
7. Arbre de transmission (vue éclatée)
8. Accessoires spécifiques

LOS GRUPOS CONSTRUCTIVOS PRINCIPALES SON:

1. Enganche de tres puntos Kat.2 desplazable
2. Carcasa de la trituradora con placas de protección, protección trasera de goma y patines
3. Rotor con cojinete, herramientas y portaherramientas
4. Cilindro de apoyo (ruedas de apoyo) con cojinete
5. Accionamiento por correa trapezoidal con cubierta protectora de la correa
6. Cambio
7. Árbol de transmisión (plano explosionado)
8. Accesorio especial

| Hauptbaugruppe Schlegelmulcher Baureihe MU-M-VS VARIO 280 - 300
| Main assembly of the MU-M-VS VARIO 280 - 300 flail mulcher
| Groupe principal broyeur à marteaux série MU-M-VS VARIO 280 - 300
| Grupo constructivo desbrozadora serie MU-M-VS VARIO 280 - 300

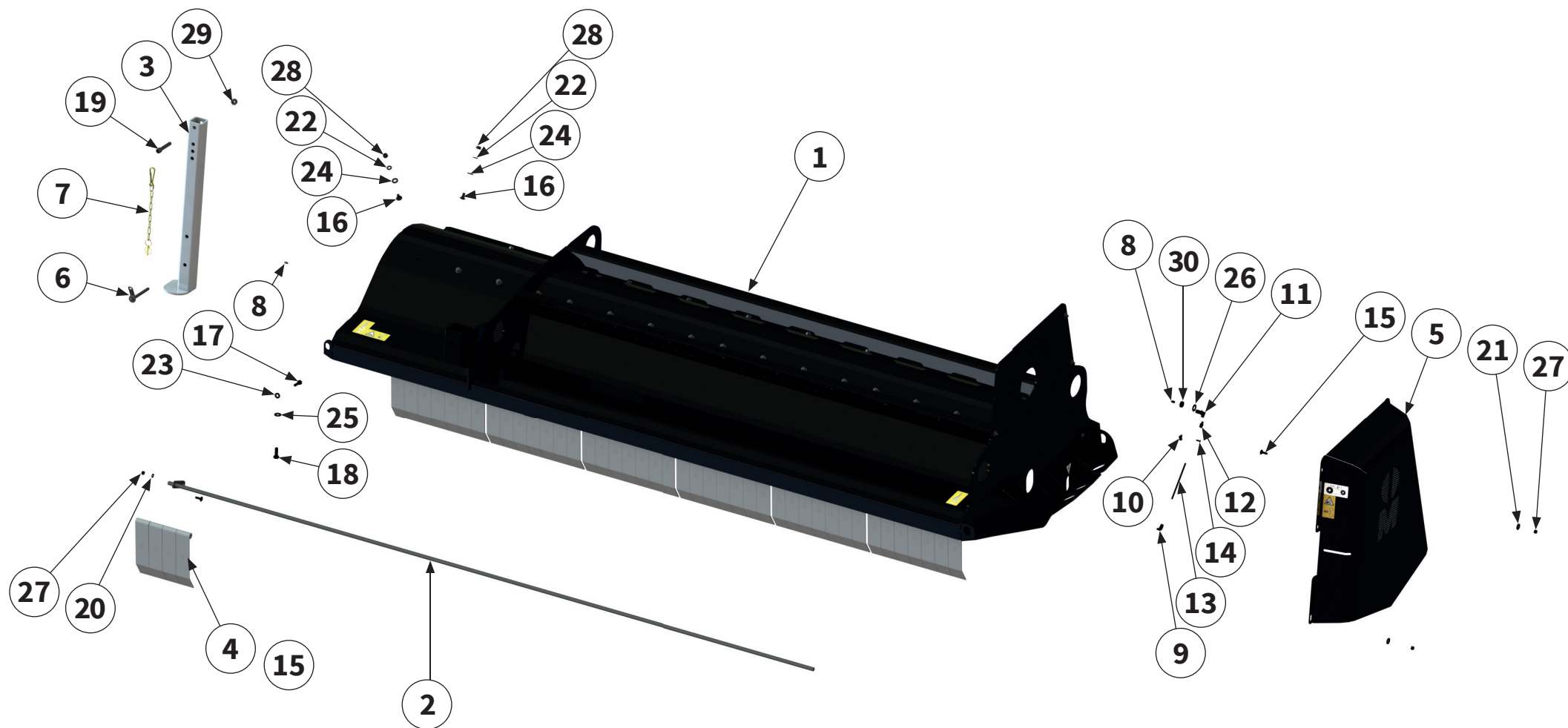

Pos.-Nr. No. Número Número	Ersatzteilnummer Manufacturer part number Numéro d'article du fabricant Número de pieza del fabricante		DE Bezeichnung	EN Designation	FR Désignation	ES Designación
	Anzahl quantity quantité número					
	MU-M-VS Vario 280	MU-M-VS Vario 300				
1	00037828 1	00038599 1	Gehäuse	housing	Carter	Caja
2	00037802 1	00037974 1	Pendelwelle	swing shaft	Arbre oscillant	Eje del péndulo
3	00033607 1	00033607 1	Abstellstütze	supporting leg	Béquille de stationnement	Pie de apoyo
4	00000702 46	00000702 49	Pendelschutzklappen	flap with swing protection	Volvet de protection oscillant	Tapa protecto del péndulo
5	00037868 1	00037868 1	Schutzabdeckung	protective cover	Recouvrement de protection	Cubierta protectora
6	00031180 1	00031180 1	Bolzen	pin	Axe	Perno
7	00038609 1	00038609 1	Sicherungselement	locking element	Élément de sécurité	Elemento de seguridad
8	00043301 2	00043301 2	Schmiernippel	lubricating nipple	Nipple de graissage	Engrasador
9	00044550 1	00044550 1	Verschraubung	threaded connection	Raccord à vis	Unión atornillada
10	00044539 1	00044539 1	Schelle	clamp	Collier	Abrazadera
11	00017522 1	00017522 1	Winkelverbinder	elbow connector	Connecteur d'angle	Escuadra de unión
12	00044548 1	00044548 1	Verschraubung	threaded connection	Raccord à vis	Unión atornillada
13	00044936 0,45m	00044936 0,45m	Schmierleitung	lubrication line	Conduite de graissage	Tubería de engrase
14	00015087 1	00015087 1	Blindniete	pop rivet	Rivet aveugle	Remache ciego
15	00043355 5	00043355 5	Schraube	bolt	Vis	Tornillo

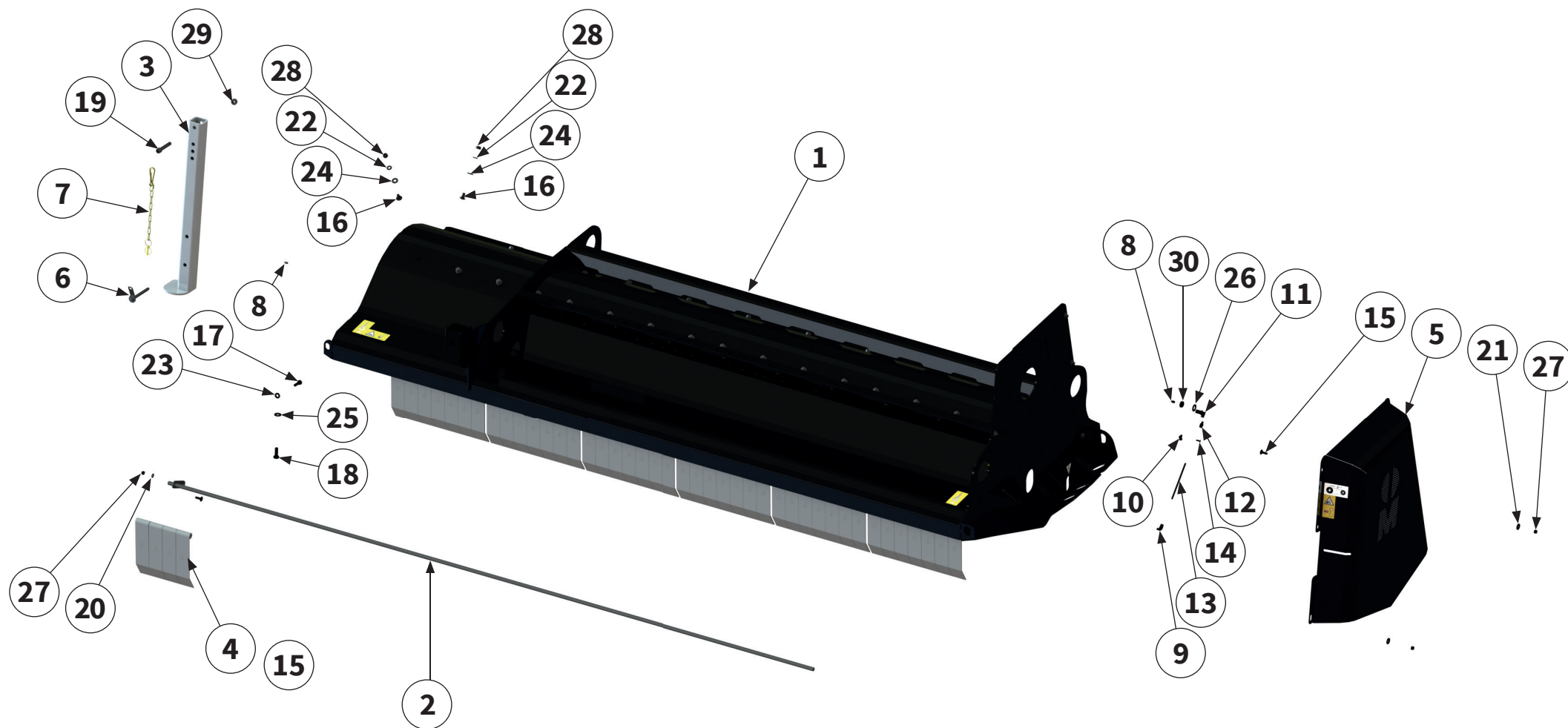

Pos.-Nr. No. Número Número	Ersatzteilnummer Manufacturer part number Numéro d'article du fabricant Número de pieza del fabricante		DE Bezeichnung	EN Designation	FR Désignation	ES Designación
	Anzahl quantity quantité número					
	MU-M-VS Vario 280	MU-M-VS Vario 300				
16	27	00043324	Schraube	bolt	Vis	Tornillo
17	16	00043603	Schraube	bolt	Vis	Tornillo
18	14	00043621	Schraube	bolt	Vis	Tornillo
19	1	00043433	Schraube	bolt	Vis	Tornillo
20	1	00043249	Scheibe	washer	Disque	Arandela
21	6	00043286	Scheibe	washer	Disque	Arandela
22	27	00043232	Scheibe	washer	Disque	Arandela
23	16	00043766	Scheibe	washer	Disque	Arandela
24	27	00043233	Scheibe	washer	Disque	Arandela
25	14	00043767	Scheibe	washer	Disque	Arandela
26	1	00043234	Scheibe	washer	Disque	Arandela
27	7	00043191	Mutter	nut	Écrou	Tuerca
28	27	00043177	Mutter	nut	Écrou	Tuerca
29	1	00043179	Mutter	nut	Écrou	Tuerca
30	1	00043172	Mutter	nut	Écrou	Tuerca

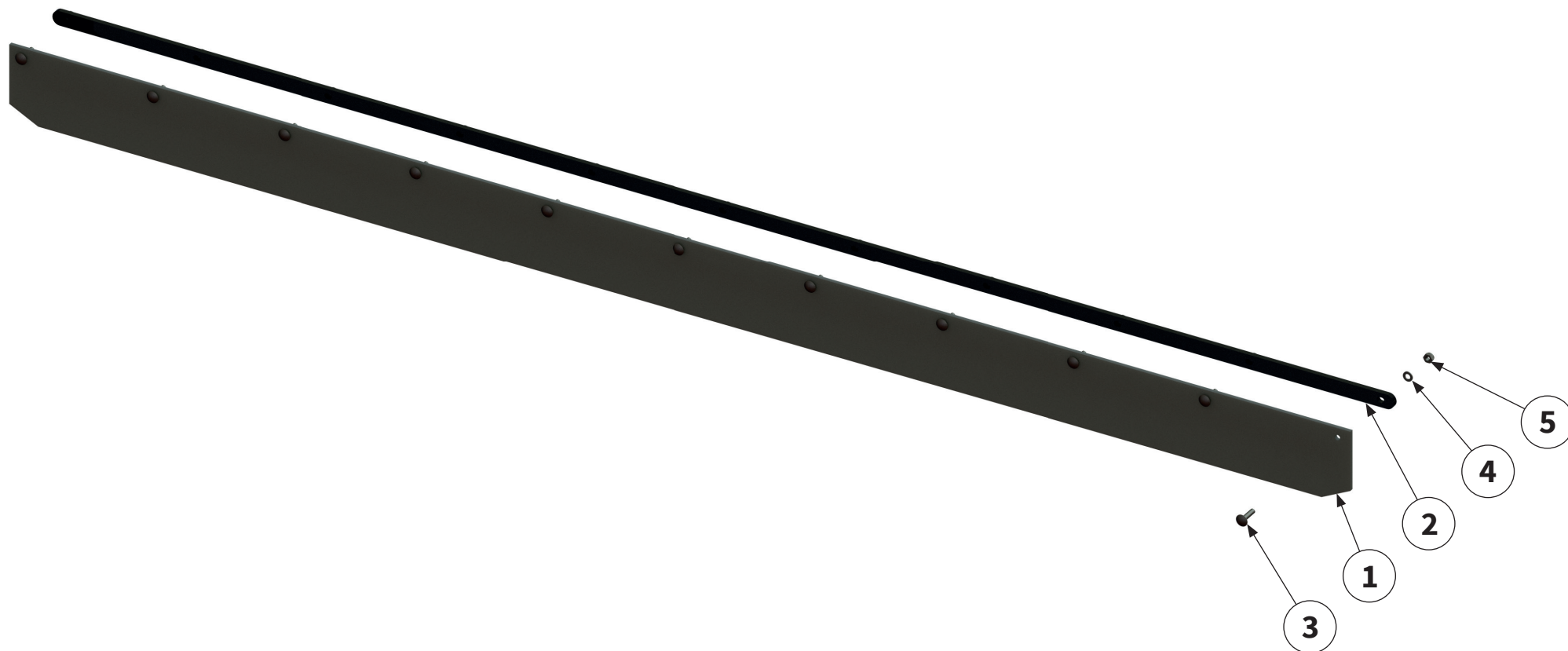

Pos.-Nr. No. Numéro Número	Ersatzteilnummer Manufacturer part number Numéro d'article du fabricant Número de pieza del fabricante		DE Bezeichnung	EN Designation	FR Désignation	ES Designación
	Anzahl quantity quantité número					
	MU-M-VS Vario 280	MU-M-VS Vario 300				
1	00031827 1	00037922 1	Schutzgummi	protective rubber	Protection	Goma protectora
2	00031819 1	00037923 1	Klemmleiste	clamping strip	Tôle de support	Barra de conexión
3	00043325 11	13	Schraube	bolt	Vis	Tornillo
4	00043232 11	13	Scheibe	washer	Disque	Arandela
5	00043177 11	13	Mutter	nut	Écrou	Tuerca



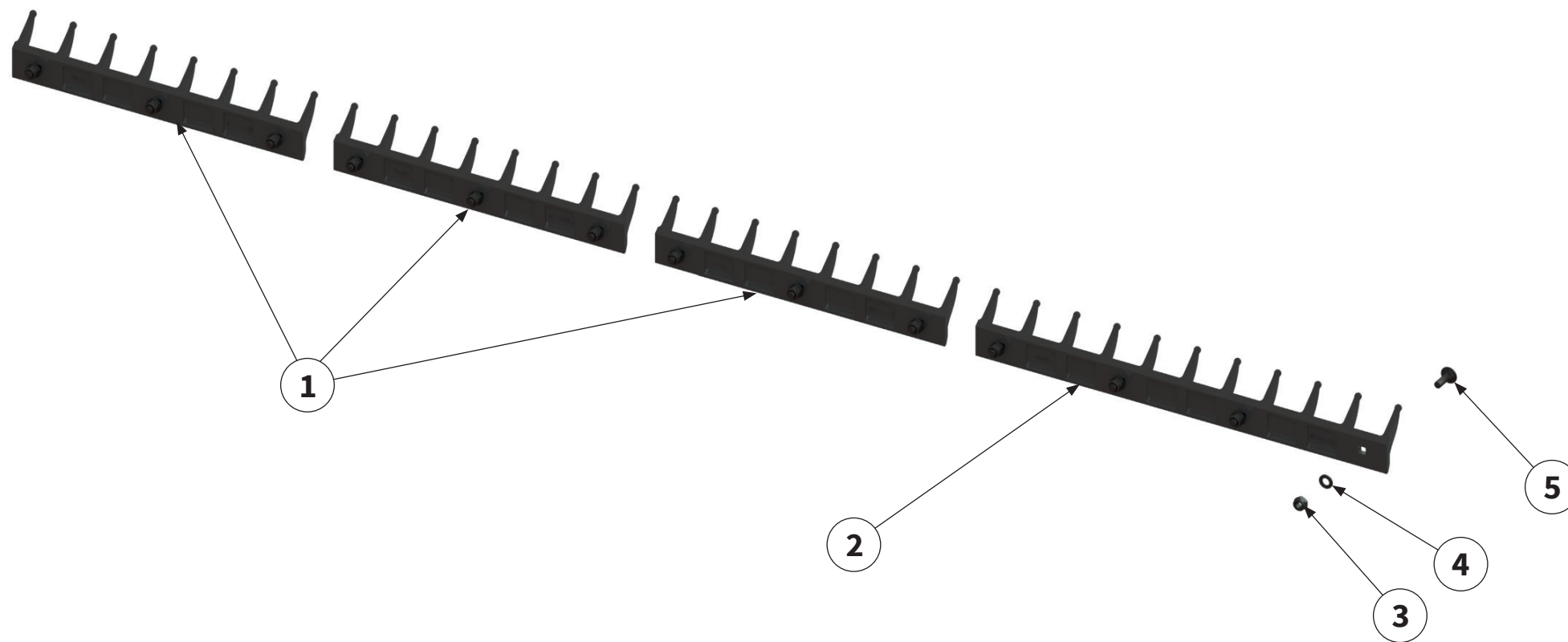

Pos.-Nr. No. Numéro Número	Ersatzteilnummer Manufacturer part number Numéro d' article du fabricant Número de pieza del fabricante		DE Bezeichnung	EN Designation	FR Désignation	ES Designación
	Anzahl quantity quantité número					
	MU-M-VS Vario 280	MU-M-VS Vario 300				
1	-	00049328 6	Kurzhäckselleiste 400	short chopping bar 400	Lame hache-paille courte 400	Listón de corte de paja corto 400
2	4	00049329 -	Kurzhäckselleiste 600	short chopping bar 600	Lame hache-paille courte 600	Listón de corte de paja corto
3	16	00000904 18	Schraube	bolt	Vis	Tornillo
4	16	00043232 18	Scheibe	washer	Disque	Arandela
5	16	00043177 18	Mutter	nut	Écrou	Tuerca



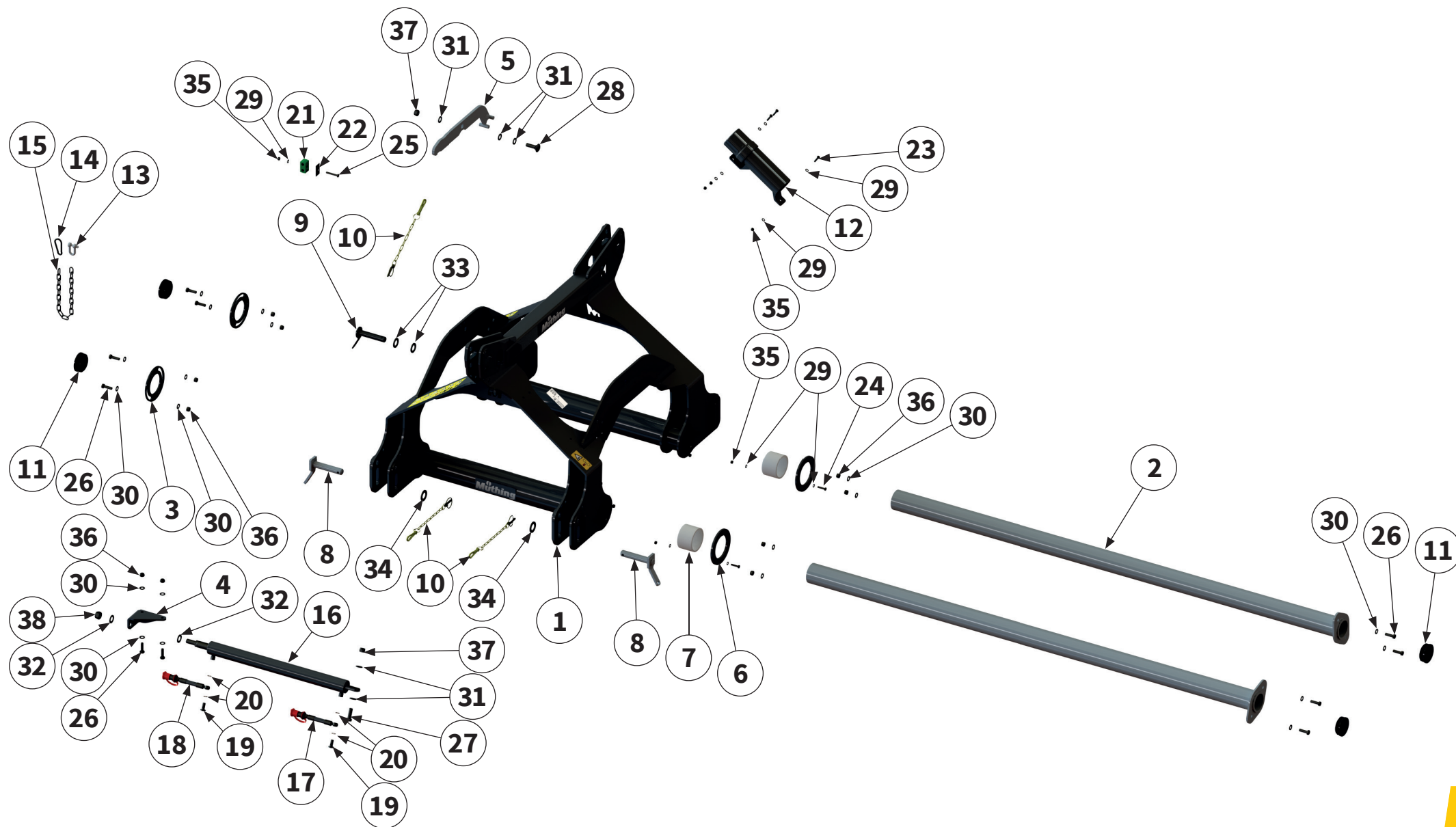

Pos.-Nr. No. Numéro Número	Ersatzteilnummer Manufacturer part number Numéro d'article du fabricant Número de pieza del fabricante		DE Bezeichnung	EN Designation	FR Désignation	ES Designación
	Anzahl quantity quantité número					
	MU-M-VS Vario 280	MU-M-VS Vario 300				
1	1	00037371	Doppelbock	dual headstock	Attelage Avant et Arrière	Soporte doble
2	2	00037538	Rundrohr	circular pipe	Tuyau rond	Tubo redondo
3	2	00037541	Exzentrerscheibe	eccentric disc	Disque d'excentrique	Disco excéntrico
4	1	00037607	Blech	sheet metal	Tôle	Chapa
5	1	00037570	Hebel	lever	Levier	Palanca
6	4	00037417	Blech	sheet metal	Tôle	Chapa
7	4	00037421	Gleitlager	sleeve bearing	Palier lisse	Cojinete de deslizamiento
8	2	00037611	Bolzen	pin	Axe	Perno
9	1	00037617	Bolzen	pin	Axe	Perno
10	3	00044559	Sicherungselement	locking element	Élément de sécurité	Elemento de seguridad
11	4	00044606	Verschlussstopfen	sealing plug	Bouchon de fermeture	Tapón de cierre
12	1	00034497	Dokumentenrolle	document roll	Document rouleau	Rollo de documento
13	1	00043729	Schäkel	shackle	Manille	Grillete
14	1	00044668	Karabinerhaken	snap hook	Crochet de sécurité	Gancho de retención
15	1	00037934	Kette	chain	Chaîne	Cadena

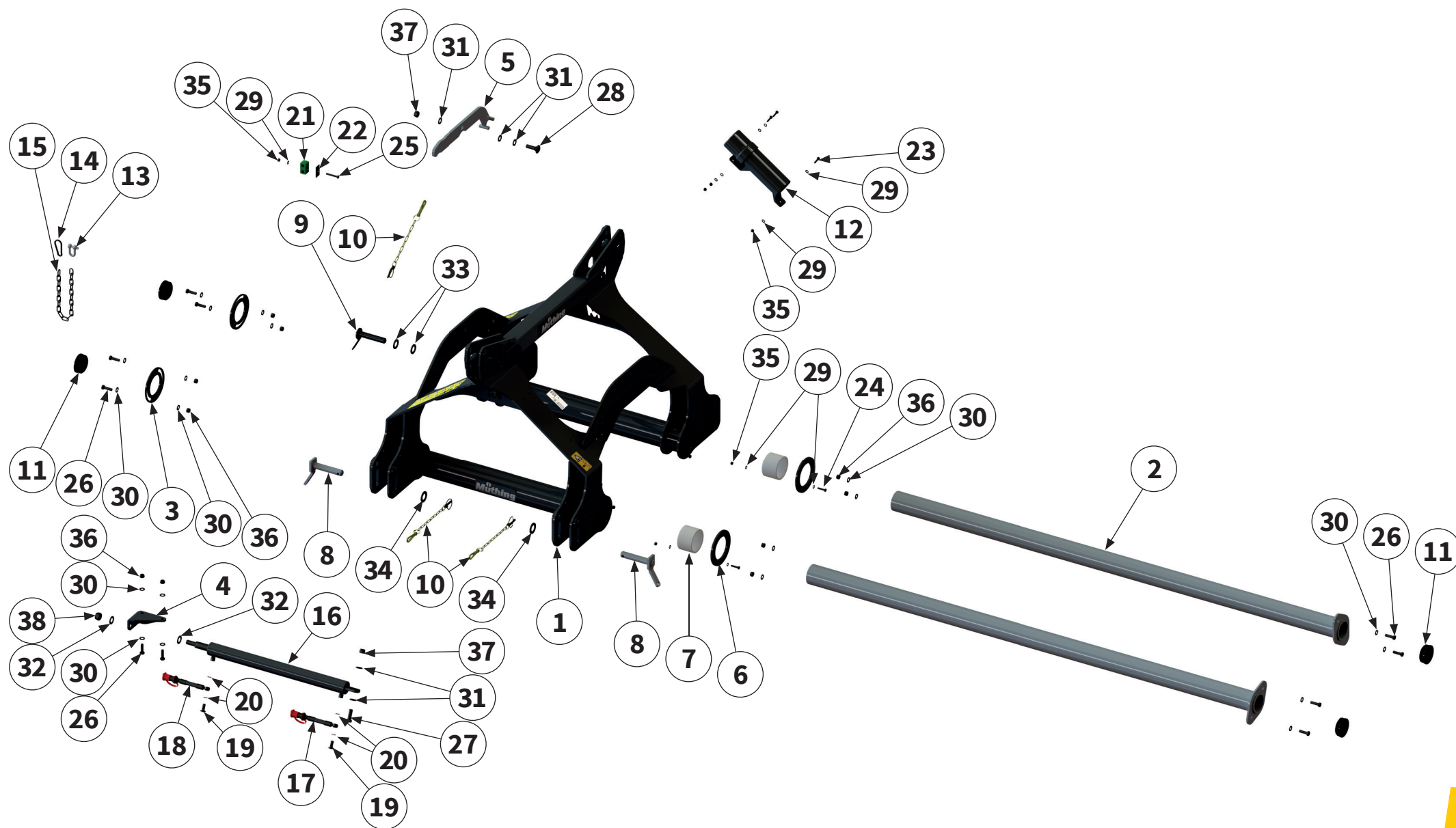

Pos.-Nr. No. Número Número	Ersatzteilnummer Manufacturer part number Numéro d'article du fabricant Número de pieza del fabricante		DE Bezeichnung	EN Designation	FR Désignation	ES Designación	
	Anzahl quantity quantité número						
	MU-M-VS Vario 280	MU-M-VS Vario 300					
16	1	00045914	1	Hydraulikzylinder	hydraulic cylinder	Vérin hydraulique	Cilindro hidráulico
17	1	00038159	1	Hydraulikschlauch	hydraulic hose	Tuyau hydraulique	Tubo flexible hidráulico
18	1	00038158	1	Hydraulikschlauch	hydraulic hose	Tuyau hydraulique	Tubo flexible hidráulico
19	2	00034710	2	Schraube	bolt	Vis	Tornillo
20	4	00034708	4	Dichtring	sealing ring	Bague d'étanchéité	Junta anular
21	1	00017532	1	Schellenkörper	clamp body	Corps de collier	Cuerpo de la abrazadera
22	1	00002475	1	Deckplatte	cover plate	Plaque de recouvrement	Placa de revestimiento
23	3	00043710	3	Schraube	bolt	Vis	Tornillo
24	16	00043711	16	Schraube	bolt	Vis	Tornillo
25	1	00043590	1	Schraube	bolt	Vis	Tornillo
26	10	00043622	10	Schraube	bolt	Vis	Tornillo
27	1	00043720	1	Schraube	bolt	Vis	Tornillo
28	1	00043344	1	Schraube	bolt	Vis	Tornillo
29	39	00043249	39	Scheibe	washer	Disque	Arandela
30	20	00043233	20	Scheibe	washer	Disque	Arandela

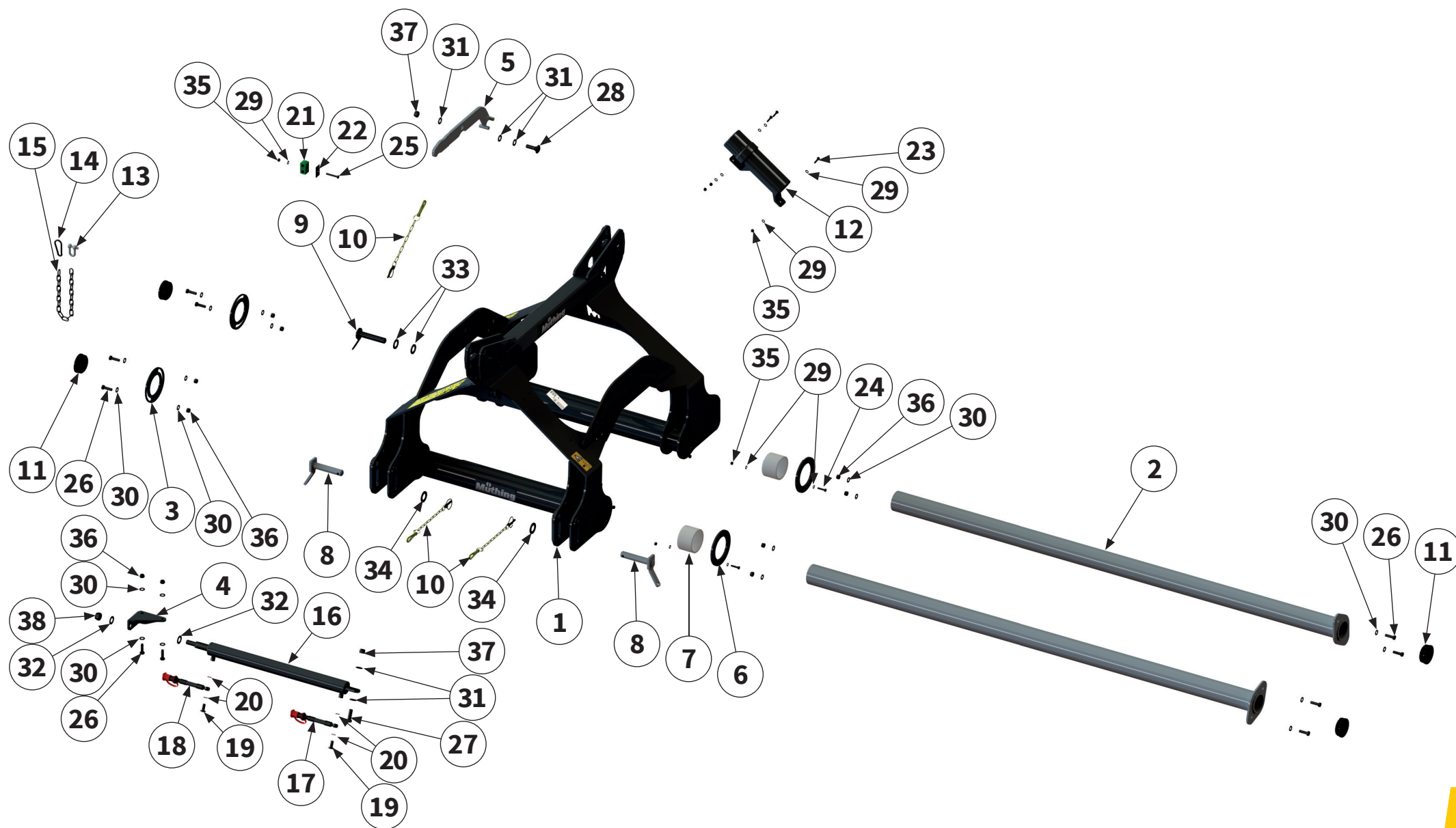

Pos.-Nr. No. Numéro Número	Ersatzteilnummer Manufacturer part number Numéro d'article du fabricant Número de pieza del fabricante		DE Bezeichnung	EN Designation	FR Désignation	ES Designación	
	Anzahl quantity quantité número						
	MU-M-VS Vario 280	MU-M-VS Vario 300					
31	5	00043235	5	Scheibe	washer	Disque	Arandela
32	2	00043237	2	Scheibe	washer	Disque	Arandela
33	2	00043239	2	Scheibe	washer	Disque	Arandela
34	2	00043241	2	Scheibe	washer	Disque	Arandela
35	20	00043191	20	Mutter	nut	Écrou	Tuerca
36	10	00043178	10	Mutter	nut	Écrou	Tuerca
37	2	00043180	2	Mutter	nut	Écrou	Tuerca
38	1	00043185	1	Mutter	nut	Écrou	Tuerca

Eine detaillierte Explosionskizze des Getriebes finden Sie auf den folgenden Seiten.

A detailed exploded view of the gear box can be found on the following pages.

Vous trouverez un schéma éclaté détaillé du Système d'entraînement sur les pages suivantes.

En las siguientes páginas también se incluye un diagrama de vista explotada de la transmisión.

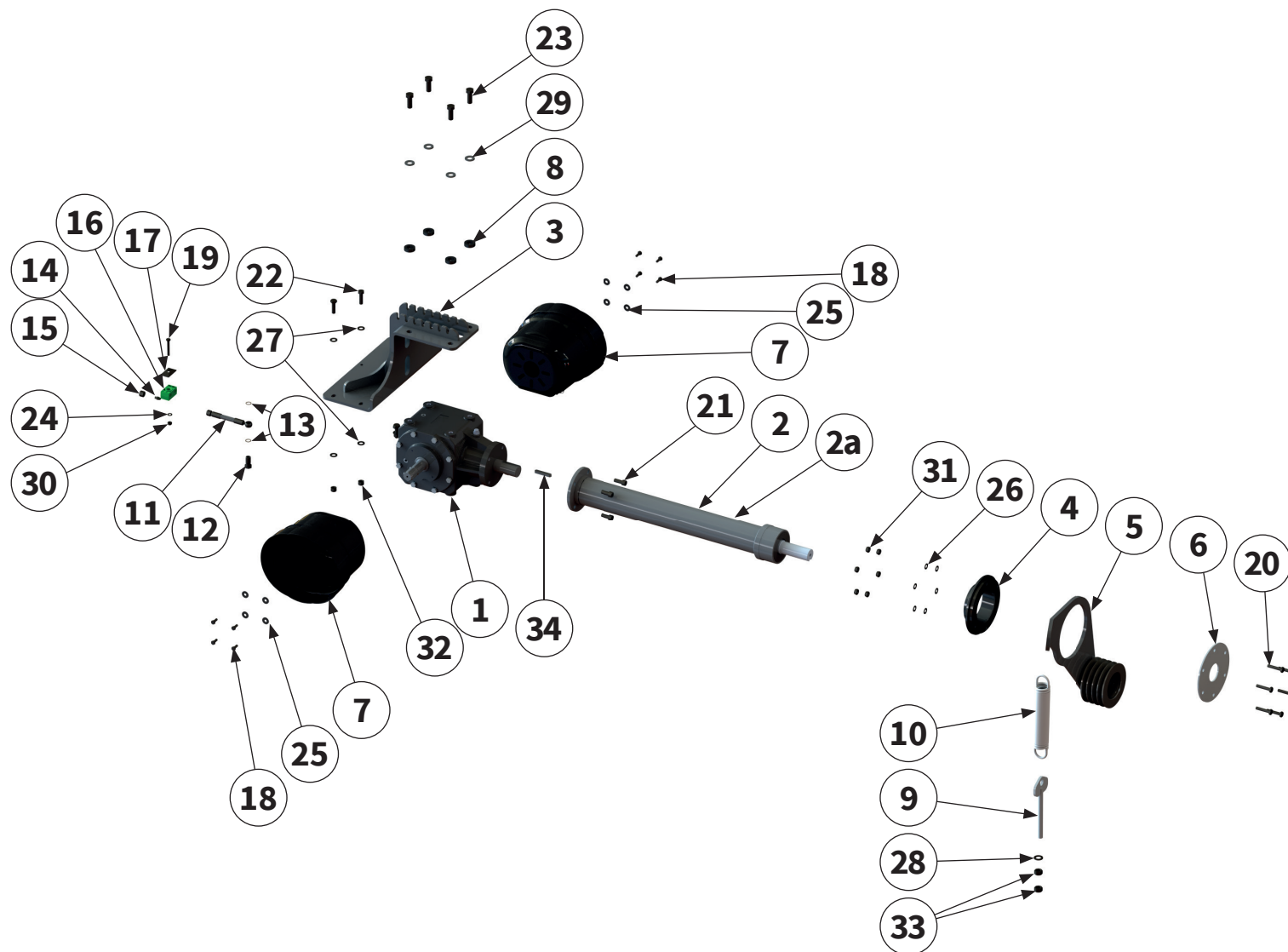

Pos.-Nr. No. Número Número	Ersatzteilnummer Manufacturer part number Numéro d'article du fabricant Número de pieza del fabricante		DE Bezeichnung	EN Designation	FR Désignation	ES Designación
	Anzahl quantity quantité número					
	MU-M-VS Vario 280	MU-M-VS Vario 300				
1	1	00049077	Getriebe	gear box	Système d'entraînement	Cambio
		Getriebe-Eingangsdrehzahl Input speed Vitesse d'entrée Velocidad entrada 1000 U / min¹ (1: 1,5)				
2	1	00037889	Verlängerungswelle	extension shaft	Arbre de rallonge	Eje de prolongación
2a	-	00037887				
		Anbauposition des Getriebes - mittig Gear box mounting position - centered Position de montage du Système d'entraînement - centrique Posición de montaje de la transmisión - medial				
3	1	00036320	Getriebehalter	gear box holder	Support de transmission	Soporte del cambio
4	1	00037579	Buchse	bush	Douille	Casquillo
5	1	00037915	Riemenspanner kpl.	belt tensioner	Tendeur de courroie	Tensor de correa
6	1	00000743	Scheibe	washer	Disque	Arandela
7	2	00044555	Schutztopf	protective pot	Barillet de protection	Tapa de protección
8	4	00037897	Blech	sheet metal	Tôle	Chapa
9	1	00031977	Zugstange	tie rod	Barre de traction	Barra de tracción
10	1	00044160	Zugfeder	tension spring	Ressort de traction	Resorte de tracción
11	1	00037995	Hydraulikschlauch	hydraulic hose	Tuyau hydraulique	Tubo flexible hidráulico
12	1	00037991	Schraube	bolt	Vis	Tornillo
13	2	00037480	Dichtring	sealing ring	Bague d'étanchéité	Junta anular
14	1	00044403	Verschlusskegel	locking cone	Cône de verrouillage	Cono de bloqueo
15	1	00044471	Überwurfmutter	union nut	Écrou-raccord	Tuerca de unión
16	1	00017532	Schellenkörper	clamp body	Corps de collier	Cuerpo de la abrazadera

Eine detaillierte Explosionskizze des Getriebes finden Sie auf den folgenden Seiten.

A detailed exploded view of the gear box can be found on the following pages.

Vous trouverez un schéma éclaté détaillé du Système d'entraînement sur les pages suivantes.

En las siguientes páginas también se incluye un diagrama de vista explotada de la transmisión.

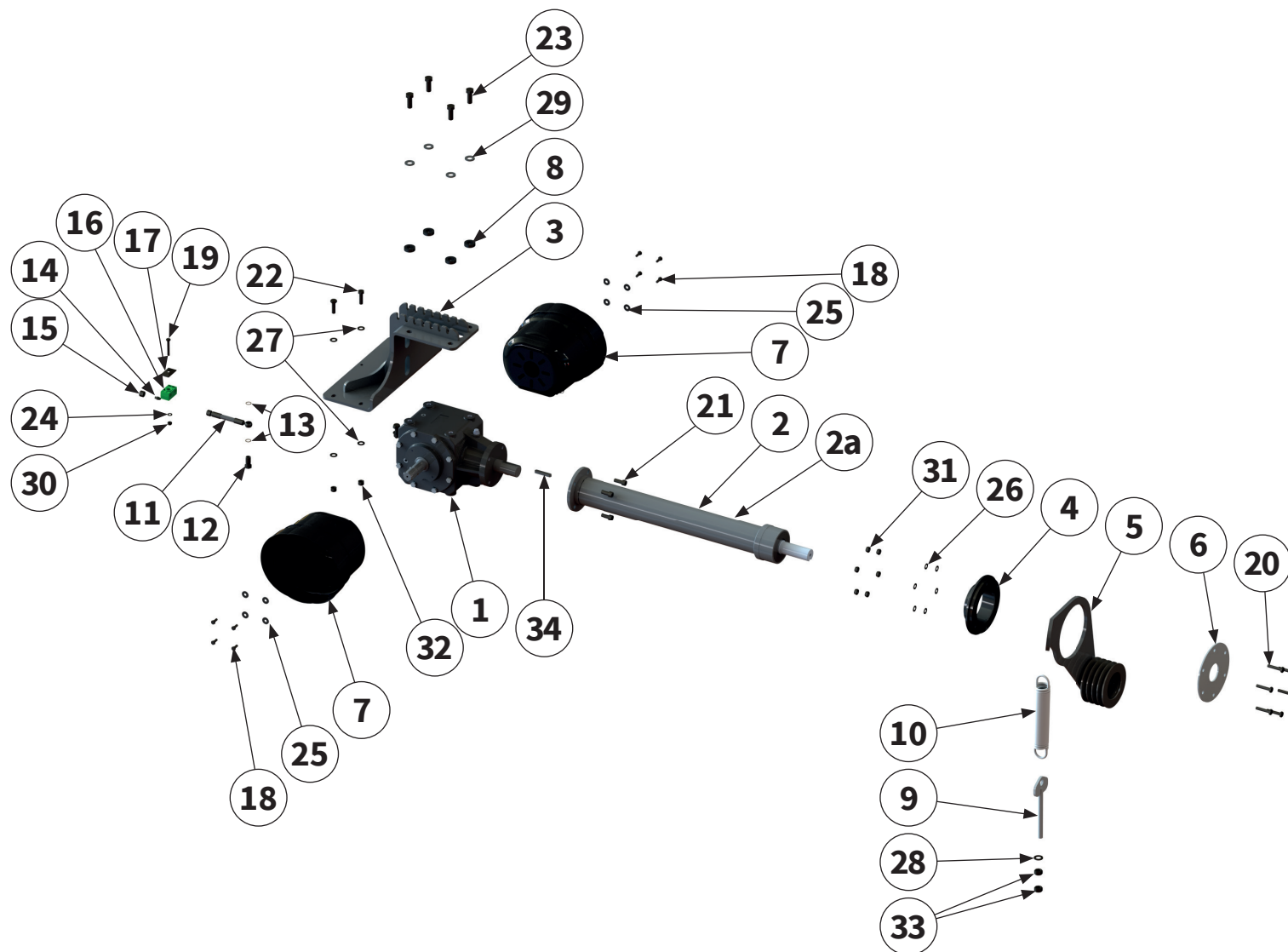

Pos.-Nr. No. Número	Ersatzteilnummer Manufacturer part number Numéro d'article du fabricant Número de pieza del fabricante		DE Bezeichnung	EN Designation	FR Désignation	ES Designación	
	Anzahl quantity quantité número						
	MU-M-VS Vario 280	MU-M-VS Vario 300					
17	1	00002475	1	Deckplatte	cover plate	Plaque de recouvrement	Placa de revestimiento
18	8	00043708	8	Schraube	bolt	Vis	Tornillo
19	1	00043590	1	Schraube	bolt	Vis	Tornillo
20	6	00043606	6	Schraube	bolt	Vis	Tornillo
21	4	00043427	4	Schraube	bolt	Vis	Tornillo
22	4	00043622	4	Schraube	bolt	Vis	Tornillo
23	4	00043651	4	Schraube	bolt	Vis	Tornillo
24	1	00043249	1	Scheibe	washer	Disque	Arandela
25	8	00043286	8	Scheibe	washer	Disque	Arandela
26	6	00043232	6	Scheibe	washer	Disque	Arandela
27	8	00043233	8	Scheibe	washer	Disque	Arandela
28	1	00043235	1	Scheibe	washer	Disque	Arandela
29	4	00043769	4	Scheibe	washer	Disque	Arandela
30	1	00043191	1	Mutter	nut	Écrou	Tuerca
31	6	00043177	6	Mutter	nut	Écrou	Tuerca
32	4	00043178	4	Mutter	nut	Écrou	Tuerca
33	2	00043159	2	Mutter	nut	Écrou	Tuerca
34	1	00043212	1	Passfeder	parallel key	Clavette	Chaveta de ajuste

Getriebe-Eingangsdrehzahl | Input speed
 Vitesse d'entrée | Velocidad entrada | **750 min⁻¹**

Getriebe-Eingangsdrehzahl | Input speed
 Vitesse d'entrée | Velocidad entrada | **1000 min⁻¹**

CRM i=1:1,46

CRM i=1:1,46

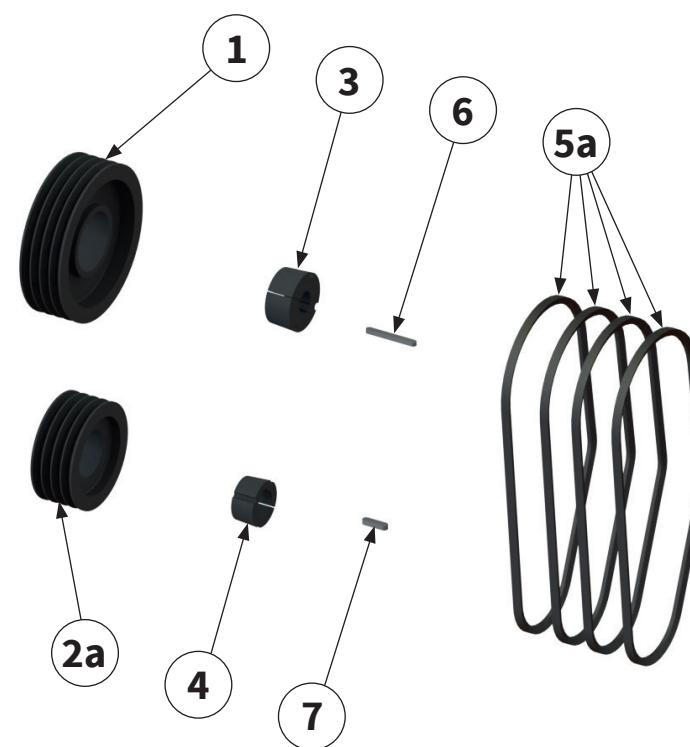
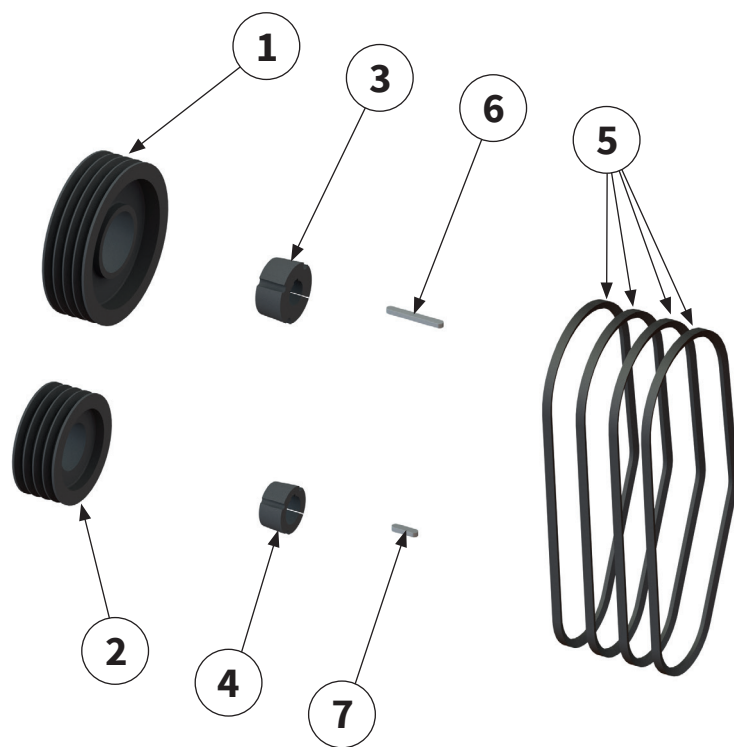

Pos.-Nr. No. Numéro Número	Ersatzteilnummer Manufacturer part number Numéro d'article du fabricant Número de pieza del fabricante		DE Bezeichnung	EN Designation	FR Désignation	ES Designación
	Anzahl quantity quantité número					
	MU-M-VS Vario 280	MU-M-VS Vario 300				
1	1	00044035	Riemenscheibe	belt pulley	Poulie	Polea
2	1	00044010	Riemenscheibe	belt pulley	Poulie	Polea
2a	1	00044021	Riemenscheibe	belt pulley	Poulie	Polea
3	1	00044056	Spannbuchse	clamping bush	Douille de serrage	Manguito de sujeción
4	1	00044052	Spannbuchse	clamping bush	Douille de serrage	Manguito de sujeción
5	4	00049096	Keilriemen	V-belt	Courroie trapézoïdale	Correa trapezoidal
5a	4	00044911	Keilriemen	V-belt	Courroie trapézoïdale	Correa trapezoidal
6	1	00043209	Passfeder	parallel key	Clavette	Chaveta de ajuste
7	1	00043215	Passfeder	parallel key	Clavette	Chaveta de ajuste





Pos.-Nr. No. Numéro Número	Ersatzteilnummer Manufacturer part number Numéro d' article du fabricant Número de pieza del fabricante		DE Bezeichnung	EN Designation	FR Désignation	ES Designación
	Anzahl quantity quantité número					
	MU-M-VS Vario 280	MU-M-VS Vario 300				
1	1	00031965	Riemenspanner links	left belt tensioner	Tendeur de courroie à gauche	Tensor de correa izquierda
2	1	00037908	Spannrolle	idler pulley	Galet tendeur	Rodillo tensor
3	1	00031970	Scheibe	washer	Disque	Arandela
4	1	00038170	Rundrohr	circular pipe	Tuyau rond	Tubo redondo
5	2	00044675	Wälzlager	roller bearing	Palier à roulement	Rodamiento
6	1	00000885	Sicherungsring	circlip	Bague de sécurité	Anillo de seguridad
7	1	00043619	Schraube	bolt	Vis	Tornillo



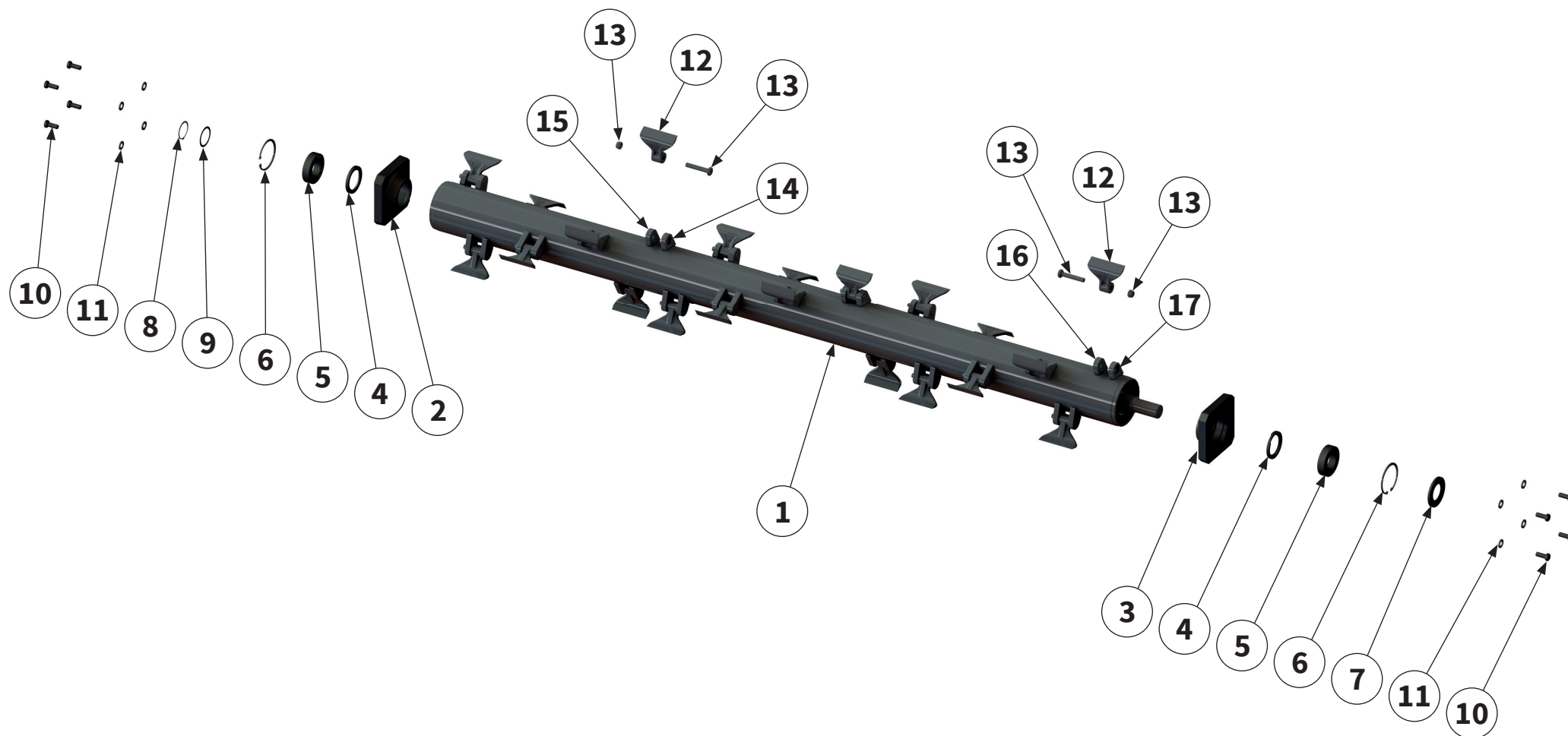

Pos.-Nr. No. Número Número	Ersatzteilnummer Manufacturer part number Numéro d'article du fabricant Número de pieza del fabricante		DE Bezeichnung	EN Designation	FR Désignation	ES Designación
	Anzahl quantity quantité número					
	MU-M-VS Vario 280	MU-M-VS Vario 300				
1	00038727 1	00038750 1	Rotor inkl. Werkzeug	rotor with tools	Rotor avec outils	Rotor con herram
2	00038720 1	00038750 1	Rotorlagerschale	rotor bearing shell	Rotor coussinet	Cojinete del rotor
3	00038711 1	00038750 1	Rotorlagerschale	rotor bearing shell	Rotor coussinet	Cojinete del rotor
4	00043828 2	00043828 2	Wellendichtring	shaft sealing ring	Bague à lèvres	Retén de eje
5	00044679 2	00044679 2	Wälzlager	roller bearing	Palier à roulement	Rodamiento
6	00043753 2	00043753 2	Sicherungsring	circlip	Bague de sécurité	Anillo de seguridad
7	00043831 1	00043831 1	Wellendichtring	shaft sealing ring	Bague à lèvres	Retén de eje
8	00043744 2	00043744 2	Sicherungsring	circlip	Bague de sécurité	Anillo de seguridad
9	00043298 2	00043298 2	Passscheibe	shim	Rondelle d'ajustage	Arandela de ajuste
10	00043651 8	00043651 8	Schraube	bolt	Vis	Tornillo
11	00043769 8	00043769 8	Scheibe	washer	Disque	Arandela
12	00001836 24	00001836 26	M-Hammer- schlegel	hammer flail	Marteaux « m »	Martillo
13	00018734 24	00018734 26	Schraube mit Mutter	bolt with nut	Vis avec écrou	Tornillo con tuerca
14	00013632 23	00013632 25	Werkzeughalter Sechskant links	left tool holders with hexagon	Porte-outils - six pans forgé à gauche	Portaherramientas - hexagonal forjado izquierda



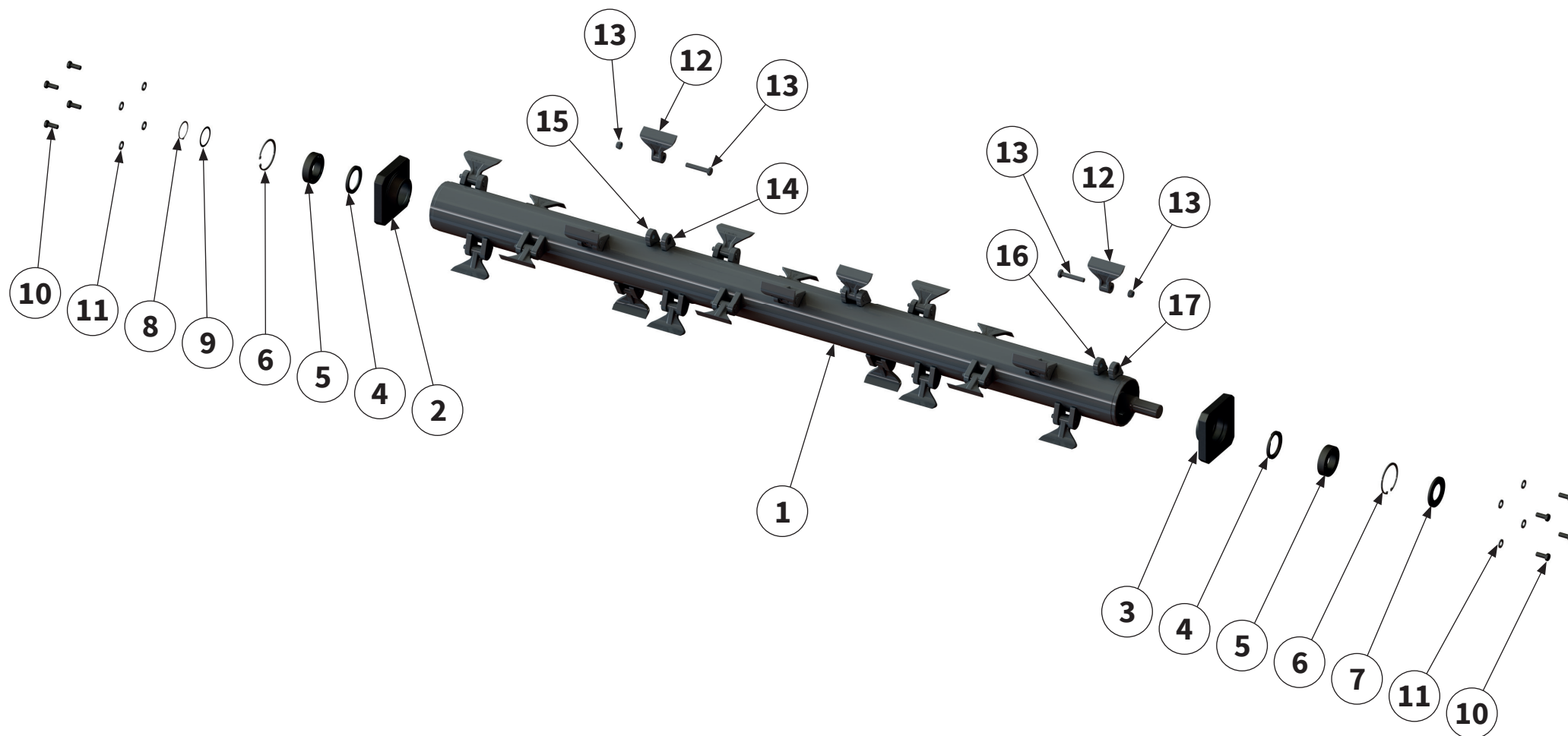

Pos.-Nr. No. Numéro Número	Ersatzteilnummer Manufacturer part number Numéro d'article du fabricant Número de pieza del fabricante		DE Bezeichnung	EN Designation	FR Désignation	ES Designación
	Anzahl quantity quantité número					
	MU-M-VS Vario 280	MU-M-VS Vario 300				
15	23	00013633 25	Werkzeughalter Rund rechts	right tool holder	Porte-outils à droite	Portaherramientas derecha
16	1	00019322 1	End - Werkzeug- halter Sechskant rechts	right End tool holder with hexagon	Porte-outils d'ex- trémité - six pans forgé à droite	Portaherramientas final con hexagonal forjado derecha
17	1	00019323 1	End - Werkzeug- halter Rund links	left End tool holder	Porte-outil d'extrémité à gauche	Portaherramientas final izquierda



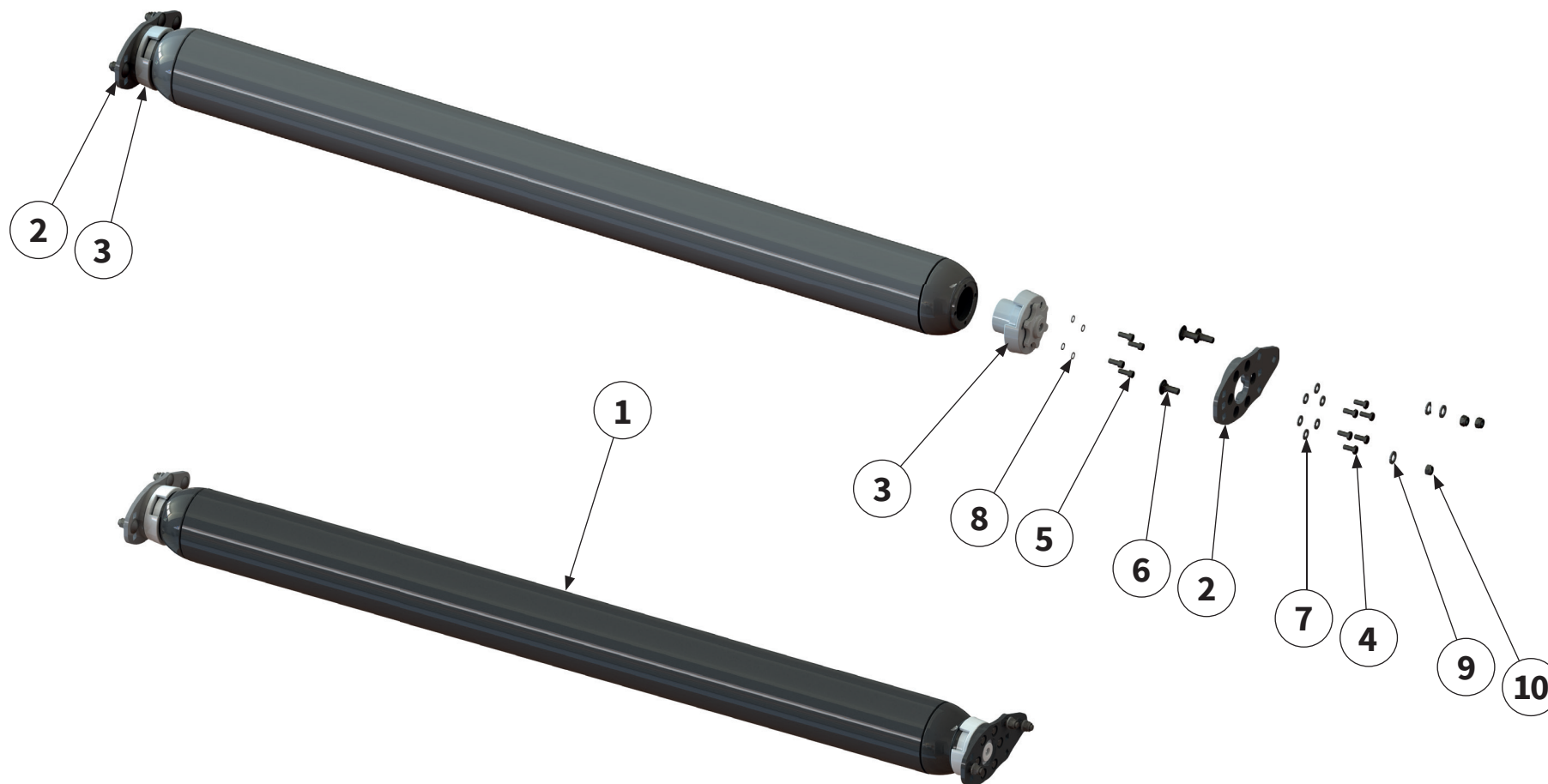

Pos.-Nr. No. Número Número	Ersatzteilnummer Manufacturer part number Numéro d'article du fabricant Número de pieza del fabricante		DE Bezeichnung	EN Designation	FR Désignation	ES Designación
	Anzahl quantity quantité número					
	MU-M-VS Vario 280	MU-M-VS Vario 300				
1	00037606 1	00037601 1	Stützwalze kpl.	support roller	Rouleau d'appui	Cilindro de apoyo
2	00037595 2	00037595 2	Halteplatte	retainer plate	Plaque de support	Placa de retención
3	00032083 2	00032083 2	Stützwalzen- lagerung	support roller bearing	Unité de palier	Cojinete de cilindro de apoyo
4	00043620 12	00043620 12	Schraube	bolt	Vis	Tornillo
5	00043427 8	00043427 8	Schraube	bolt	Vis	Tornillo
6	00043342 6	00043342 6	Schraube	bolt	Vis	Tornillo
7	00043767 12	00043767 12	Scheibe	washer	Disque	Arandela
8	00043773 8	00043773 8	Scheibe	washer	Disque	Arandela
9	00043769 6	00043769 6	Scheibe	washer	Disque	Arandela
10	00043180 6	00043180 6	Mutter	nut	Écrou	Tuerca



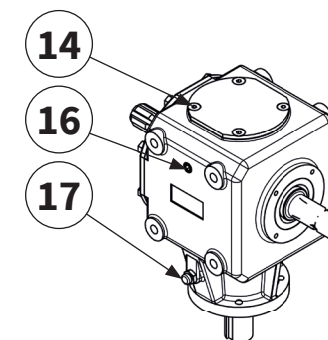
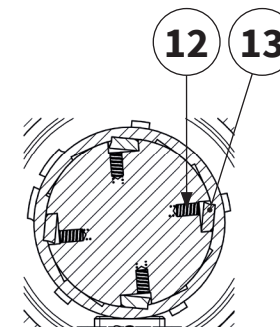
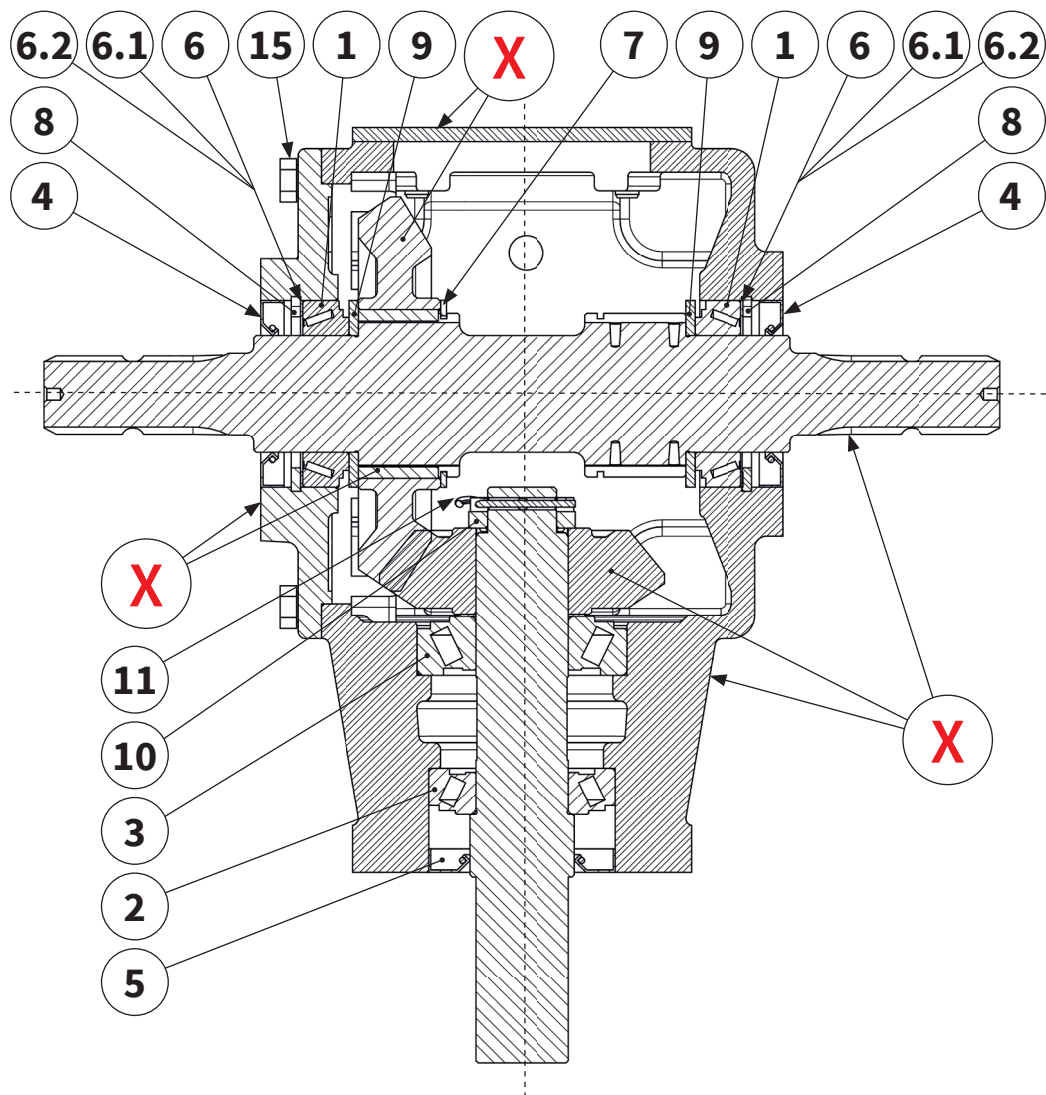

18 → **Getriebeöl**
 Gearbox oil
 Système d'entraînement pétrole
 Cambio aceite

Pos.-Nr. No. Número	Ersatzteilnummer Manufacturer part number Numéro d'article du fabricant Número de pieza del fabricante		DE Bezeichnung	EN Designation	FR Désignation	ES Designación
	Anzahl quantity quantité número					
	MU-M-VS Vario 280	MU-M-VS Vario 300				
1	2	MU980921	Wälzlager	roller bearing	Palier à roulement	Rodamiento
2	1	MU623022	Wälzlager	roller bearing	Palier à roulement	Rodamiento
3	1	MU980922	Wälzlager	roller bearing	Palier à roulement	Rodamiento
4	2	00043819	Wellendichtring	shaft sealing ring	Bague à lèvres	Retén de eje
5	1	MURV0050	Wellendichtring	shaft sealing ring	Bague à lèvres	Retén de eje
6	2	MU623035	Paßscheibe 0,3mm	shim 0,3mm	Rondelle d'ajustage 0,3mm	Arandela de ajuste 0,3mm
6.1	2	MU623034	Paßscheibe 0,5mm	shim 0,5mm	Rondelle d'ajustage 0,5mm	Arandela de ajuste 0,5mm
6.2	2	MU623036	Paßscheibe 0,1mm	shim 0,1mm	Rondelle d'ajustage 0,1mm	Arandela de ajuste 0,1mm
7	1	MU982905	Sicherungsring	circlip	Bague de sécurité	Anillo de seguridad
8	2	MU623014	Sicherungsring	circlip	Bague de sécurité	Anillo de seguridad
9	2	MU981260	Distanzscheibe	spacer	Disque d'écartement	Arandela distanciadora
10	1	MU981261	Scheibe	washer	Disque	Arandela
11	1	MU981845	Splint	split pin	Goupille fendue	Pasador de aletas
X	Teile einzeln vom Hersteller nicht lieferbar Parts from the manufacturer cannot be supplied individually Pièces non livrables séparément par le fabricant El fabricante no suministra piezas individuales					

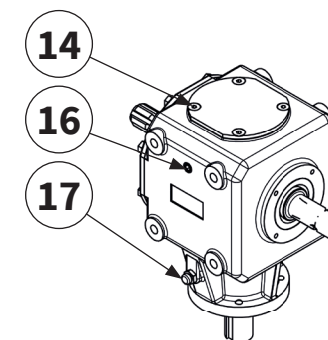
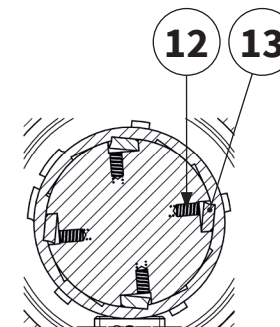
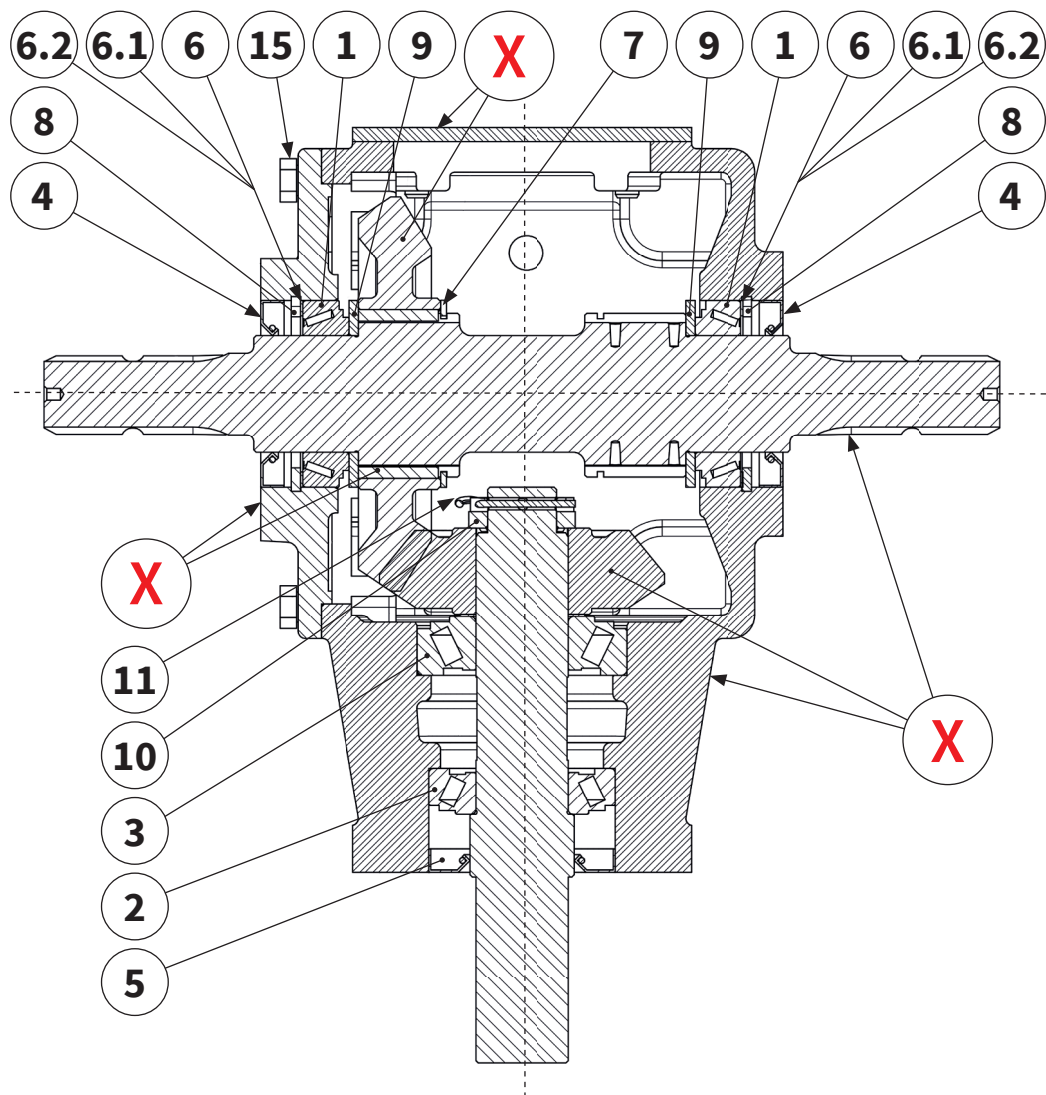

18 → **Getriebeöl**
 Gearbox oil
 Système d'entraînement pétrole
 Cambio aceite

Pos.-Nr. No. Número Número	Ersatzteilnummer Manufacturer part number Numéro d'article du fabricant Número de pieza del fabricante		DE Bezeichnung	EN Designation	FR Désignation	ES Designación	
	Anzahl quantity quantité número						
	MU-M-VS Vario 280	MU-M-VS Vario 300					
12	8	MUT90001	8	Feder	spring	Ressort	Resorte
13	4	MUT90002	4	Sperrklinke	locking pawl	Cliquet d'arrêt roue libre	Trinquete
14	4	00043369	4	Schraube	bolt	Vis	Tornillo
15	10	00043602	10	Schraube	bolt	Vis	Tornillo
16	4	MU623017	4	Ablasskontrollschraube	drain check screw	Vis de contrôle de vidange	Tornillo de retención de drenaje
17	1	00043837	1	Getriebeentlüftung	gearbox breather	Boîte de vitesses reniflard	Respiradero del cambio
18	2	MUSAE70W90VS (1l)	2	Getriebeöl	gear box oil	Système d'entraînement pétrole	Cambio aceite
18a	2l		2l	Füllmenge	Oil fill quantity	Quantité d'huile	Cantidad de llenado de aceite
X	Teile einzeln vom Hersteller nicht lieferbar Parts from the manufacturer cannot be supplied individually Pièces non livrables séparément par le fabricant El fabricante no suministra piezas individuales						



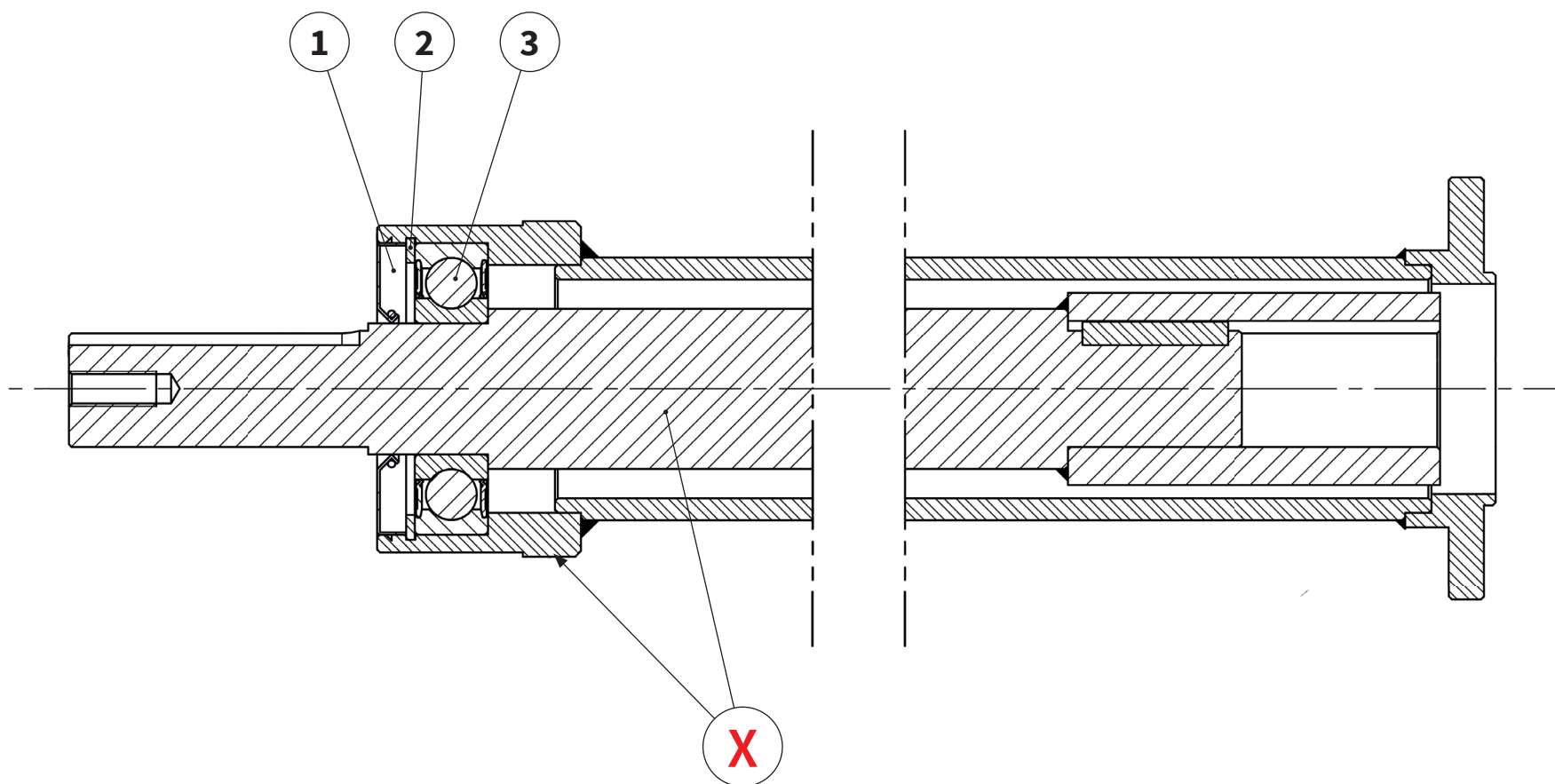

Pos.-Nr. No. Numéro Número	Ersatzteilnummer Manufacturer part number Numéro d' article du fabricant Número de pieza del fabricante		DE Bezeichnung	EN Designation	FR Désignation	ES Designación
	Anzahl quantity quantité número					
	MU-M-VS Vario 280	MU-M-VS Vario 300				
1	2	MU981107	Wälzlager	roller bearing	Palier à roulement	Rodamiento
2	1	00043752	Sicherungsring	circlip	Bague de sécurité	Anillo de seguridad
3	1	00043835	Wellendichtring	shaft sealing ring	Bague à lèvres	Retén de eje
X	Teile einzeln vom Hersteller nicht lieferbar Parts from the manufacturer cannot be supplied individually Pièces non livrables séparément par le fabricant El fabricante no suministra piezas individuales					



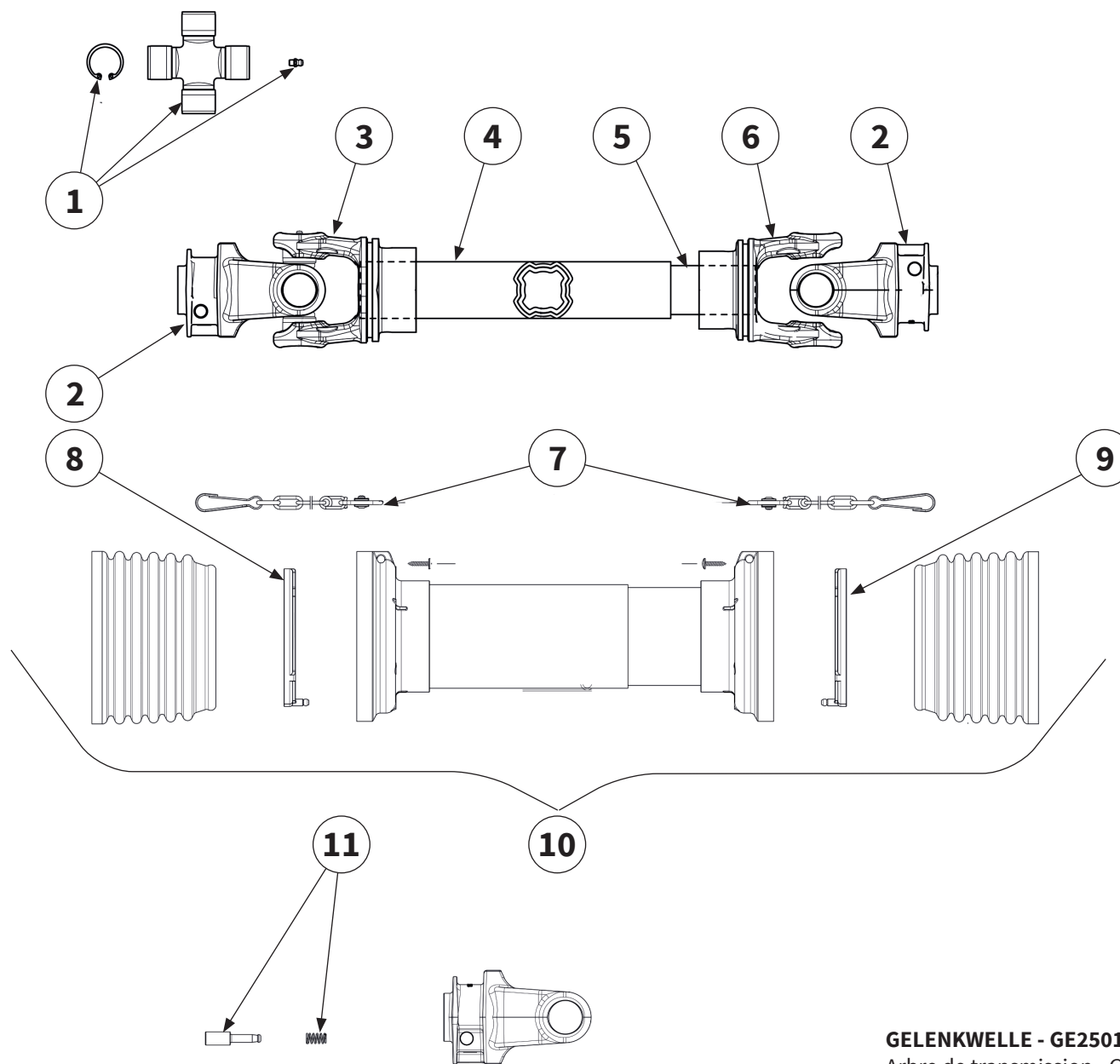

Pos.-Nr. No. Número	Ersatzteilnummer Manufacturer part number Numéro d'article du fabricant Número de pieza del fabricante		DE Bezeichnung	EN Designation	FR Désignation	ES Designación	
	Anzahl quantity quantité número						
	MU-M-VS Vario 280	MU-M-VS Vario 300					
1	2	40022685	2	Kreuzgarnitur	Cross fitting	Croisillon	Cruceta
2	2	40028995	2	Außengabel	Outer Yoke	Mâchoires	Horquilla exterior
3	1	40025115	1	Innengabel für Außenrohr	Inner yoke for outer tube	Mâchoires pour tube externe	Horquilla para tubo exterior
4	1	40027111	1	Profil-Außenrohr	outer tube section	Tube externe	Tubo exterior de perfil
5	1	40036135	1	Profil-Innenrohr	Inner tube section	Tube interne	Tubo interior de perfil
6	1	40029264	1	Innengabel für Innenrohr	Inner yoke for inner tube	Mâchoire pour tube intérieur	Horquilla para tubo interior
7	2	40023415	2	Haltekette	holding chain	Chaînes de retenue	Cadenas de seguridad
8	1	40024325	1	Lauftring	Raceway	Palier de glissement	Anillo rodadura
9	1	40051159	1	Lauftring	Raceway	Palier de glissement	Anillo rodadura
10	1	40033296	1	Gelenkwellenschutz	PTO shaft guard	Protection contre les accidents	Protección del árbol articulado
11	2	40034291	2	Schiebestift	push pin	Goupille coulissante	Pasador deslizante

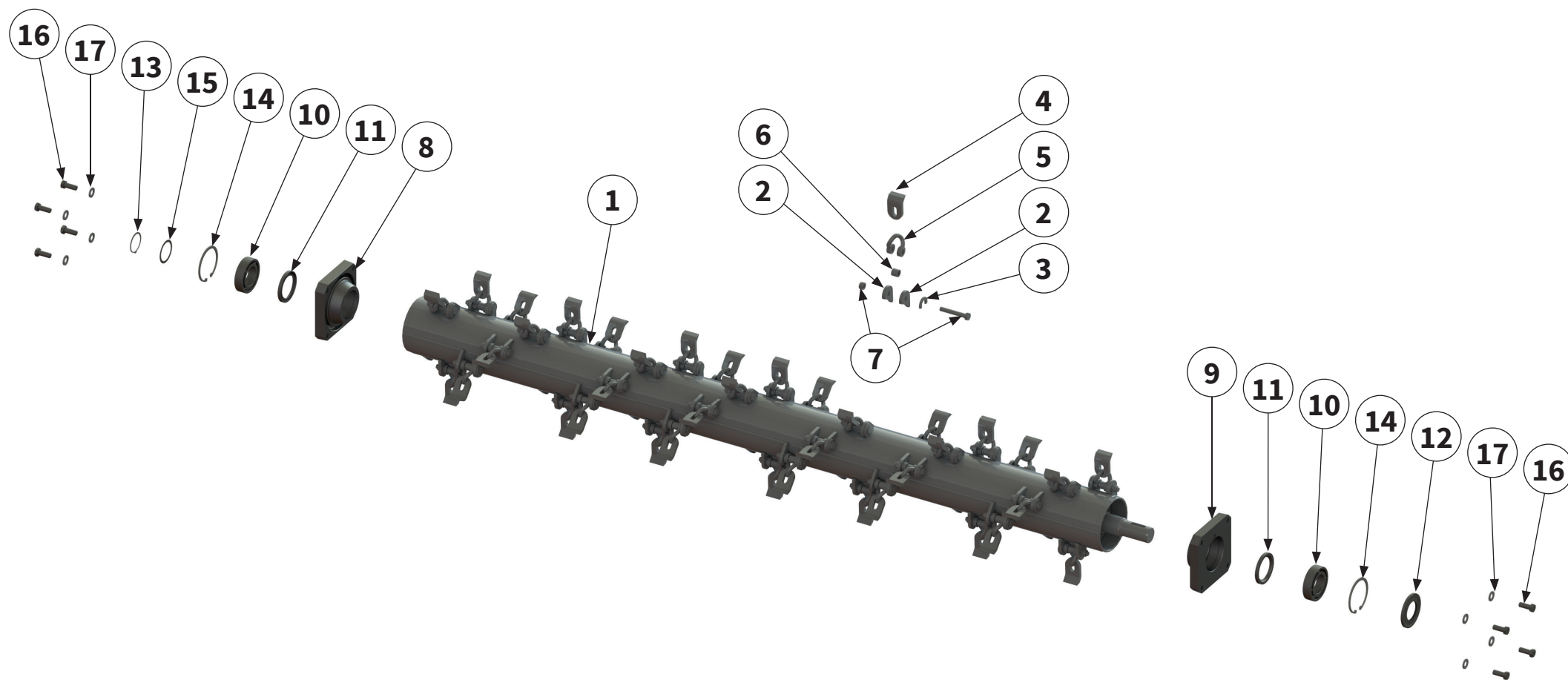

Pos.-Nr. No. Número	Ersatzteilnummer Manufacturer part number Numéro d'article du fabricant Número de pieza del fabricante		DE Bezeichnung	EN Designation	FR Désignation	ES Designación
	Anzahl quantity quantité número					
	MU-M-VS Vario 280	MU-M-VS Vario 300				
1	00048902 1	00048905 1	Schäkelrotor inkl. Werkzeug	rotor with tools	Rotor avec outils	Rotor con herram
2	116	00048829 124	Werkzeughalter	tool holders	Porte-outils	Portaherramientas
3	58	00019100 62	Verdrehsicherung	anti-twist protection	Sécurité anti-torsion	Seguro contra giro
4	58	00001431 62	Schäkelmesser	shackle flail	Lame de manille	Chuchilla del grillete
5	58	00001429 62	Schäkel	shackle	Manille	Grillete
6	58	00001428 62	Buchse	bushing	Manchon	Cojinete
7	58	00044847 62	Schraube mit Mutter	bolt with nut	Vis avec Écrou	Tornillo con Tuerca
8	1	00038720 1	Rotorhalterung	rotor holder	Support de rotor	Soporte del Rotor
9	1	00038711 1	Rotorhalterung	rotor holder	Support de rotor	Soporte del Rotor
10	8	00043769 8	Wälzlager	roller bearing	Palier à roulement	Rodamiento
11	2	00043828 2	Wellendichtring	shaft seal	Bague à lèvres	Retén de eje
12	1	00043831 1	Wellendichtring	shaft seal	Bague à lèvres	Retén de eje
13	1	00043744 1	Sicherungsring	circlip	Bague de sécurité	Anillo de seguridad
14	2	00043753 2	Sicherungsring	circlip	Bague de sécurité	Anillo de seguridad
15	1	00043298 1	Passscheibe	shim	Rondelle d'ajustage	Arandela de ajuste
16	8	00043651 8	Schraube	bolt	Vis	Tornillo
17	8	00043769 8	Scheibe	washer	Disque	Arandela

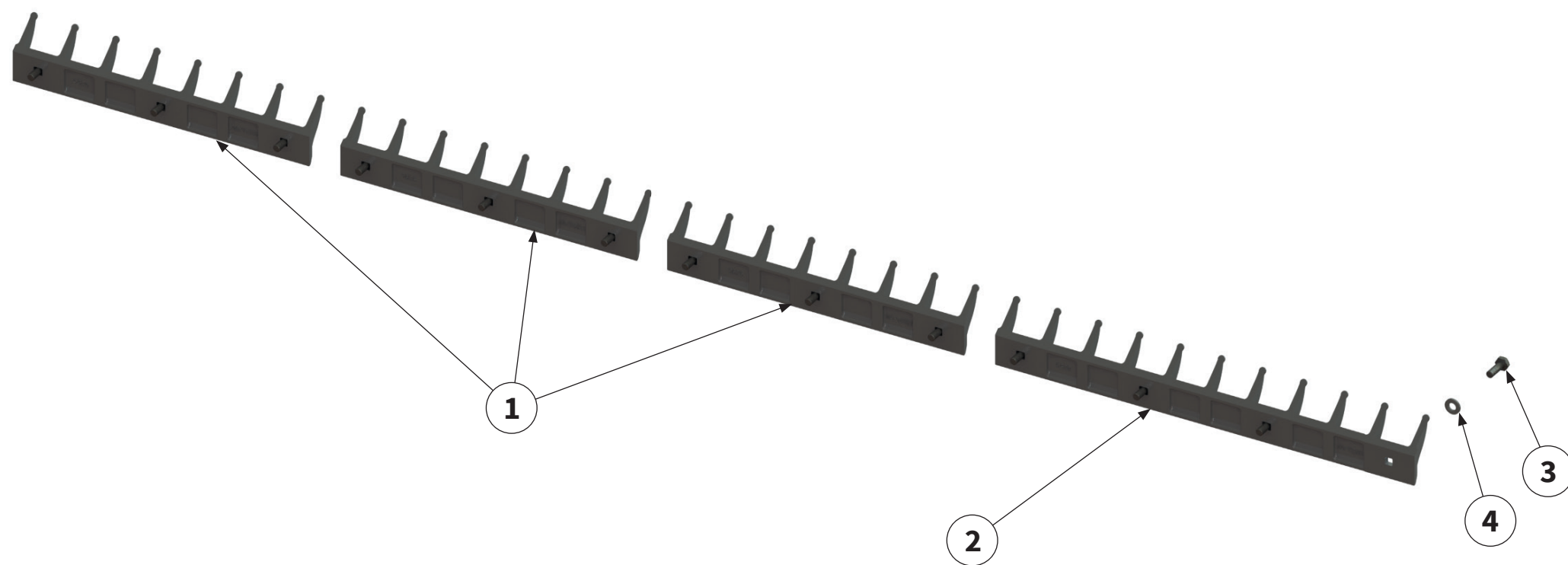

Pos.-Nr. No. Numéro Número	Ersatzteilnummer Manufacturer part number Numéro d'article du fabricant Número de pieza del fabricante		DE Bezeichnung	EN Designation	FR Désignation	ES Designación
	Anzahl quantity quantité número					
	MU-M-VS Vario 280	MU-M-VS Vario 300				
1	-	00046328 6	Kurzhäckselleiste 400	short chopping bar 400	Lame hache-paille courte 400	Listón de corte de paja corto 400
2	4	00046329 -	Kurzhäckselleiste 600	short chopping bar 600	Lame hache-paille courte 600	Listón de corte de paja corto
3	16	00043602 18	Schraube	bolt	Vis	Tornillo
4	32	00043766 36	Scheibe	washer	Disque	Arandela



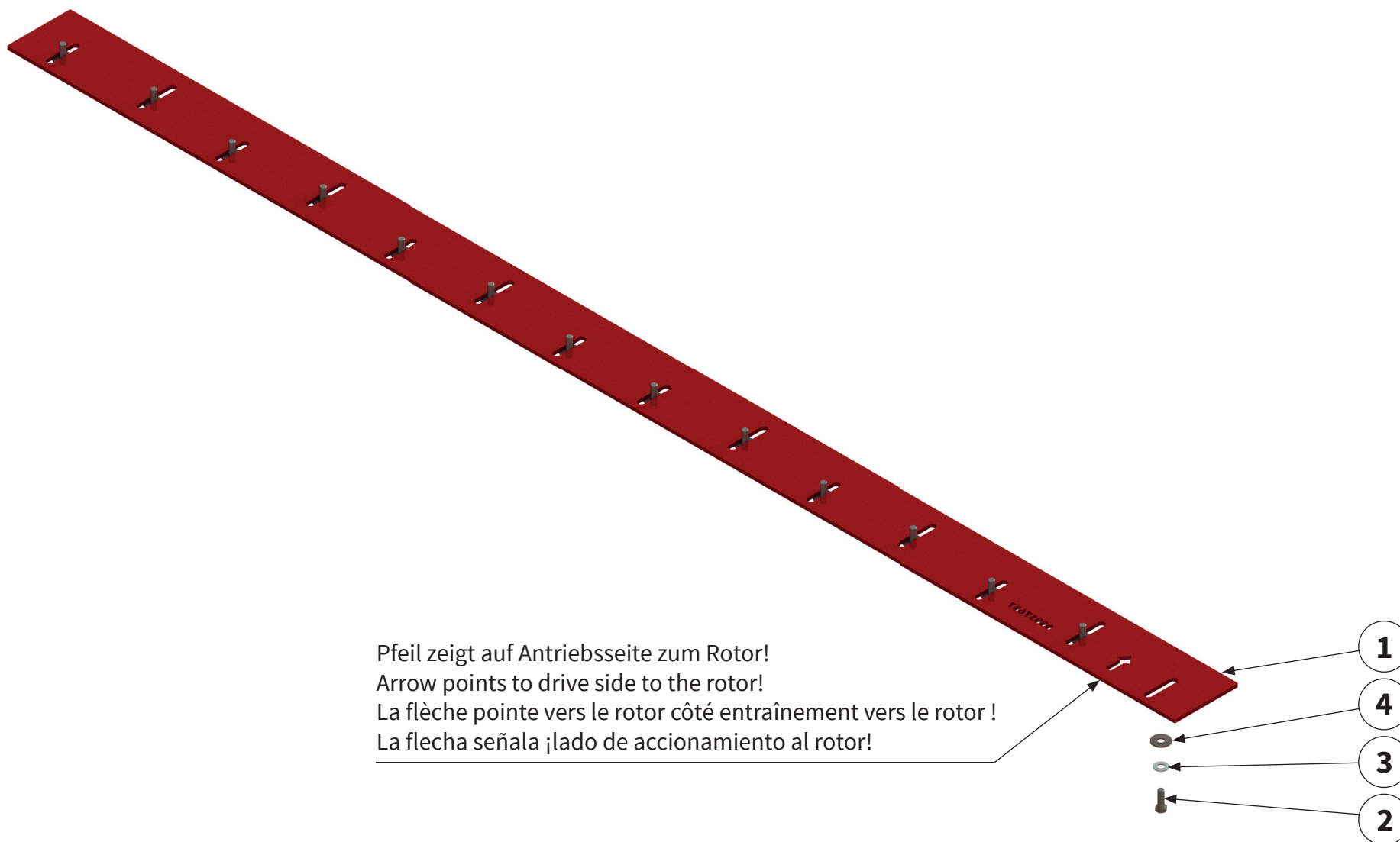

Pfeil zeigt auf Antriebsseite zum Rotor!
Arrow points to drive side to the rotor!
La flèche pointe vers le rotor côté entraînement vers le rotor !
La flecha señala ¡lado de accionamiento al rotor!

SCHNEIDSCHIENE | Cutting bar |
Contre-lame réglable | Carril de corte |

Pos.-Nr. No. Numéro Número	Ersatzteilnummer Manufacturer part number Numéro d'article du fabricant Número de pieza del fabricante		DE Bezeichnung	EN Designation	FR Désignation	ES Designación
	Anzahl quantity quantité número					
	MU-M-VS Vario 280	MU-M-VS Vario 300				
1	00037687 1	00037936 1	Schneidschiene	cutting bar	Contre-lame réglable	Carril de corte
2	00043621 14	15	Schraube	bolt	Vis	Tornillo
3	00043767 14	15	Scheibe	washer	Disque	Arandela
4	00043282 14	15	Scheibe	washer	Disque	Arandela



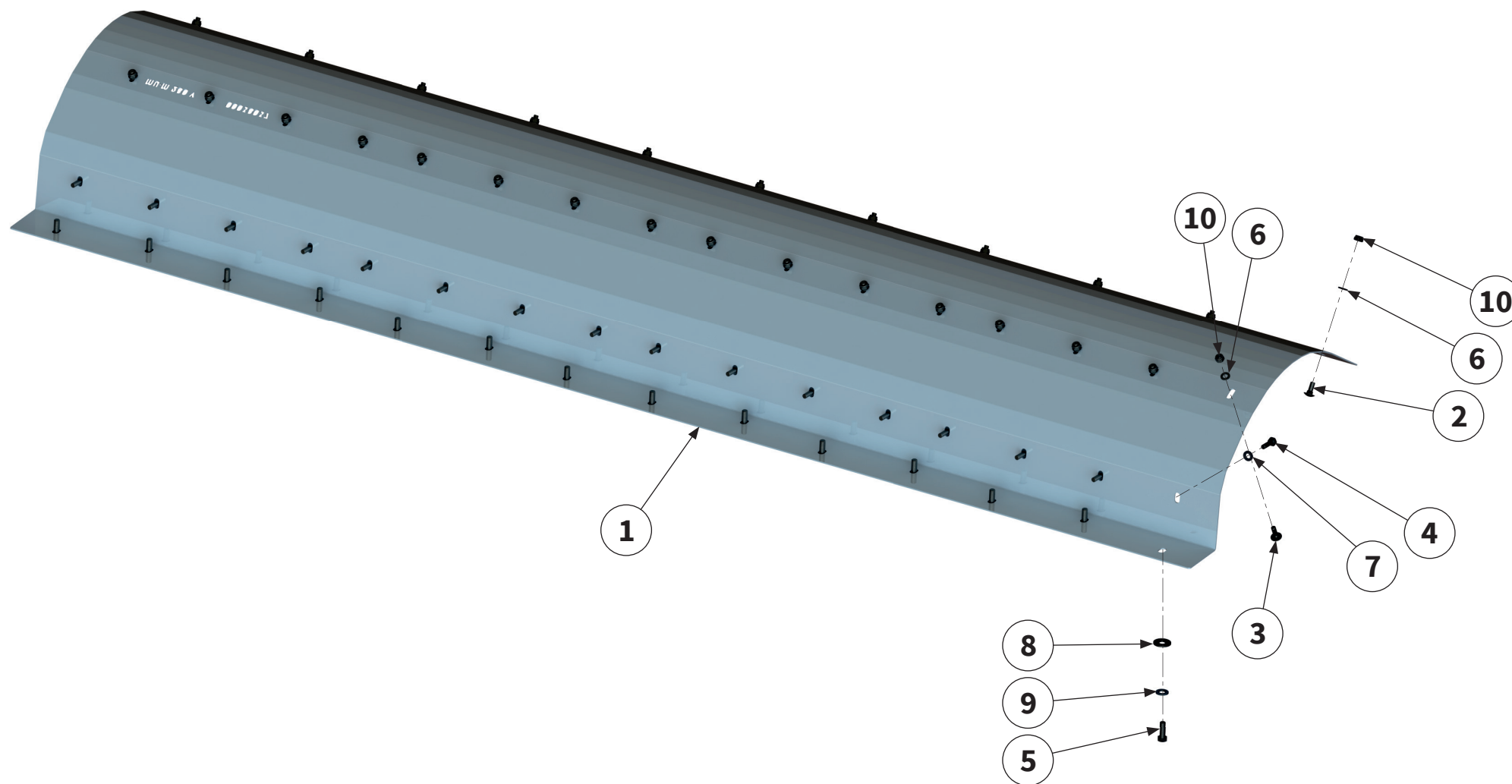

Pos.-Nr. No. Numéro Número	Ersatzteilnummer Manufacturer part number Numéro d'article du fabricant Número de pieza del fabricante		DE Bezeichnung	EN Designation	FR Désignation	ES Designación
	Anzahl quantity quantité número					
	MU-M-VS Vario 280	MU-M-VS Vario 300				
1	00038037 1	00038828 1	Verschleißeinlage	wear insert	Intercalaire anti-usure	Junta de desgaste
2	00000903 11	13	Schraube	bolt	Vis	Tornillo
3	00000904 16	18	Schraube	bolt	Vis	Tornillo
4	00043603 16	18	Schraube	bolt	Vis	Tornillo
5	00043621 14	15	Schraube	bolt	Vis	Tornillo
6	00043232 27	31	Scheibe	washer	Disque	Arandela
7	00043766 16	18	Scheibe	washer	Disque	Arandela
8	00043282 14	15	Scheibe	washer	Disque	Arandela
9	00043767 14	15	Scheibe	washer	Disque	Arandela
10	00043177 27	31	Mutter	nut	Écrou	Tuerca



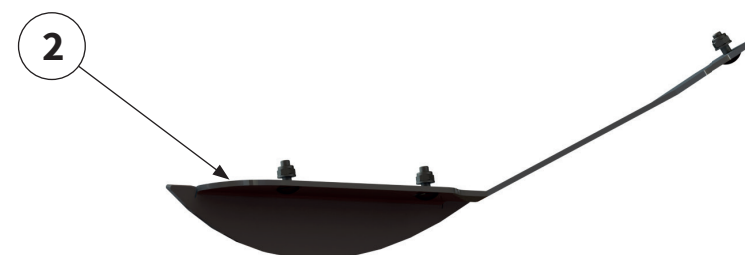
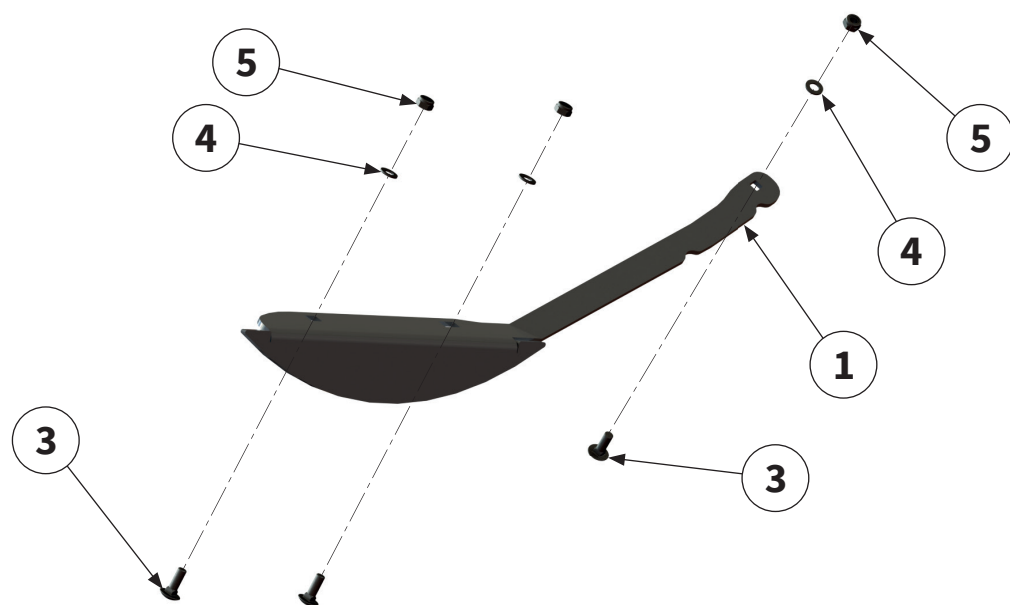

Pos.-Nr. No. Numéro Número	Ersatzteilnummer Manufacturer part number Numéro d'article du fabricant Número de pieza del fabricante		DE Bezeichnung	EN Designation	FR Désignation	ES Designación
	Anzahl quantity quantité número					
	MU-M-VS Vario 280	MU-M-VS Vario 300				
1	1	00038647	Verschleißkufe rechts	right wear runner	Patin d'usure à droite	Cuchilla de desgaste derecha
1	1	00038649	Verschleißkufe links	left wear runner	Patin d'usure à gauche	Cuchilla de desgaste izquierda
2	6	00000904	Schraube	bolt	Vis	Tornillo
9	6	00043232	Scheibe	washer	Disque	Arandela
10	6	00043177	Mutter	nut	Écrou	Tuerca



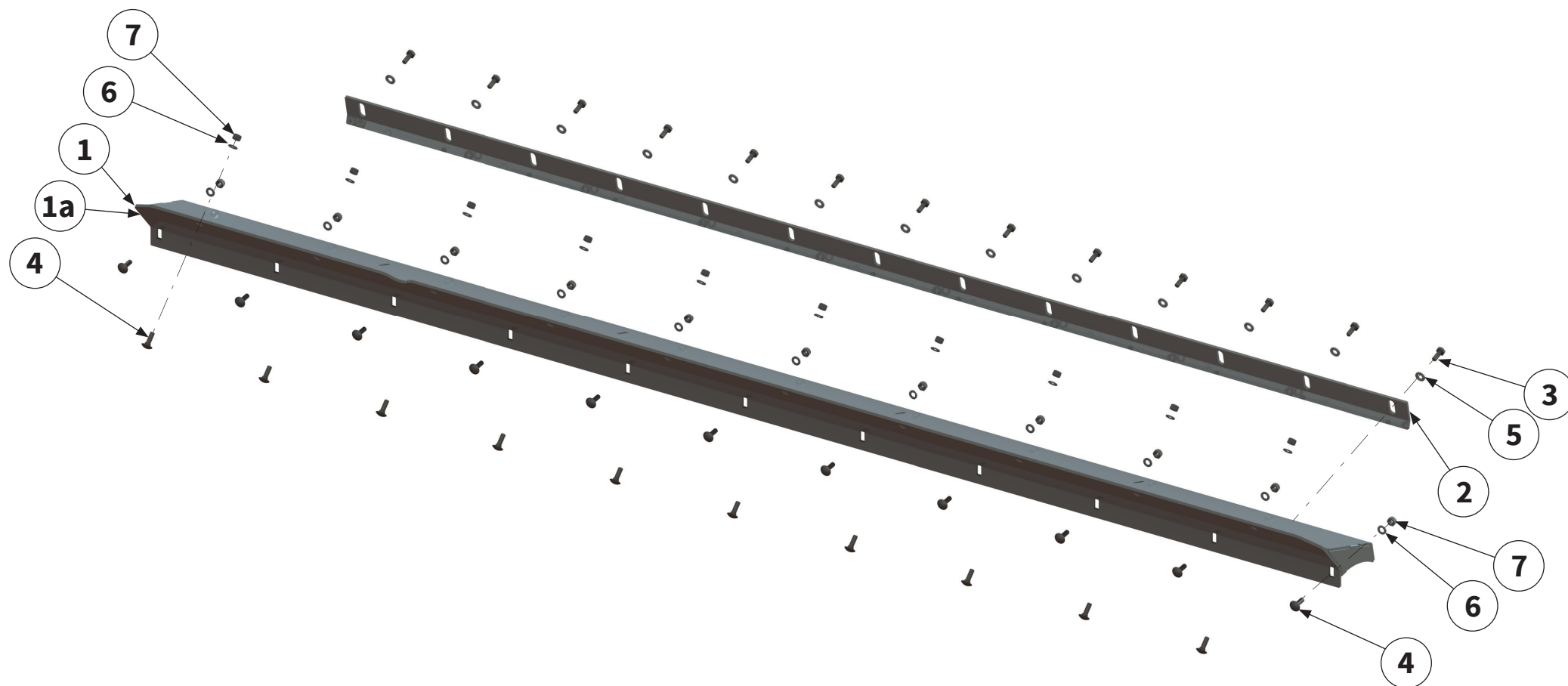

Pos.-Nr. No. Número Número	Ersatzteilnummer Manufacturer part number Numéro d'article du fabricant Número de pieza del fabricante		DE Bezeichnung	EN Designation	FR Désignation	ES Designación
	Anzahl quantity quantité número					
	MU-M-VS Vario 280	MU-M-VS Vario 300				
1	00037671 1	00038267 1	Abstreiferholm	cleaner bar	Barre de racloir	Listón del rascador
1a	00045556 1	00049032 1	Abstreiferholm II	cleaner bar II	Barre de racloir II	Listón del rascador II
2	00037672 1	00038263 1	Abstreiferschneide	cleaner cutting edge	Lame de racloir	Cuchilla del rascador
3	00043601 13	14	Schraube	bolt	Vis	Tornillo
4	00000904 21	25	Schraube	bolt	Vis	Tornillo
5	00043766 13	14	Scheibe	washer	Disque	Arandela
6	00043232 21	25	Scheibe	washer	Disque	Arandela
7	00043177 21	25	Mutter	nut	Écrou	Tuerca



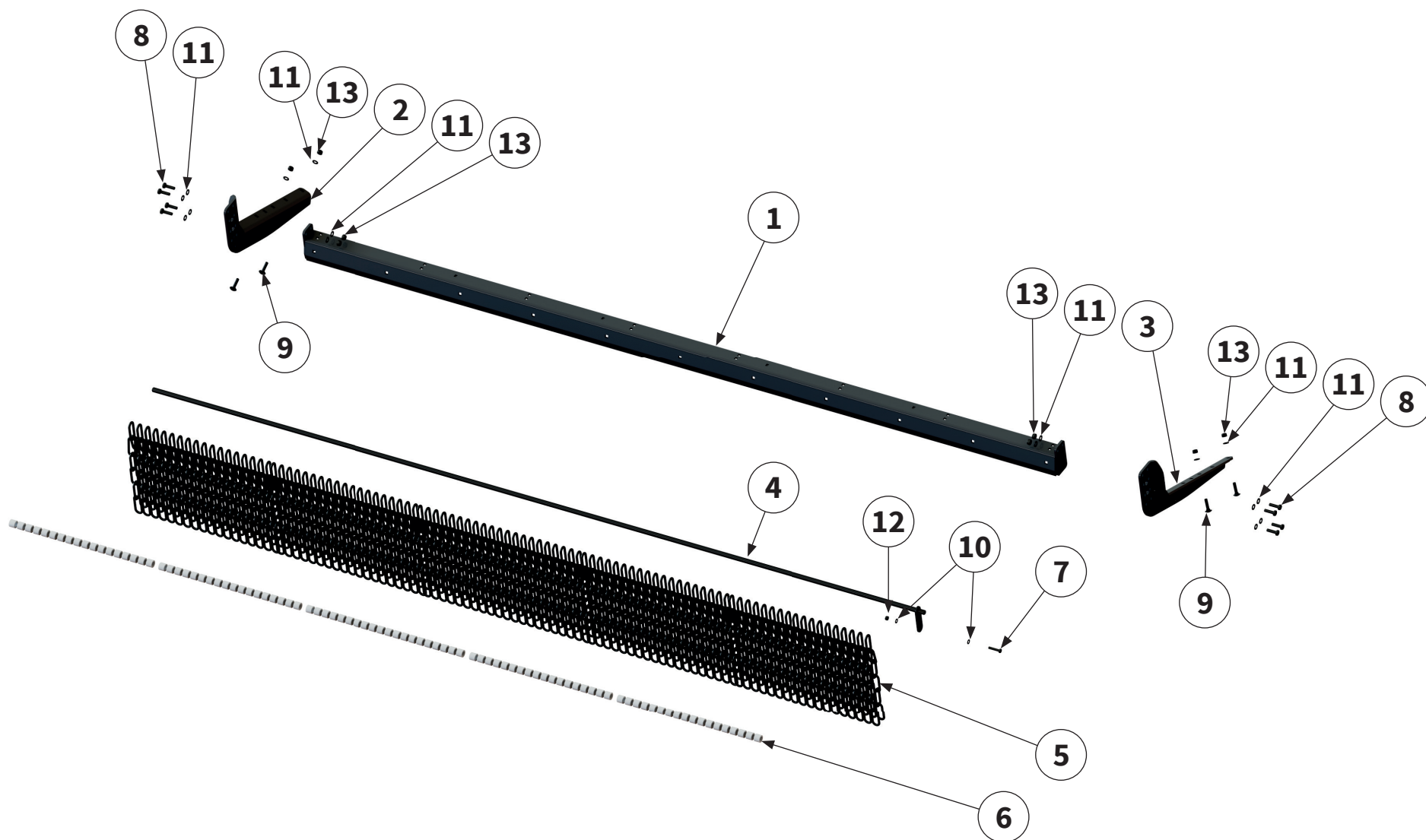

Pos.-Nr. No. Número Número	Ersatzteilnummer Manufacturer part number Numéro d'article du fabricant Número de pieza del fabricante		DE Bezeichnung	EN Designation	FR Désignation	ES Designación
	Anzahl quantity quantité número					
	MU-M-VS Vario 280	MU-M-VS Vario 300				
1	00040731 1	00047772 1	Querstrebe	cross strut	Entretoise transverse	Travesaño
2	00040734 1	1	Anbauadapter rechts	attachment adapter right	Adaptateur d'attelage à droite	Adaptador de montaje derecha
3	00040735 1	1	Anbauadapter links	attachment adapter left	Adaptateur d'attelage à gauche	Adaptador de montaje izquierda
4	00037802 1	00037974 1	Pendelwelle	swing shaft	Arbre oscillant	Eje del péndulo
5	00040745 95	102	Kette	chain	Chaîne	Cadena
6	00044189 92	99	Distanzhülse	spacer sleeve	Douille entretoise	Manguito distanciador
7	00043712 1	1	Schraube	bolt	Vis	Tornillo
8	00043603 8	8	Schraube	bolt	Vis	Tornillo
9	00043325 4	4	Schraube	bolt	Vis	Tornillo
10	00043249 2	2	Scheibe	washer	Disque	Arandela
11	00043232 20	20	Scheibe	washer	Disque	Arandela
12	00043191 1	1	Mutter	nut	Écrou	Tuerca
13	00043177 12	12	Mutter	nut	Écrou	Tuerca

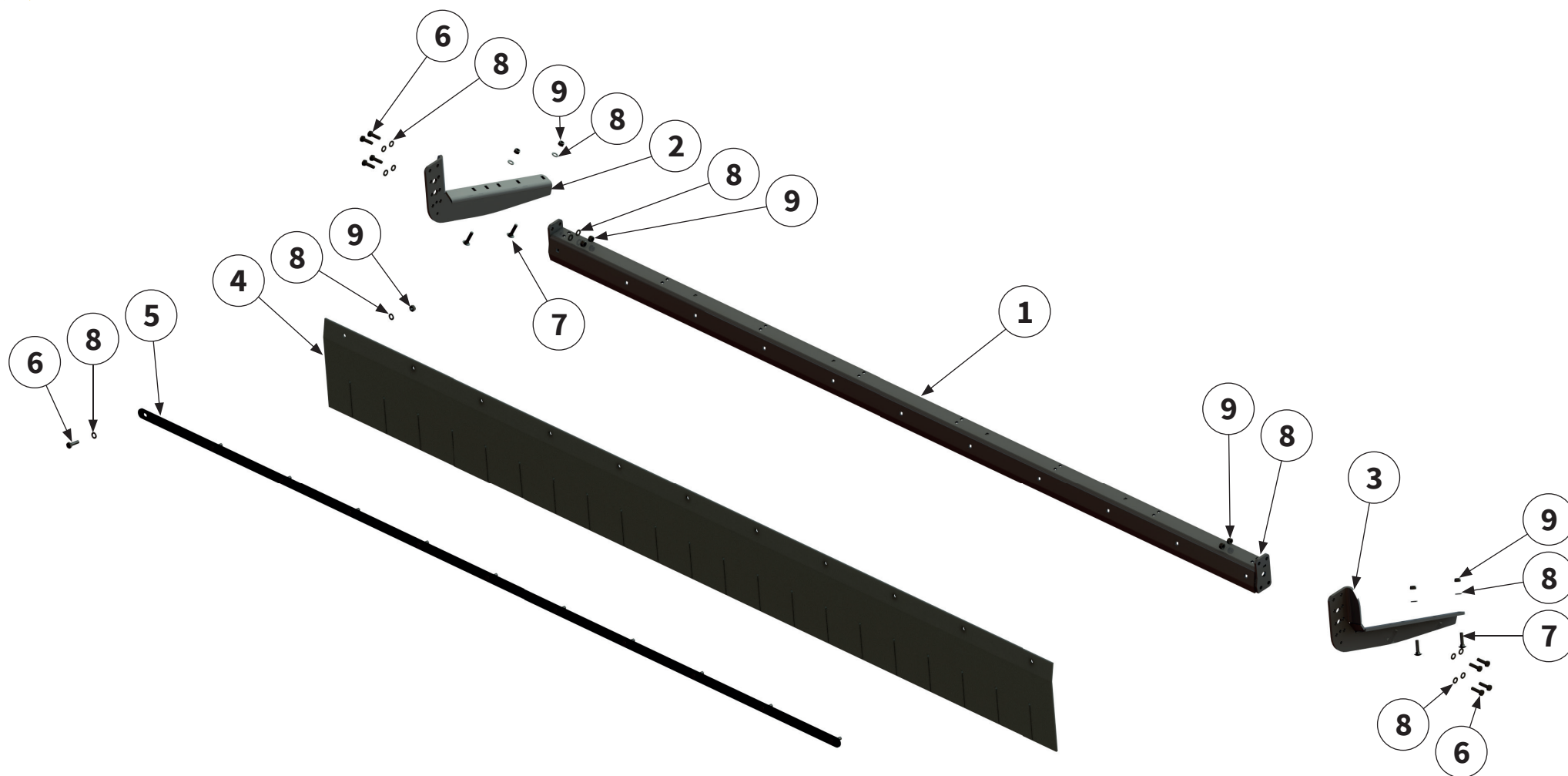

Pos.-Nr. No. Numéro Número	Ersatzteilnummer Manufacturer part number Numéro d'article du fabricant Número de pieza del fabricante		DE Bezeichnung	EN Designation	FR Désignation	ES Designación
	Anzahl quantity quantité número					
	MU-M-VS Vario 280	MU-M-VS Vario 300				
1	00040731 1	00047772 1	Querstrebe	cross strut	Entretoise transverse	Travesaño
2	00040734 1	1	Anbauadapter rechts	attachment adapter right	Adaptateur d'attelage à droite	Adaptador de montaje derecha
3	00040735 1	1	Anbauadapter links	attachment adapter left	Adaptateur d'attelage à gauche	Adaptador de montaje izquierda
4	00040740 1	00047775 1	Schutzgummi	protective rubber	Caoutchouc de protection	Goma protectora
5	00039834 1	00047776 1	Klemmleiste	clamping strip	Tôle de support	Barra de conexión
6	00043603 19	21	Schraube	bolt	Vis	Tornillo
7	00043325 4	4	Schraube	bolt	Vis	Tornillo
8	00043232 42	46	Scheibe	washer	Disque	Arandela
9	00043177 23	25	Mutter	nut	Écrou	Tuerca



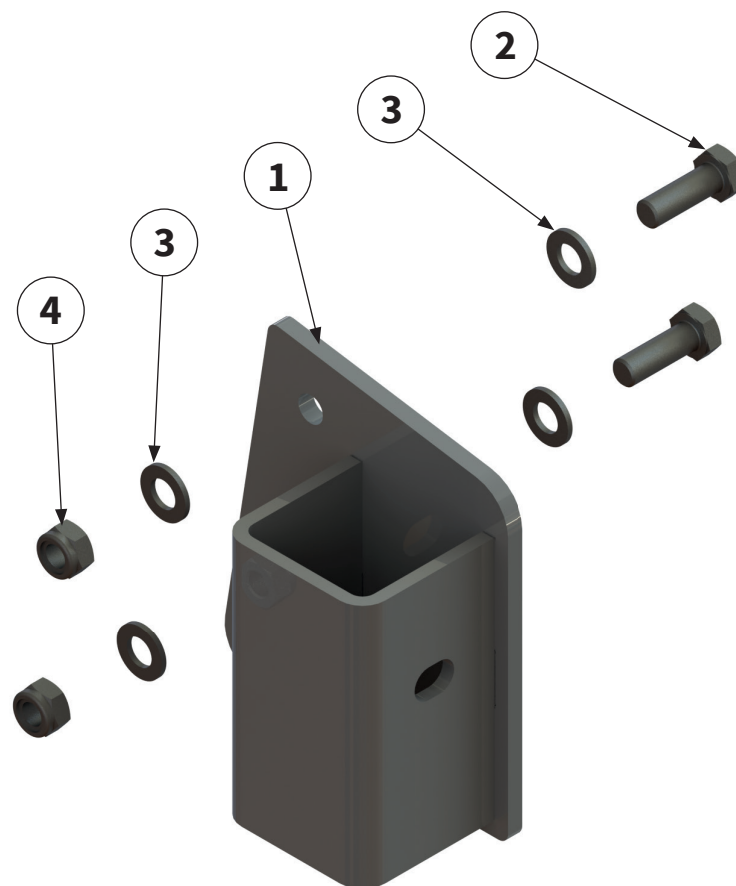

Pos.-Nr. No. Numéro Número	Ersatzteilnummer Manufacturer part number Numéro d'article du fabricant Número de pieza del fabricante		DE Bezeichnung	EN Designation	FR Désignation	ES Designación	
	Anzahl quantity quantité número						
	MU-M-VS Vario 280	MU-M-VS Vario 300					
1	1	00048022	1	Abstellstützen- schuh	supporting leg shoe	Sabot d'appui d'arrêt	Calce del pie de apoyo
2	2	00043621	2	Schraube	bolt	Vis	Tornillo
3	4	00043233	4	Scheibe	washer	Disque	Arandela
4	2	00043178	2	Mutter	nut	Écrou	Tuerca



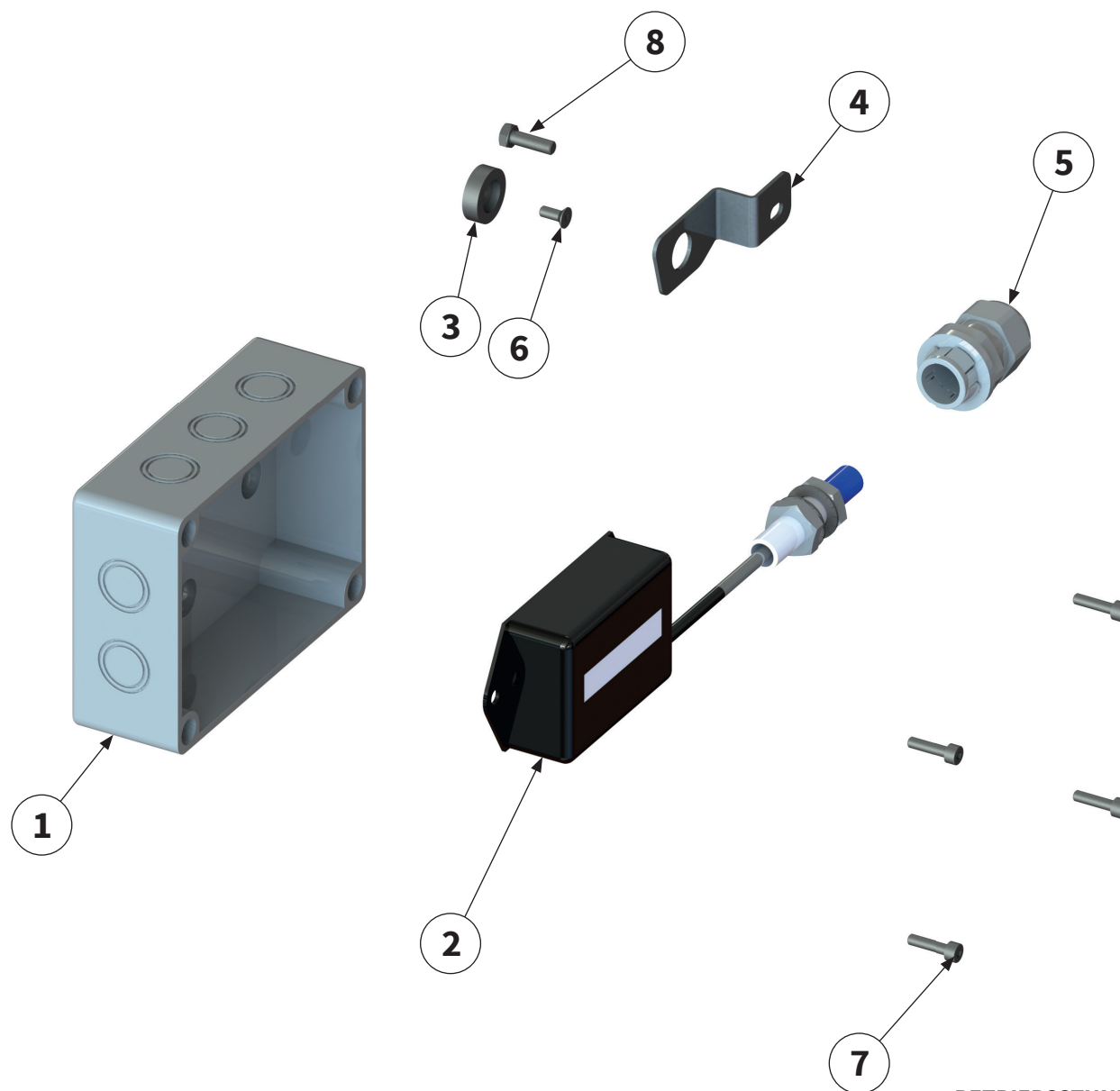

Pos.-Nr. No. Numéro Número	Ersatzteilnummer Manufacturer part number Numéro d'article du fabricant Número de pieza del fabricante		DE Bezeichnung	EN Designation	FR Désignation	ES Designación
	Anzahl quantity quantité número					
	MU-M-VS Vario 280	MU-M-VS Vario 300				
1	1	00010187	Verteilerkasten	distribution box	Boîte de distribution	Caja de distribución
2	1	00015048	Betriebstundenzähler	operating hours counter	Compteur horaire	Contador de horas de servicio
3	1	00038620	Drehzahlgebermagnet	rpm sensor magnet	Régulateur de vitesse Aimant	Imán del transmisor del número de revoluciones
4	1	00017037	Sensorhalterung	holder	Support	Soporte
5	1	00008094	Verschraubung	threaded connection	Raccord à vis	Unión atornillada
6	1	00043394	Schraube	bolt	Vis	Tornillo
7	4	00043435	Schraube	bolt	Vis	Tornillo
8	1	00043685	Schraube	bolt	Vis	Tornillo



Pos. 4 + 5
 siehe Seite 66 | see page 66 |
 voir la page 66 | ver página 66 |

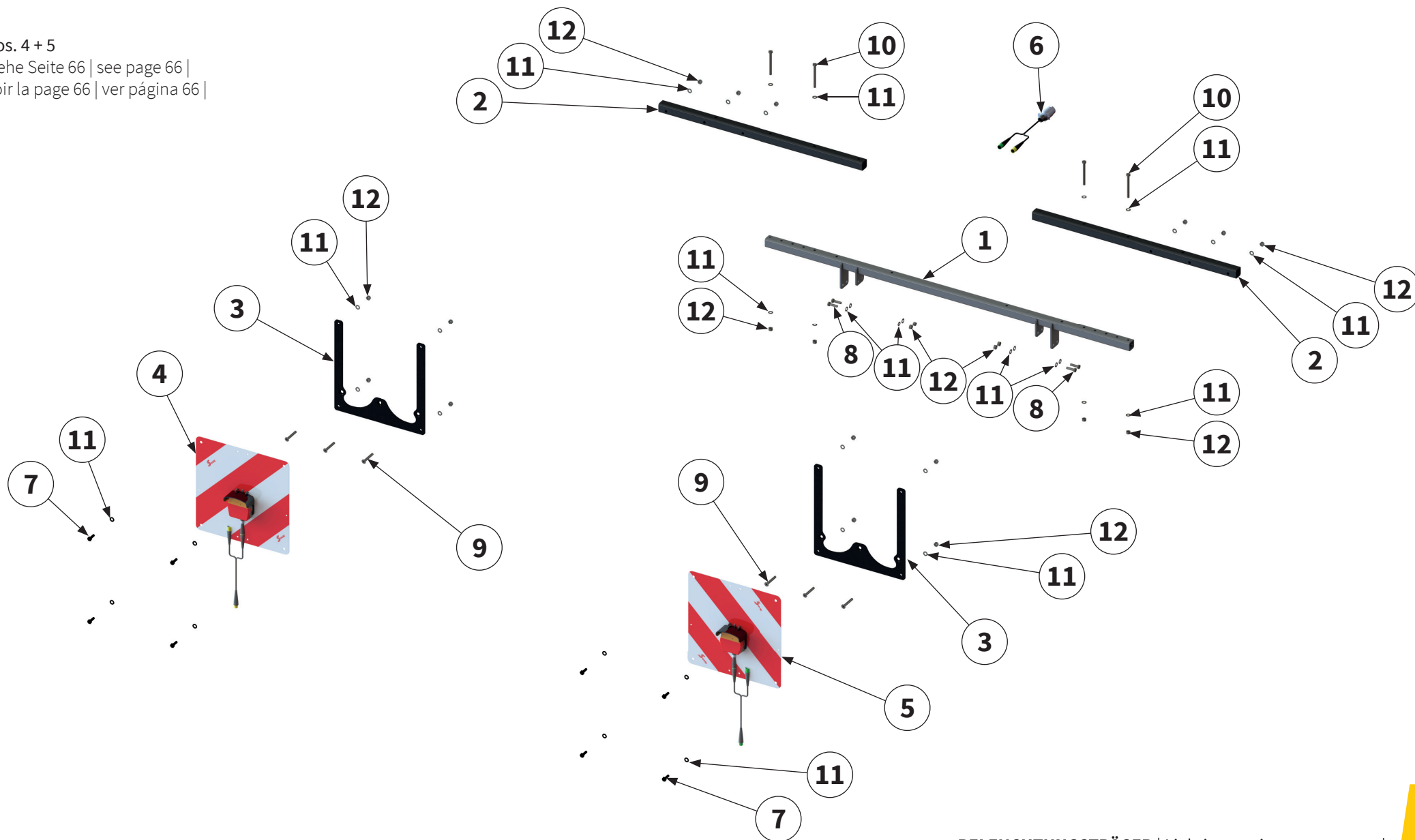

Pos.-Nr. No. Número Número	Ersatzteilnummer Manufacturer part number Numéro d'article du fabricant Número de pieza del fabricante		DE Bezeichnung	EN Designation	FR Désignation	ES Designación	
	Anzahl quantity quantité número						
	MU-M-VS Vario 280	MU-M-VS Vario 300					
1	1	00038025	1	Beleuchtungs- träger	lighting equipment	Support d'éclairage	Soporte de alumbrado
2	2	00038020	2	Profilrohr	section tube	Tube de section	Tubo de perfil
3	2	00014968	2	Warntafel- halter	warning sign holder	Support de panneau de signalisation	Soporte del panel de aviso
4	1 siehe Seite 66 see page 66 voir la page 66 ver página 66	00035264	1	Warntafel mit Beleuchtungsein- richtung	warning sign with lighting equipment	Panneau de signali- sation avec système d'éclairage	Panel de aviso con dispositivo de iluminación
5	1 siehe Seite 66 see page 66 voir la page 66 ver página 66	00035262	1	Warntafel mit Beleuchtungsein- richtung	warning sign with lighting equipment	Panneau de signali- sation avec système d'éclairage	Panel de aviso con dispositivo de iluminación
6	1	00035257	1	Kabelbaum	wiring harness	Faisceau de câblage	Arnés de cableado
7	8	00043602	8	Schraube	bolt	Vis	Tornillo
8	4	00043603	4	Schraube	bolt	Vis	Tornillo
9	6	00043377	6	Schraube	bolt	Vis	Tornillo
10	4	00043470	4	Schraube	bolt	Vis	Tornillo
11	38	00043232	38	Scheibe	washer	Disque	Arandela
12	22	00043177	22	Mutter	nut	Écrou	Tuerca

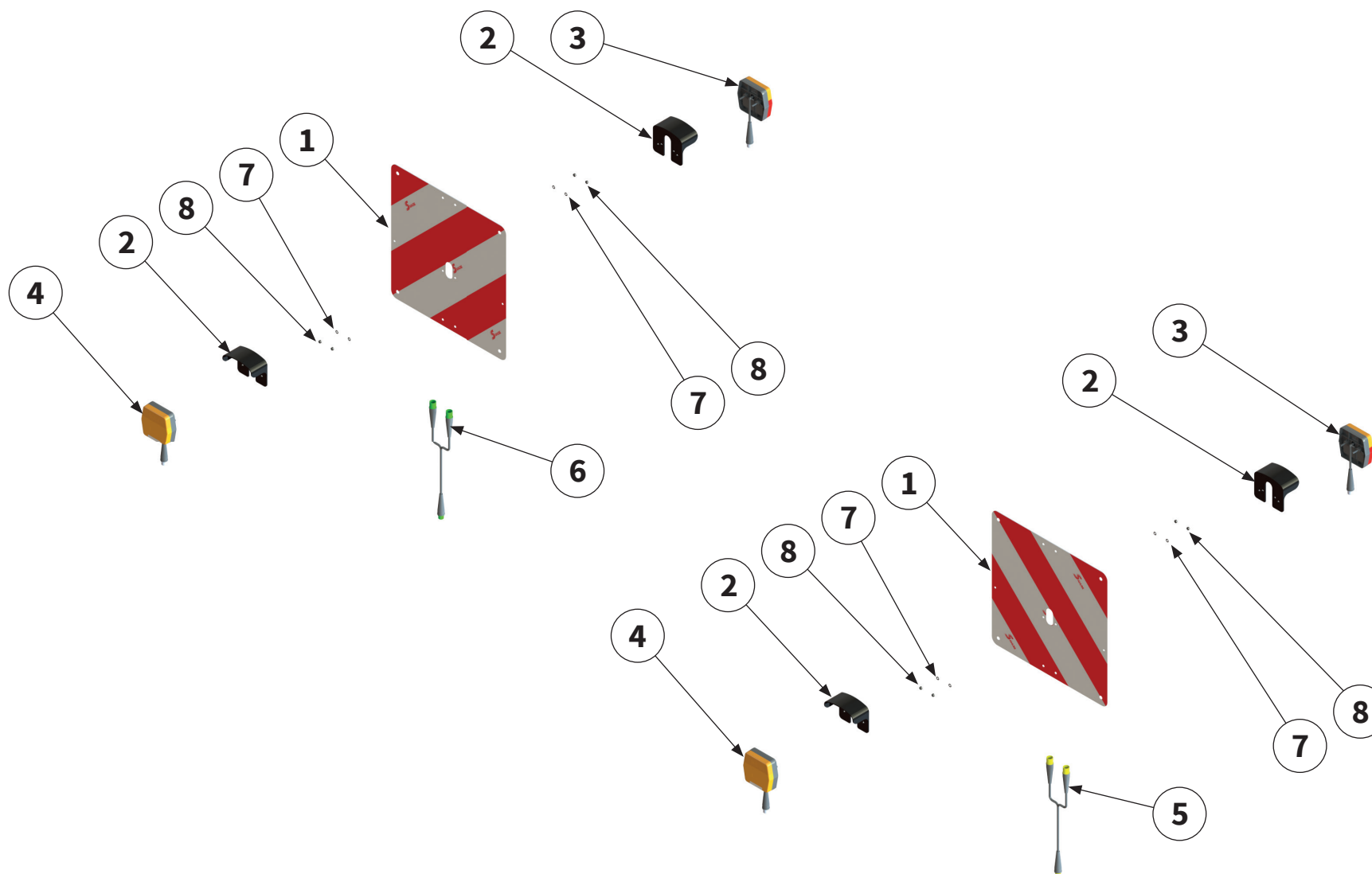

Pos.-Nr. No. Numéro Número	Ersatzteilnummer Manufacturer part number Numéro d' article du fabricant Número de pieza del fabricante				DE Bezeichnung	EN Designation	FR Désignation	ES Designación
	Anzahl quantity quantité número							
	MU-M-VS Vario 280	MU-M-VS Vario 300	MU-M-VS Vario 280	MU-M-VS Vario 300				
1	2	2	2	2	Warntafel	warning sign	Panneau de signalisation	Panel de aviso
2	4	4	4	4	Schutzabdeckung	protection cover	Recouvrement de protection	Cubierta protectora
3	2	2	2	2	LED Blinkerleuchte	LED Direction indicator	LED- luminaire fclignotant	LED-lámpara intermitente
4	2	2	2	2	LED Positionsleuchte	LED position light	LED position clignotant	LED Pilotos delanteros de posición
5	1	1	1	1	LED Verbindungskabel links gelb	LED connecting cable left yellow	LED câble de connexion à gauche jaune	LED cable de conexión izquierda amarillo
6	1	1	1	1	LED Verbindungskabel rechts grün	LED connecting cable right green	LED câble de connexion à droite vert	LED cable de conexión derecha verde
7	8	8	8	8	Scheibe	washer	Disque	Arandela
8	8	8	8	8	Mutter	nut	Écrou	Tuerca



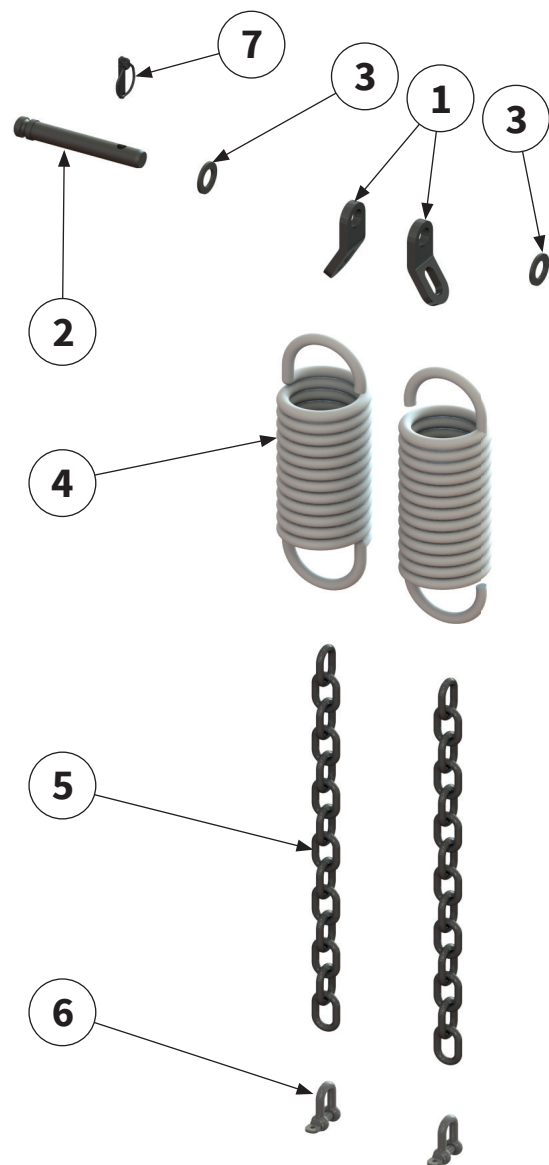

Pos.-Nr. No. Numéro Número	Ersatzteilnummer Manufacturer part number Numéro d'article du fabricant Número de pieza del fabricante		DE Bezeichnung	EN Designation	FR Désignation	ES Designación
	Anzahl quantity quantité número					
	MU-M-VS Vario 280	MU-M-VS Vario 300				
1	2	00039173	Blech	sheet metal	Tôle	Chapa
2	1	00044082	Bolzen	pin	Axe	Perno
3	2	00043239	Scheibe	washer	Disque	Arandela
4	2	00049043	Feder	spring	Ressort	Resorte
5	2	00049044	Kette	chain	Chaîne	Cadena
6	2	00006273	Schäkel	shackle	Manille	Grillete
7	1	00047863	Klappstecker	lynch pin	Esse d'essieu	Pasador abatible



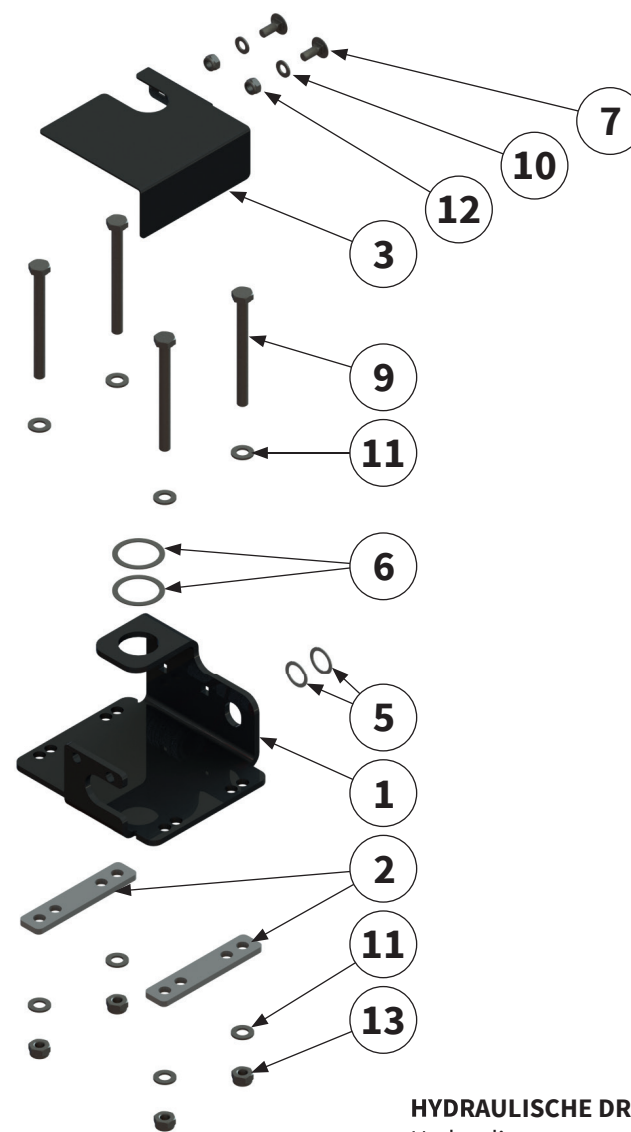
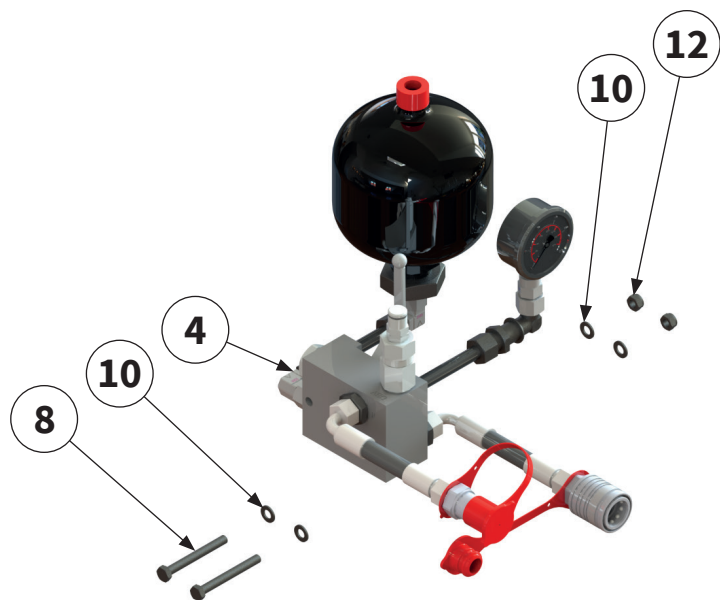

Pos.-Nr. No. Número Número	Ersatzteilnummer Manufacturer part number Numéro d'article du fabricant Número de pieza del fabricante		DE Bezeichnung	EN Designation	FR Désignation	ES Designación	
	Anzahl quantity quantité número						
	MU-M-VS Vario 280	MU-M-VS Vario 300					
1	1	00048676	1	Blech	sheet metal	Tôle	Chapa
2	2	00048971	2	Blech	sheet metal	Tôle	Chapa
3	1	00048972	1	Blech	sheet metal	Tôle	Chapa
4	1 siehe Seite 70 see page 70 voir page 70 ver página70	00048974	1	Hydraulikbaugruppe	hydraulic assembly	Assemblage hy- draulique	Ensamble hidráulico
5	2	00045010	2	Passscheibe	shim	Rondelle d'ajustage	Arandela de ajuste
6	2	00043291	2	Passscheibe	shim	Rondelle d'ajustage	Arandela de ajuste
7	2	00043354	2	Schraube	bolt	Vis	Tornillo
8	2	00043593	2	Schraube	bolt	Vis	Tornillo
9	4	00043597	4	Schraube	bolt	Vis	Tornillo
10	6	00043249	6	Scheibe	washer	Disque	Arandela
11	8	00043232	8	Scheibe	washer	Disque	Arandela
12	4	00043191	4	Mutter	nut	Écrou	Tuerca
13	4	00043177	4	Mutter	nut	Écrou	Tuerca



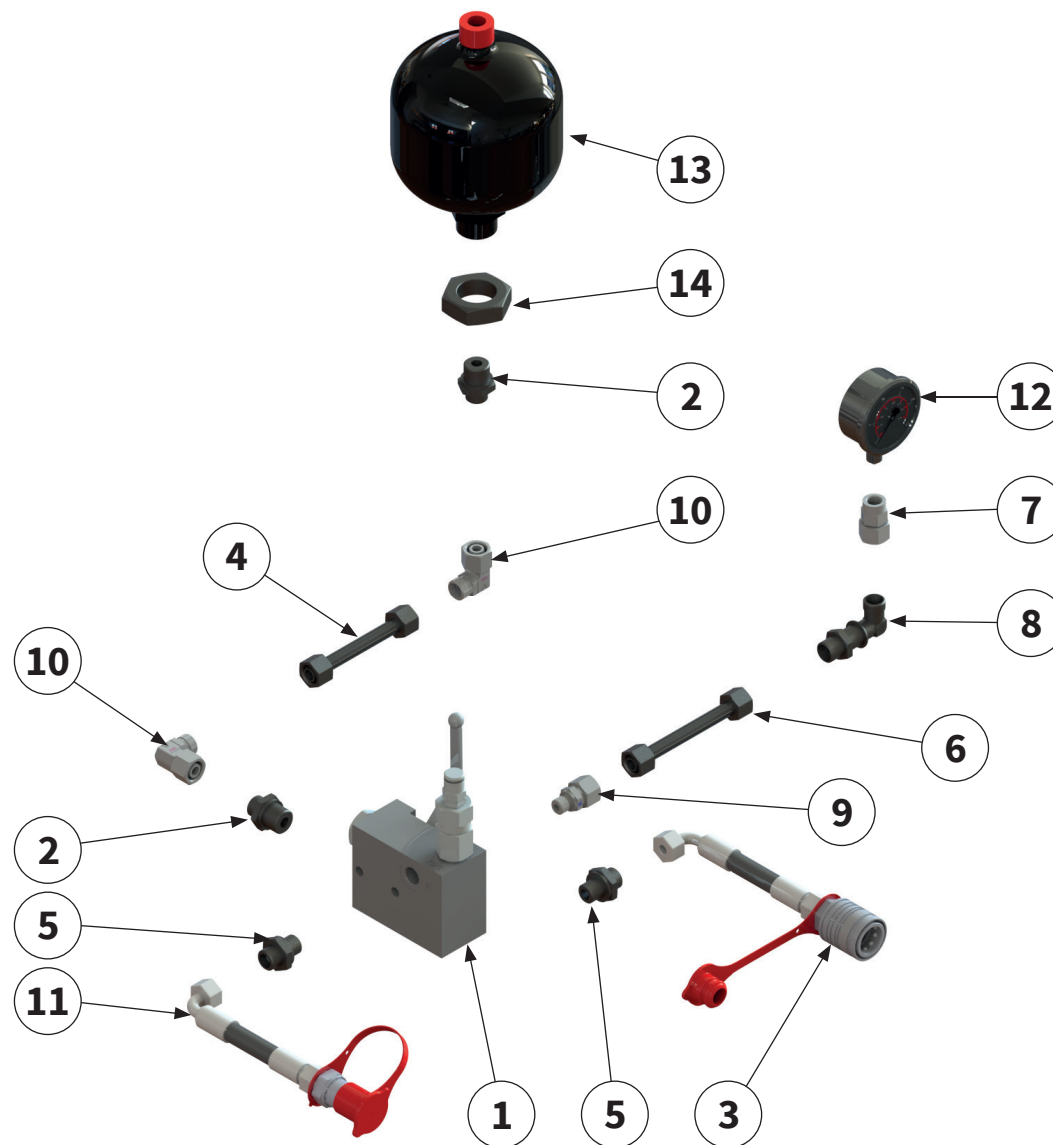

HYDRAULIKBAUGRUPPE MU-SOFA MOBIL |
 Hydraulic assembly MU-SOFA mobile |
 Assemblage hydraulique MU-SOFA mobil |
 Ensamble hidráulico MU-SOFA móvil |

Pos.-Nr. No. Número Número	Ersatzteilnummer Manufacturer part number Numéro d'article du fabricant Número de pieza del fabricante		DE Bezeichnung	EN Designation	FR Désignation	ES Designación
	Anzahl quantity quantité número					
	MU-M-VS Vario 280	MU-M-VS Vario 300				
1	1	00049325	Stromregelventil	flow control valve	Soupape de régulation de débit	Válvula reguladora de flujo
2	2	00044462	Verschraubung	Screwed connection	Raccord à vis	Atornillamiento
3	1	00048967	Hydraulikschlauch	hydraulic hose	Tuyau hydraulique	Tubo flexible hidráulico
4	1	00046413	Hydraulikrohr	hydraulic pipe	tuyau hydraulique	tubería hidráulica
5	2	00044463	Verschraubung	Screwed connection	Raccord à vis	Atornillamiento
6	1	00048966	Hydraulikrohr	hydraulic pipe	tuyau hydraulique	tubería hidráulica
7	1	00045073	Verschraubung	Screwed connection	Raccord à vis	Atornillamiento
8	1	00044420	Verschraubung	Screwed connection	Raccord à vis	Atornillamiento
9	1	00046373	Verschraubung	Screwed connection	Raccord à vis	Atornillamiento
10	2	00044448	Verschraubung	Screwed connection	Raccord à vis	Atornillamiento
11	1	00042403	Hydraulikschlauch	hydraulic hose	Tuyau hydraulique	Tubo flexible hidráulico
12	1	00013537	Manometer	Pressure gauge	Manomètre	Manómetro
13	1	00009702	Stickstoffblase	nitrogen accumulator	Poche d'azote	Burbuja de nitrógeno
14	1	00001159	Mutter	nut	Ecrou	Tuerca



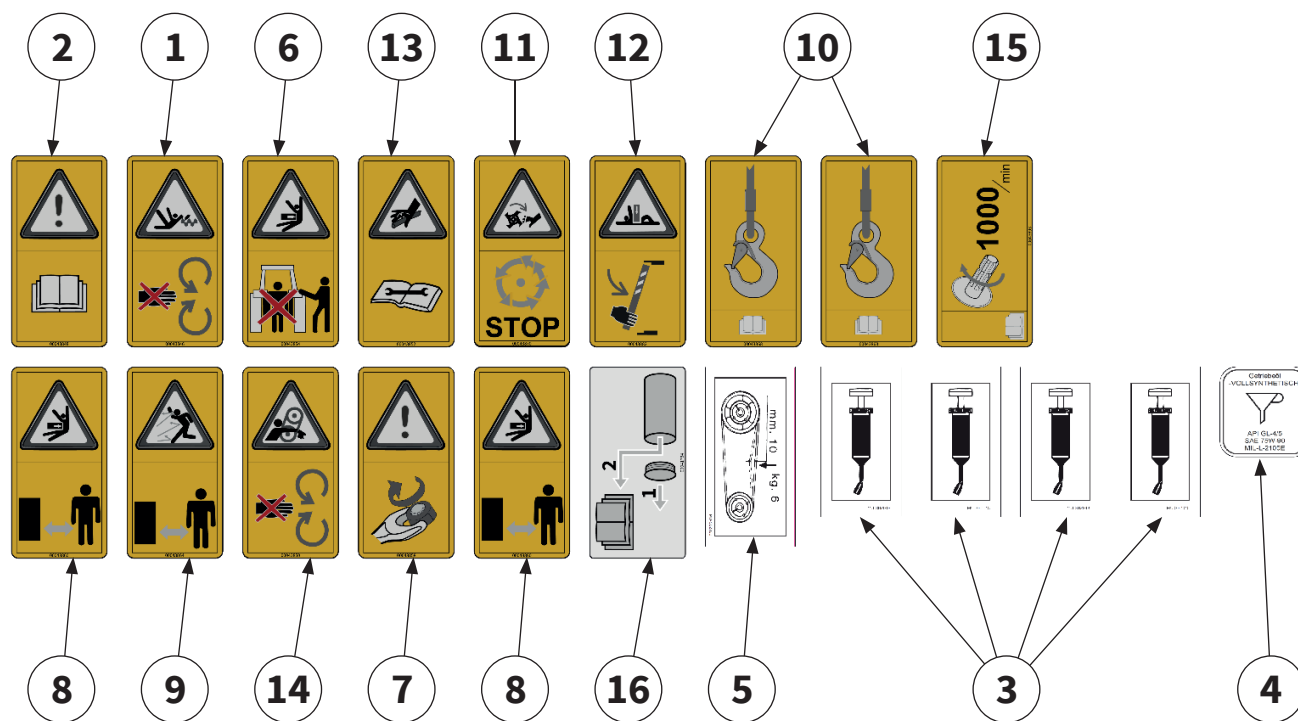

Pos.-Nr. No. Número	Ersatzteilnummer Manufacturer part number Numéro d'article du fabricant Número de pieza del fabricante		DE Bezeichnung	EN Designation	FR Désignation	ES Designación
	Anzahl quantity quantité número					
	MU-M-VS Vario 280	MU-M-VS Vario 300				
1	1	00043846	Aufkleber	label	Autocollant	Pegatina
2	1	00043848	Aufkleber	label	Autocollant	Pegatina
3	4	MU-SB018	Aufkleber	label	Autocollant	Pegatina
4	1	00044088	Aufkleber	label	Autocollant	Pegatina
5	1	00044087	Aufkleber	label	Autocollant	Pegatina
6	1	00043854	Aufkleber	label	Autocollant	Pegatina
7	1	00043858	Aufkleber	label	Autocollant	Pegatina
8	2	00043860	Aufkleber	label	Autocollant	Pegatina
9	1	00043864	Aufkleber	label	Autocollant	Pegatina
10	2	00043868	Aufkleber	label	Autocollant	Pegatina
11	1	00043870	Aufkleber	label	Autocollant	Pegatina
12	1	00043882	Aufkleber	label	Autocollant	Pegatina
13	1	00043852	Aufkleber	label	Autocollant	Pegatina
14	1	00043850	Aufkleber	label	Autocollant	Pegatina
15	1	00043893	Aufkleber	label	Autocollant	Pegatina
16	1	00041784	Aufkleber	label	Autocollant	Pegatina

A series of horizontal dotted lines spanning the width of the page, intended for handwritten notes.



Blank lined page for notes with horizontal dotted lines.



Bei weiteren Fragen zu Technik und Einsatz Ihres
Gerätes stehen Ihnen unsere Mitarbeiter oder unsere
Vertriebspartner (siehe www.muething.com) gerne zur
Verfügung.

Our employees or sales partners (see www.muething.com)
are happy to help should you have any further questions on
the technical aspects and use of your implement.

Nos collaborateurs ou nos partenaires commerciaux
(voir www.muething.com) sont à votre entière disposition
pour toutes questions complémentaires relatives aux
caractéristiques techniques ou à l'utilisation de votre engin.

Tanto nuestros empleados como los socios comerciales de la
marca (ver www.muething.com) estamos a su disposición
para atender cualquier consulta técnica o sobre piezas que
pueda tener respecto a su equipo.

The logo for Muething, featuring the word "Muething" in a bold, black, sans-serif font. The letter "u" is stylized with a red dot above it, and the letter "i" has a red dot above it as well. The "g" is also stylized with a red dot above it.

Müthing GmbH & Co. KG Soest
Am Silberberg 23
59494 Soest

Tel +49 (0) 2921 96510
Fax +49 (0) 2921 73080

soest@muething.com

Müthing GmbH & Co. KG Uffenheim
Am Brünlein 2
97215 Uffenheim

Tel +49 (0) 9842 98660
Fax +49 (0) 9842 98667

uffenheim@muething.com

WWW.MUETHING.COM