



ERSATZTEILLISTE | Spare parts list

Liste des pièces de rechange | Lista de repuestos

MU-PROF/F Vario

AB SERIE | as of series | à partir de série | desde de la serie 2020

AUSGABE | edition | version | edición 10.2020

BESTELLCODE | Order code | Code de commande | Código de pedido P_PROF_ET_20_WEL

Übertragen Sie hier bitte die Daten Ihres Gerätes und des verwendeten Getriebes.

Enter the details for your implement and the gear box you are using here.

Veuillez inscrire ici les références de votre machine et celles du Système d'entraînement.

Introduzca aquí los datos de su equipo y la transmisión utilizada.



*Beispiel Typenschild | Type plate example
Exemple de plaque signalétique | Ejemplo de una placa de características*

Benennung Designation Désignation Designación	Eintrag Entry N° d'enregistrement Registro
Modell Model Modèle Modelo	MU-PRO/F Vario <input type="checkbox"/> 280 <input type="checkbox"/> 860
Seriennummer Serial number N° de série Número de serie	
Baujahr Year of manufacture Année de construction Año de construcción	
Getriebetyp Gearbox type Type de Système d'entraînement Tipo de transmisión	
Anbaubock Headstock Attelage Soporte adosado	<input type="checkbox"/> fest fixed fixe fijo <input type="checkbox"/> verschiebbar movable déportable móvil
Händler Dealer Distributeur Concesionario	
Inbetriebnahme am Commissioning date Date de mise en service Fecha de puesta en servicio	

Bei bitte deutlich ankreuzen !

Where there are checkboxes , please check these clearly!

Veuillez cocher les cases lisiblement!

Por favor, marque con una cruz en la casilla .



20 horizontal dotted lines for writing.



Einleitung Introduction Introduction Introducción	6
Gerätebeschreibung Device description Description de l'a ppareil Description del dispositivo	7
Grundausführung Basic model Modèle de base Modelo básico 	
Gehäuse Heck rechts 320 Right rear housing 320 Carter arrière à droite 320 Caja detrás derecha 320 	8
Gehäuse 280 Housing 280 Carter 280 Caja 280 	14
Gehäuse Heck links 320 Left rear housing 320 Carter arrière à gauche 320 Caja detrás izquierda 320 	20
Gutleitklappe Material guiding flap Clapet conducteur Tapa guía para material 	26
Kurzhäckselleiste Short chopping bar Lame hache-paille courte Listón de corte de paja corto 	28
Anbauvorrichtung Attachment device Dispositif de fixation Dispositivo de montaje 	30
Tragarm Support arm Bras porteur Brazo portante 	36
Dreipunktbock 3-point trestle Support d'attelage trois point Soporte de tres apoyos 	40
Antrieb & Getriebe Drive and gear box Transmission et Système d'entraînement Accionamiento e Cambio 	46
Riemenspanner rechts und links Belt tensioner right and left Tendeur de courroie droite et gauche Tensor de correa derecha e izquierda 	52
Heck Getriebe Rear Gear box Système d'entraînement arrière Cambio detrás 	54
Gelenkwelle - GE2601-ET PTO shaft - GE2601-ET Arbre de transmission - GE2601-ET Árbol articulado - GE2601-ET 	58
Gelenkwelle - GE2602-ET PTO shaft - GE2602-ET Arbre de transmission - GE2602-ET Árbol articulado - GE2602-ET 	60
Gelenkwelle - GE2603-ET PTO shaft - GE2603-ET Arbre de transmission - GE2603-ET Árbol articulado - GE2603-ET 	62
Zwischenwelle Intermediate shaft Arbre intermédiaire Eje intermedio 	64
Antriebsadapter Drive adapter Adaptateur de transmission Adaptador de accionamiento 	66
Gelenkwelle - 00031205 PTO shaft - 00031205 Arbre de transmission - 00031205 Árbol articulado - 00031205 	68
Gelenkwelle - 00031208 PTO shaft - 00031208 Arbre de transmission - 00031208 Árbol articulado - 00031208 	70
Antrieb & Getriebe 280 Drive and gear box 280 Transmission et Système d'entraînement 280 Accionamiento e Cambio 280 	72
Getriebe Übersetzung 280 Gear box ratio 280 Rapport de démultiplication 280 Relación de transmisión 280 	78
Front Getriebe Front Gear box Système d'entraînement front Cambio delante 	80
Hammerrotoren Hammer rotors Marteaux rotors Rotores de martillo 	84
Stützwälzen Support rollers Rôles d'appui Cilindros de apoyo 	88
Hydraulik Baugruppe Hydraulic assembly Assemblage hydraulique Ensemble hidráulico 	90
Hydraulik Aushub getrennt Hydraulic Excavation separately Hydraulique Excavation séparément Hidráulico Excavación por separado 	100

Sonderzubehör | Optional accessory | Accessoires optionnels | Componente especial

Gelenkwelle - GE2501 PTO shaft - GE2501 Arbre de transmission - GE2501 Árbol articulado - GE2501 	112
2Cut Hammerrotoren 2Cut Hammer rotors 2Cut Marteaux rotors 2Cut Rotores de martillo 	114
2.Kurzhäckselleiste 2.Short chopping bar 2.Lame hache-paille courte 2.Listón de corte de paja corto 	118
Schneidschiene Cutting bar Contre-lame réglable Carril de corte 	120
Hydraulische Schneidschiene links Left hydraulic Cutting bar Contre-lame réglable hydraulique à gauche Carril de corte hidráulico izquierda 	122
Hydraulische Schneidschiene rechts Right hydraulic Cutting bar Contre-lame réglable hydraulique à droite Carril de corte hidráulico derecha 	128
Hydraulikbaugruppe Schneidschiene Hydraulic assembly Cutting bar Assemblage hydraulique Contre-lame réglable Ensemble hidráulico Carril de corte 	134
Hydraulische Schneidschiene 280 Hydraulic Cutting bar 280 Contre-lame réglable hydraulique 280 Carril de corte hidráulico 280 	136
Verschleißeinlage 320 Wear insert 320 Intercalaire anti-usure 320 Junta de desgaste 320 	142
Verschleißeinlage 280 Wear insert 280 Intercalaire anti-usure 280 Junta de desgaste 280 	144
Verschleißkufen Wear runner Patin d'usure Cuchilla de desgaste 	146
Abstreiferschneide AB 320 Cleaner cutting edge AB 320 Lame de raclor AB 320 Cuchilla del rascador AB 320 	148
Steinschlagschutz Stone chipping guard Protection de la chute de pierres Protección contra gravilla 	150
Betriebsstundenzähler induktiv Operating hours counter inductive Compteur horaire inductif Contador de horas de servicio inductivo 	152
Beleuchtungsträger Lighting equipment support Support d'éclairage Soporte de alumbrado 	154
Hydraulische Druckentlastung MU-SOFA Hydraulic pressure relief MU-SOFA Délestage hydraulique MU-SOFA Descarga de presión hidráulica MU-SOFA 	158
Aufklebersatz Sticker set Jeu d'autocollants Conjunto de pegatinas 	162



SEHR GEEHRTER KUNDE,

auf den folgenden Seiten finden Sie eine vollständige Übersicht aller Bauteile Ihres Müthing Mulchgerätes MU-PRO/F Vario. Anhand dieser Unterlage bitten wir Sie benötigte Ersatzteile genau zu identifizieren und mit den nachfolgenden Angaben zu bestellen. Benötigen Sie Hilfe oder weitere Informationen kontaktieren Sie uns.

Vielen Dank - Ihr Müthing-Team

CHER CLIENT,

Vous trouverez sur les pages suivantes une description complète des composants de votre broyeur Müthing MU-PRO/F Vario. Nous vous invitons à identifier exactement les pièces de rechange requises à l'appui de ce document et de les commander en indiquant le n° de référence de pièces de rechange. N'hésitez pas à nous contacter si vous avez besoin d'aide ou d'informations complémentaires.

Merci beaucoup - Votre équipe Müthing

DEAR CUSTOMER,

The following pages offer a complete overview of the components in your Müthing MU-PRO/F Vario mulcher. We are providing you with this document so that you can identify exactly the spare parts you require and order them using the spare part numbers listed. Should you need any assistance or further information, please contact us.

Kind regards - Your Müthing team

ESTIMADO CLIENTE,

En las siguientes páginas ponemos a su disposición una relación completa de los componentes de su trituradora MU-PRO/F Vario de Müthing. Le rogamos que con ayuda de este listado identifique las piezas de repuesto necesarias y las encargue con su correspondiente número de repuesto. No dude en ponerse en contacto con nosotros para solicitar ayuda o información ampliada.

Muchas gracias - Su equipo Müthing



Beachten Sie immer die Sicherheitshinweise der Betriebsanleitung !

Always follow the safety instructions in the operating manual.

Veuillez toujours tenir compte des consignes de sécurité figurant dans le manuel d'utilisation !

Observe siempre las indicaciones de seguridad de las instrucciones de servicio !

DIE HAUPTBAUGRUPPEN SIND:

1. Anbauvorrichtung
2. Mulchergehäuse mit Pendelschutzklappen, hinterem Gummischutz und Gleitkufen
3. Rotoren mit Lagerung, Werkzeugen und Werkzeughaltern
4. Stützwalzen mit Lagerung
5. Keilriemenantriebe
6. Getriebe
7. Gelenkwellen (Explosionszeichnung)
8. Zubehör

THE MAIN COMPONENTS ARE:

1. Attachment device
2. Mulcher housing with flaps with swing protection, rear rubber protector and skids
3. Rotors with bearings, tools and tool holders
4. Support rolls with bearings
5. V-belt drives
6. Gear boxes
7. PTO shafts (exploded view)
8. Accessories

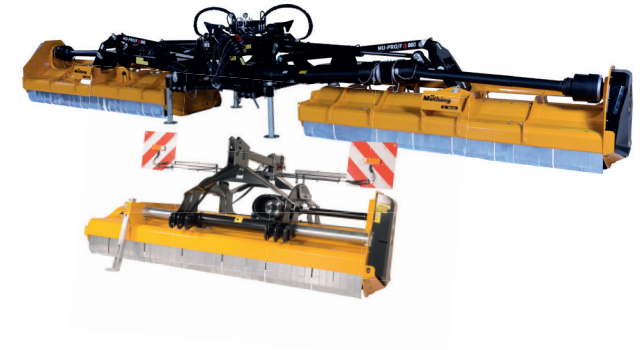

LES GROUPES PRINCIPAUX SONT:

1. Dispositif de fixation
2. Carter du broyeur avec volet de protection oscillant, protection en caoutchouc à l'arrière et patins de glissement
3. Rotors équilibré avec outils et supports d'outils
4. Rouleaux d'appui avec suspension
5. Transmission par courroie trapézoïdale
6. Système d'entraînement
7. Arbre de transmission (vue éclatée)
8. Accessoires

LOS GRUPOS CONSTRUCTIVOS PRINCIPALES SON:

1. Dispositivo de apego
2. Carcasa de la trituradora con tapa protectora del péndulo, protección trasera de goma y patines
3. Rotores con cojinete, herramientas y portaherramientas
4. Cilindros de apoyo con cojinete
5. Accionamiento por correa trapezoidal
6. Engranajes
7. Árbol de transmisión (plano explosionado)
8. Accesorios

| Hauptbaugruppe Schlegelmulcher Baureihe MU-PRO/F Vario
| Main assembly of the MU-PRO/F Vario flail mulcher
| Groupe principal broyeur à marteaux série MU-PRO/F Vario
| Grupo constructivo desbrozadora serie MU-PRO/F Vario

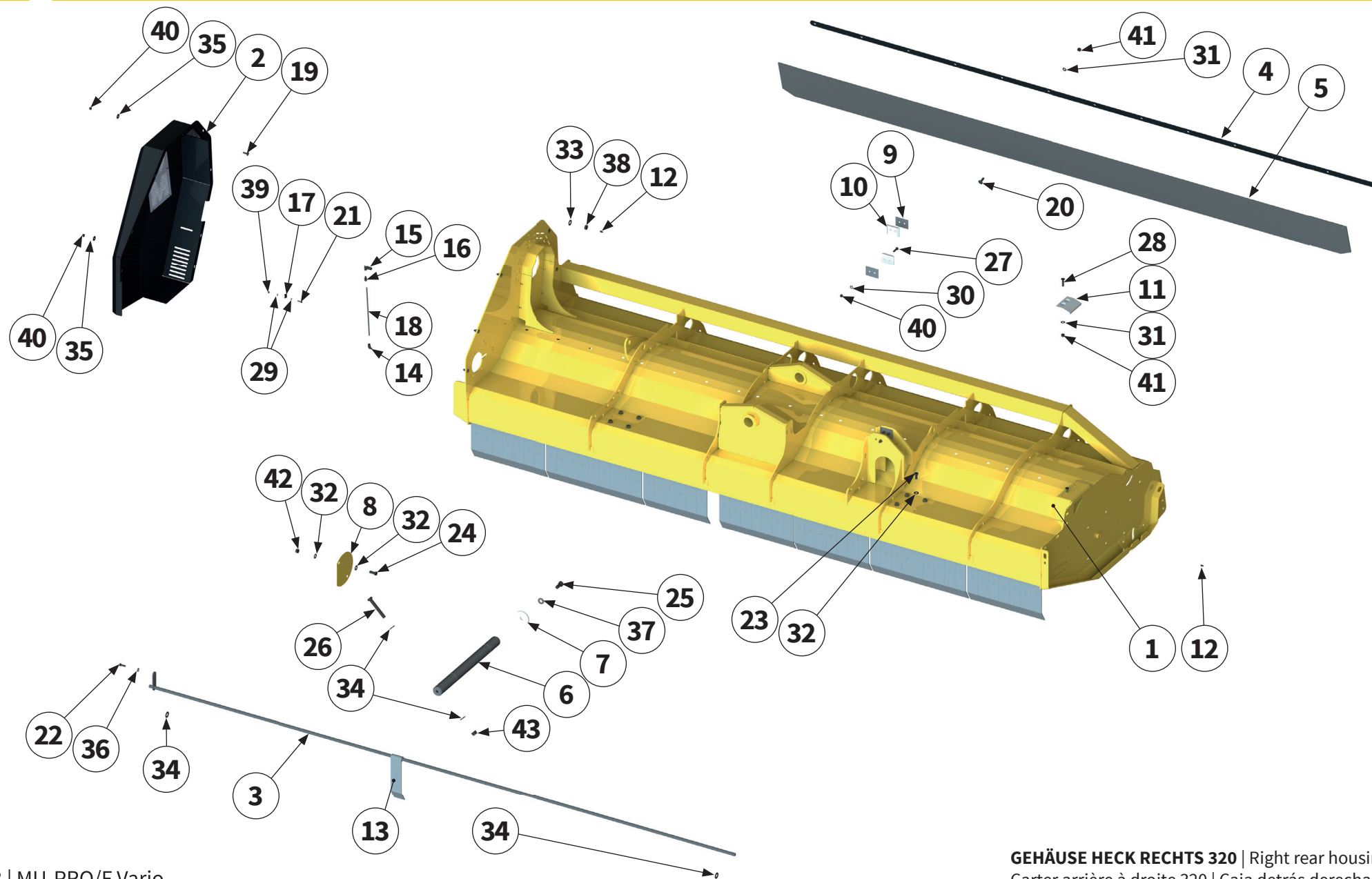

Pos.-Nr. No. Número Número	Ersatzteilnummer Manufacturer part number Numéro d' article du fabricant Número de pieza del fabricante	DE Bezeichnung	EN Designation	FR Désignation	ES Designación
	Anzahl quantity quantité número				
	MU-PRO/F Vario rechts				
1	00037567 1	Gehäuse	Housing	Carter	Caja
2	00031121 1	Schutz- abdeckung	protective cover	Recouvrement de protection	Cubierta protectora
3	MU0807491 1	Pendelwelle	swing shaft	Arbre oscillant	Eje del péndulo
4	MU0913118 1	Klemmleiste	clamping strip	Tôle de support	Barra de conexión
5	PO.300 3,25 m	Schutzgummi	protective rubber	Protection	Goma protectora
6	00037562 1	Bolzen	pin	Axe	Perno
7	00030924 1	Scheibe	washer	Disque	Arandela
8	00031095 1	Deckel	cap	Couvercle	Tapa
9	00037053 4	Distanzblech	spacer plate	Tôle d'écartement	Chapa distanciadora
10	00031652 2	Gleitplatte	slide plate	Plaque de glissement	Placa deslizante
11	00031651 1	Gleitplatte	slide plate	Plaque de glissement	Placa deslizante
12	DIN71412A-H1-M08X1 2	Schmiernippel	lubricating nipple	Nipple de graissage	Engrasador
13	MAX00098-1 53	Pendelschutz- klappe	flap with swing protection	Volet de protection oscillant	Tapa protectora del péndulo
14	MULI0006 1	Verschraubung	threaded connection	Raccord à vis	Unión atornillada

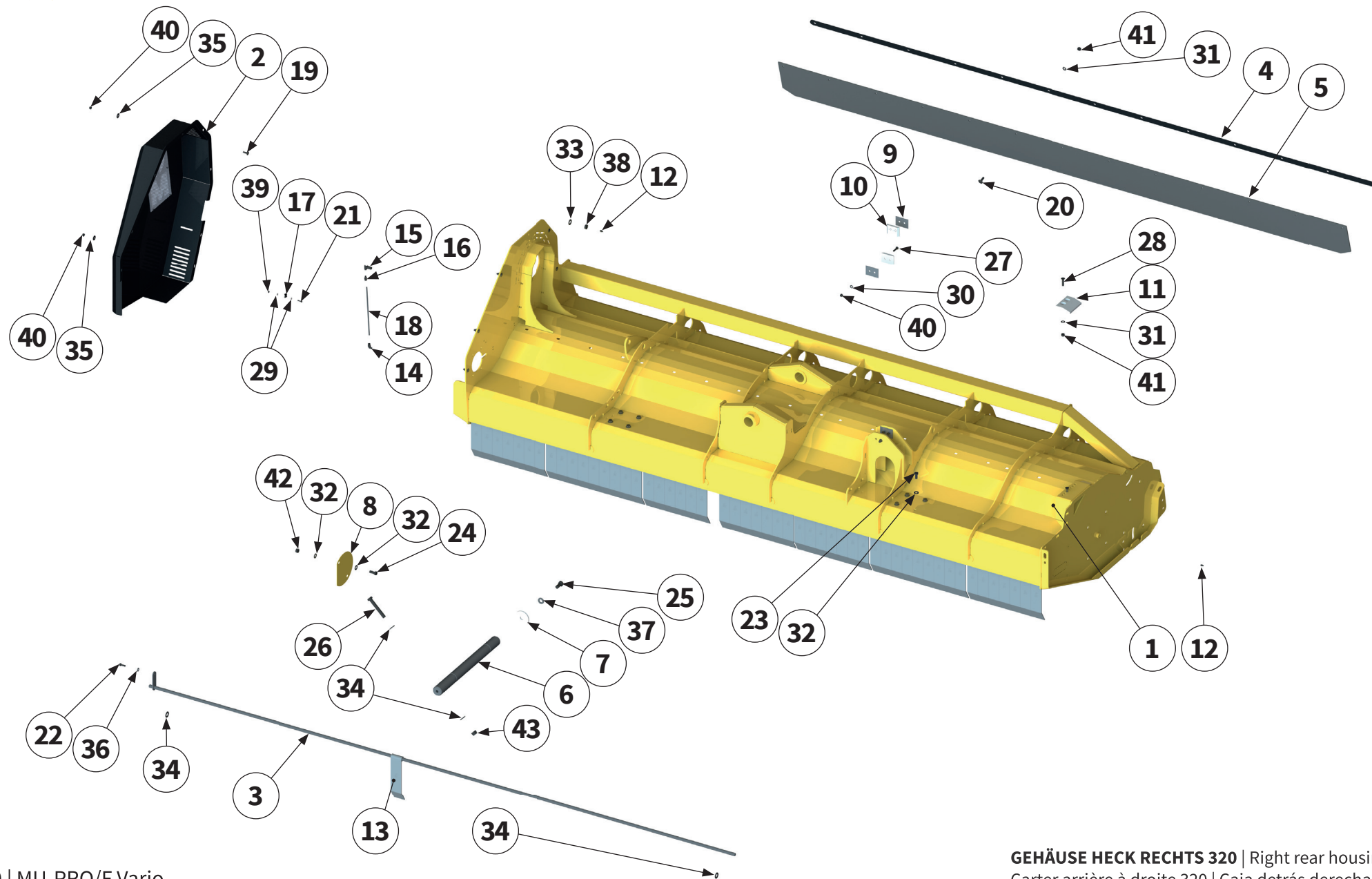

Pos.-Nr. No. Numéro Número	Ersatzteilnummer Manufacturer part number Numéro d' article du fabricant Número de pieza del fabricante		DE Bezeichnung	EN Designation	FR Désignation	ES Designación
	Anzahl quantity quantité número					
	MU-PRO/F Vario rechts					
15	00017522 1	Winkelverbinder	elbow connector	Connecteur d'angle	Conector en ángulo	
16	MULI0002 1	Verschraubung	threaded connection	Raccord à vis	Unión atornillada	
17	MUMG0005 1	Schelle	clamp	Collier	Abrazadera	
18	MULI0005 0,29 m	Schmierleitung	lubrication line	Conduite de graissage	Tubería de engrase	
19	MU0099988 6	Schraube	bolt	Vis	Tornillo	
20	00000904 13	Schraube	bolt	Vis	Tornillo	
21	MU980022 1	Schraube	bolt	Vis	Tornillo	
22	MU980109 1	Schraube	bolt	Vis	Tornillo	
23	MU980341 8	Schraube	bolt	Vis	Tornillo	
24	MU980307 2	Schraube	bolt	Vis	Tornillo	
25	MU980406 1	Schraube	bolt	Vis	Tornillo	
26	MU0099978 1	Schraube	bolt	Vis	Tornillo	
27	MU981170 4	Schraube	bolt	Vis	Tornillo	
28	MU981041 2	Schraube	bolt	Vis	Tornillo	

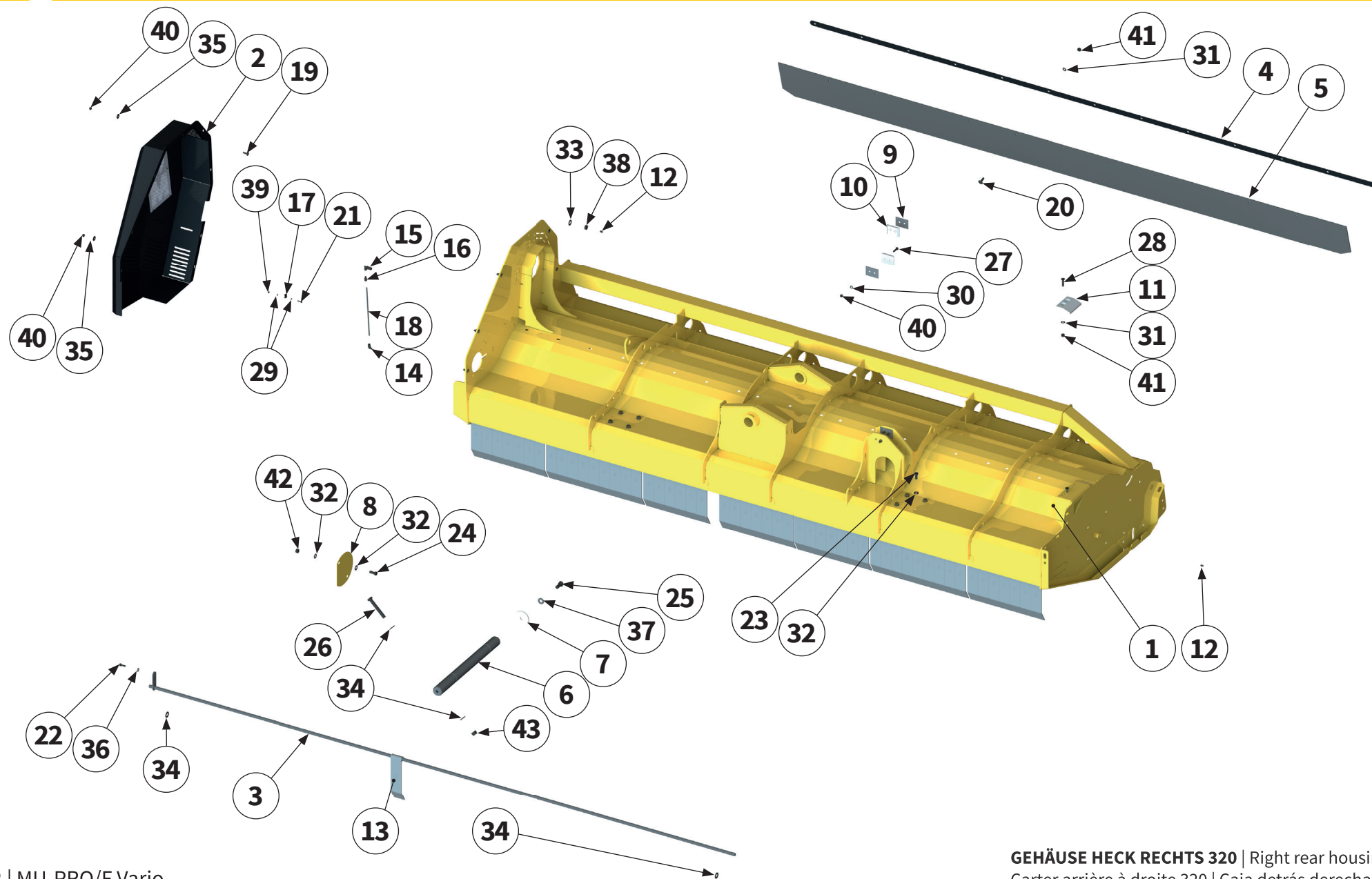

Pos.-Nr. No. Numéro Número	Ersatzteilnummer Manufacturer part number Numéro d'article du fabricant Número de pieza del fabricante	DE Bezeichnung	EN Designation	FR Désignation	ES Designación
	Anzahl quantity quantité número				
	MU-PRO/F Vario rechts				
29	MU980006 2	Scheibe	washer	Disque	Arandela
30	MU0099999 4	Scheibe	washer	Disque	Arandela
31	MU980202 15	Scheibe	washer	Disque	Arandela
32	MU980302 12	Scheibe	washer	Disque	Arandela
33	MU980502 1	Scheibe	washer	Disque	Arandela
34	MU980402 4	Scheibe	washer	Disque	Arandela
35	MU0099951 8	Scheibe	washer	Disque	Arandela
36	MUNSKL08 1	Scheibe	washer	Disque	Arandela
37	MUNSKL16 1	Scheibe	washer	Disque	Arandela
38	MU980521 1	Mutter	nut	Écrou	Tuerca
39	MU980009 1	Mutter	nut	Écrou	Tuerca
40	MU0099961 12	Mutter	nut	Écrou	Tuerca
41	MU0099960 15	Mutter	nut	Écrou	Tuerca
42	MU980301 2	Mutter	nut	Écrou	Tuerca
43	MU980401 1	Mutter	nut	Écrou	Tuerca

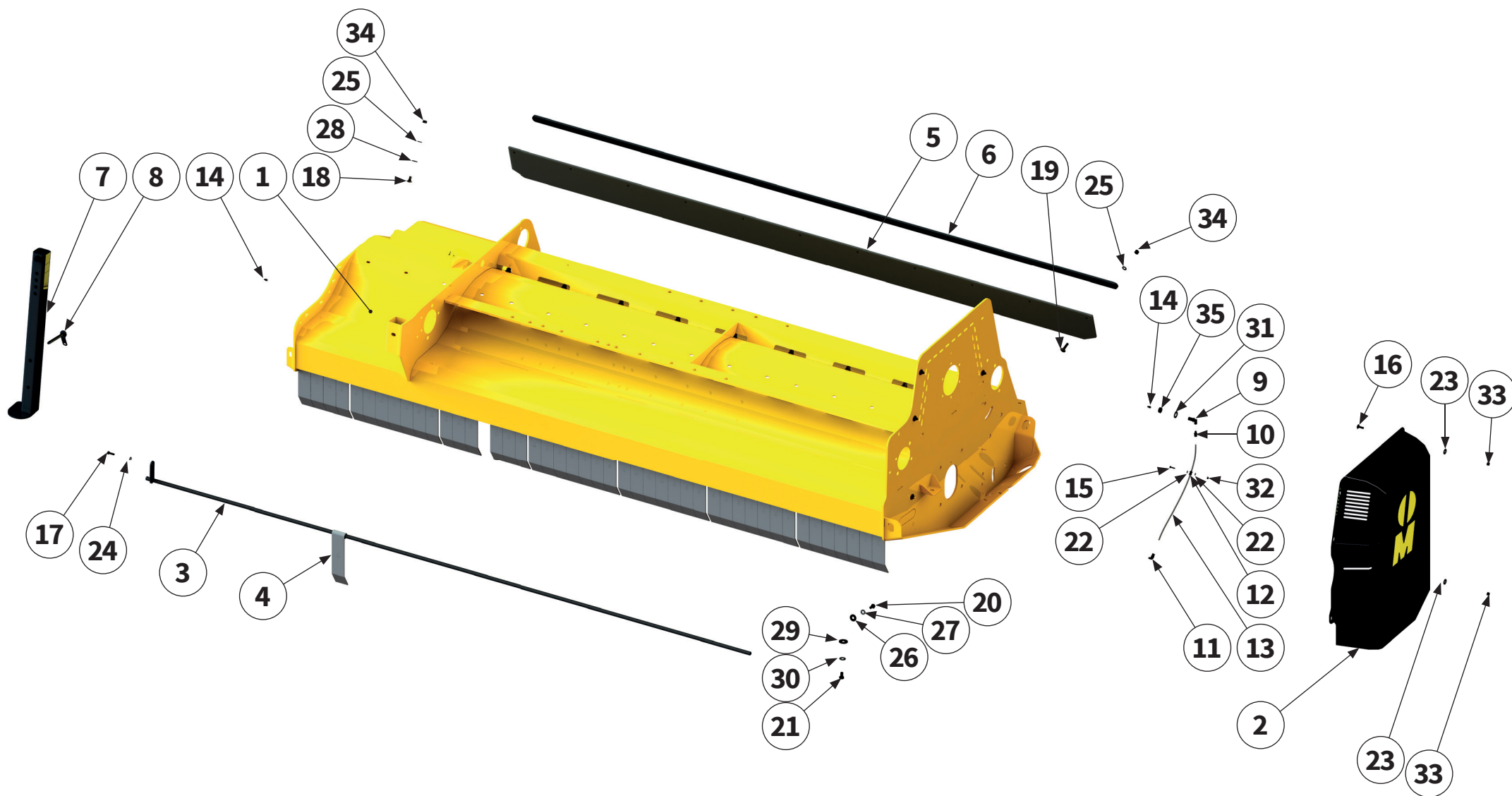

Pos.-Nr. No. Número	Ersatzteilnummer Manufacturer part number Numéro d' article du fabricant Número de pieza del fabricante		DE Bezeichnung	EN Designation	FR Désignation	ES Designación
	Anzahl quantity quantité número					
	MU-PRO/F Vario 280 mittig					
1	00037650 1	Gehäuse	Housing	Carter	Caja	
2	00032411 1	Schutz- abdeckung	protective cover	Recouvrement de protection	Cubierta protectora	
3	MU0806458 1	Pendelwelle	swing shaft	Arbre oscillant	Eje del péndulo	
4	MAX00098-1 41	Pendelschutz- klappen	flap with swing protection	Volvet de protection	Tapa protecto del péndulo	
5	PO.300-8 2,85 m	Schutzgummi	protective rubber	Protection	Goma protectora	
6	MU0910503 1	Klemmleiste	clamping strip	Tôle de support	Barra de conexión	
7	00037848 1	Abstellstütze	supporting leg	Béquille de sta- tionnement	Pie de apoyo	
8	00031180 1	Bolzen	pin	Axe	Perno	
9	00017522 1	Winkelverbinder	elbow connector	Connecteur d'angle	Escuadra de unión	
10	MULI0002 1	Verschraubung	threaded connection	Raccord à vis	Unión atornillada	
11	MULI0006 1	Verschraubung	threaded connection	Raccord à vis	Unión atornillada	
12	MUMG0005 1	Schelle mit Gummi	clamp with rubber	Collier	Abrazadera con goma	
13	MULI0005 0,48 m	Schmierleitung	lubrication line	Conduite de graissage	Tubería de engrase	

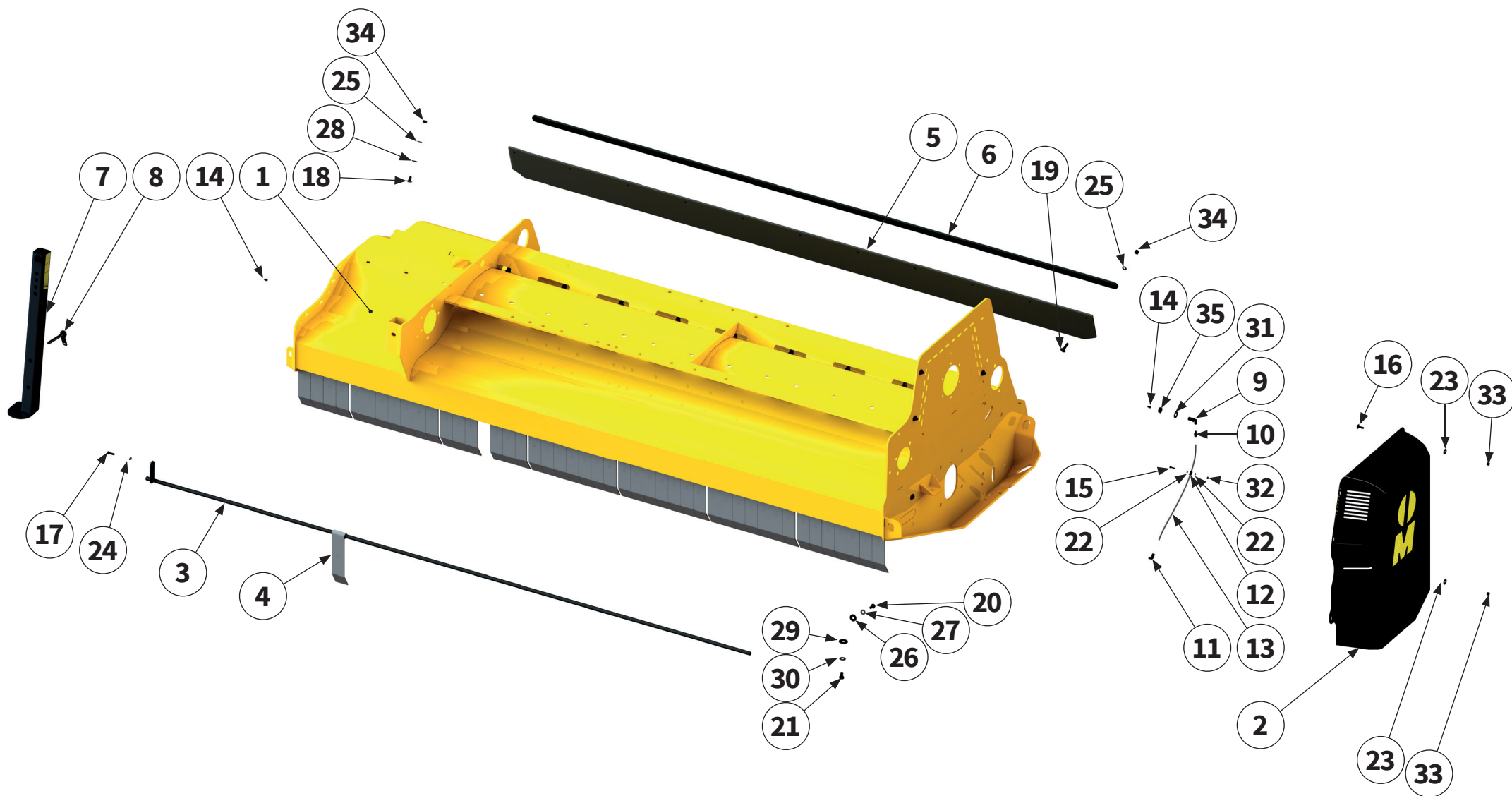

Pos.-Nr. No. Numéro Número	Ersatzteilnummer Manufacturer part number Numéro d' article du fabricant Número de pieza del fabricante	DE Bezeichnung	EN Designation	FR Désignation	ES Designación
	Anzahl quantity quantité número				
	MU-PRO/F Vario 280 mittig				
14	DIN71412A-H1-M08x1 2	Schmiernippel	lubricating nipple	Nipple de graissage	Engrasador
15	MU980022 1	Schraube	bolt	Vis	Tornillo
16	MU0099988 4	Schraube	bolt	Vis	Tornillo
17	MU980109 1	Schraube	bolt	Vis	Tornillo
18	MU980206 11	Schraube	bolt	Vis	Tornillo
19	MU980250 11	Schraube	bolt	Vis	Tornillo
20	MU0099970 16	Schraube	bolt	Vis	Tornillo
21	MU980335 14	Schraube	bolt	Vis	Tornillo
22	MU980006 2	Scheibe	washer	Disque	Arandela
23	MU0099951 6	Scheibe	washer	Disque	Arandela
24	MUNSKL08 1	Scheibe	washer	Disque	Arandela
25	MU980202 22	Scheibe	washer	Disque	Arandela
26	MU981874 16	Scheibe	washer	Disque	Arandela
27	MUNSKL10 16	Scheibe	washer	Disque	Arandela

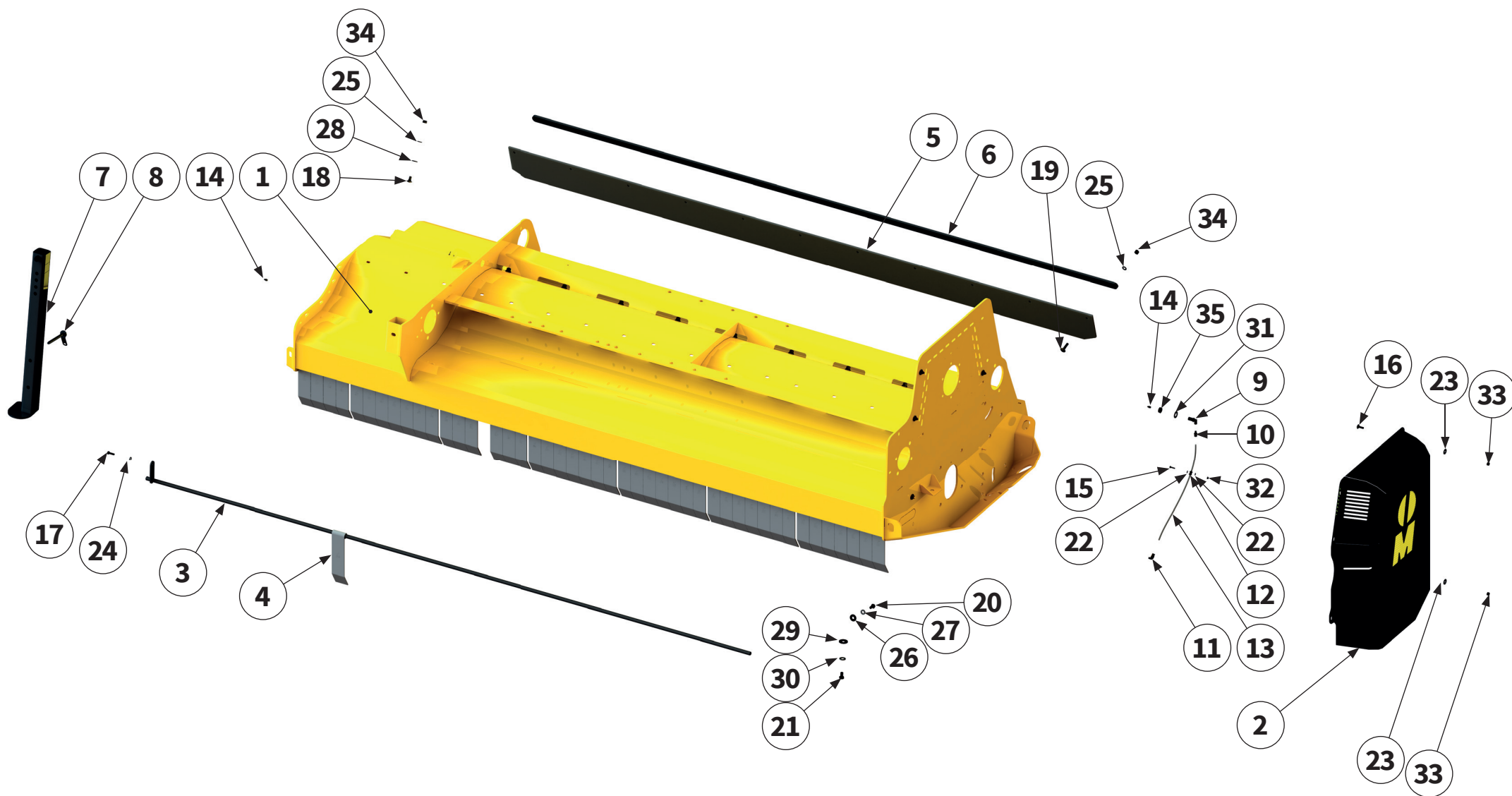

Pos.-Nr. No. Numéro Número	Ersatzteilnummer Manufacturer part number Numéro d' article du fabricant Número de pieza del fabricante	DE Bezeichnung	EN Designation	FR Désignation	ES Designación
	Anzahl quantity quantité número				
	MU-PRO/F Vario 280 mittig				
28	MU980302 11	Scheibe	washer	Disque	Arandela
29	MU980203 14	Scheibe	washer	Disque	Arandela
30	MUNSKL12 14	Scheibe	washer	Disque	Arandela
31	MU980502 1	Scheibe	washer	Disque	Arandela
32	MU980009 1	Mutter	nut	Écrou	Tuerca
33	MU0099961 6	Mutter	nut	Écrou	Tuerca
34	MU0099960 22	Mutter	nut	Écrou	Tuerca
35	MU980521 1	Mutter	nut	Écrou	Tuerca



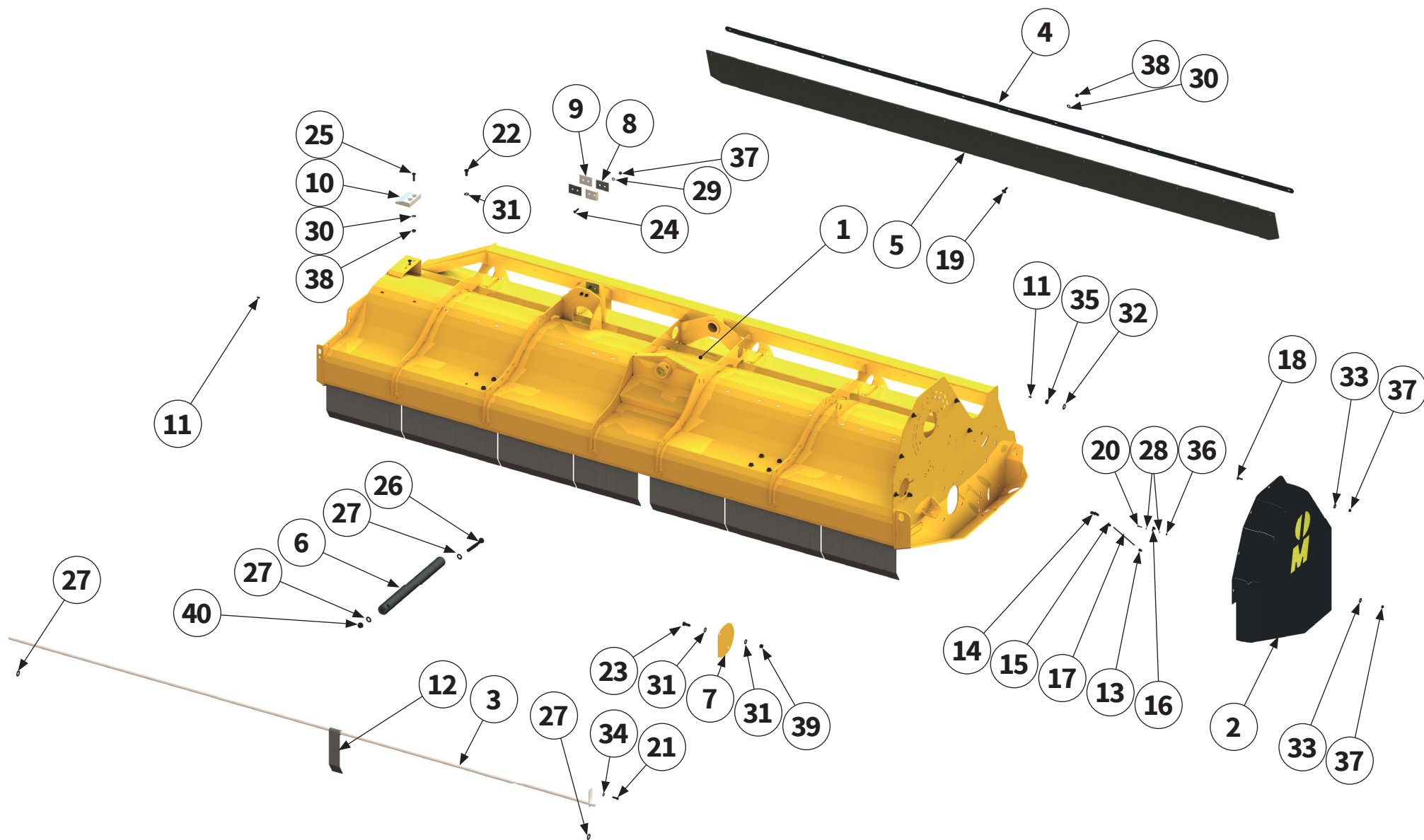

Pos.-Nr. No. Número	Ersatzteilnummer Manufacturer part number Numéro d' article du fabricant Número de pieza del fabricante		DE Bezeichnung	EN Designation	FR Désignation	ES Designación
	Anzahl quantity quantité número					
	MU-PRO/F Vario links					
1	00037550 1	Gehäuse	Housing	Carter	Caja	
2	00031093 1	Schutz- abdeckung	protective cover	Recouvrement de protection	Cubierta protectora	
3	MU0807491 1	Pendelwelle	swing shaft	Arbre oscillant	Eje del péndulo	
4	MU0913118 1	Klemmleiste	clamping strip	Tôle de support	Barra de conexión	
5	00034944 1	Schutzgummi	protective rubber	Protection	Goma protectora	
6	00037562 1	Bolzen	pin	Axe	Perno	
7	00031095 1	Deckel	cap	Couvercle	Tapa	
8	00037053 4	Distanzblech	spacer plate	Tôle d'écartement	Chapa distanciadora	
9	00031652 2	Gleitplatte	slide plate	Plaque de glissement	Placa deslizante	
10	00031651 1	Gleitplatte	slide plate	Plaque de glissement	Placa deslizante	
11	DIN71412A-H1-M08X1 2	Schmiernippel	lubricating nipple	Nipple de graissage	Engrasador	
12	MAX00098-1 53	Pendelschutz- klappe	flap with swing protection	Volet de protection oscillant	Tapa protectora del péndulo	
13	MULI0006 1	Verschraubung	threaded connection	Raccord à vis	Unión atornillada	
14	00017522 1	Winkelverbinder	elbow connector	Connecteur d'angle	Escuadra de unión	

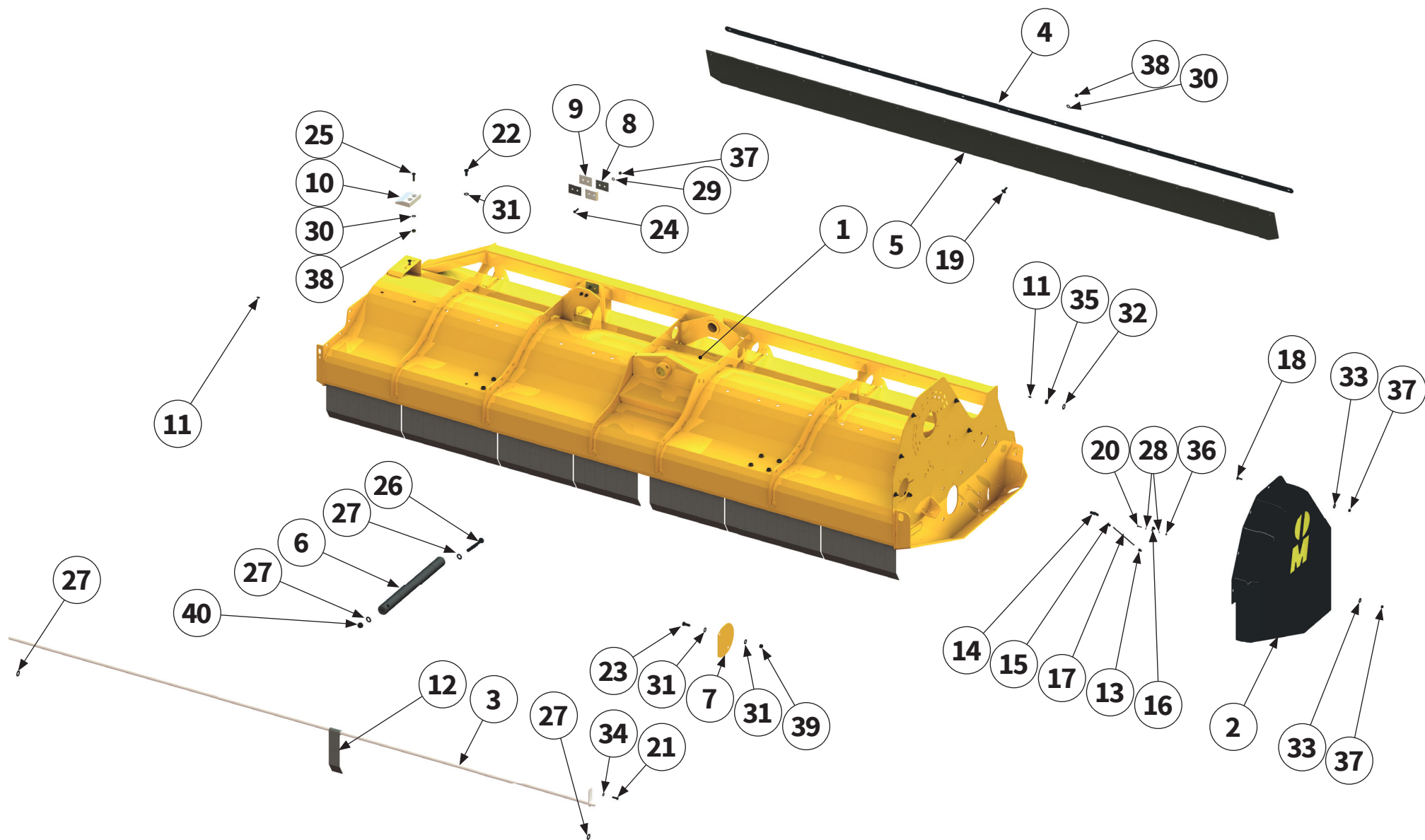

Pos.-Nr. No. Número	Ersatzteilnummer Manufacturer part number Numéro d'article du fabricant Número de pieza del fabricante		DE Bezeichnung	EN Designation	FR Désignation	ES Designación
	Anzahl quantity quantité número					
	MU-PRO/F Vario links					
15	MULI0002	1	Verschraubung	threaded connection	Raccord à vis	Unión atornillada
16	MUMG0005	1	Schelle	clamp	Collier	Abrazadera
17	MULI0005	0,28 m	Schmierleitung	lubrication line	Conduite de graissage	Tubería de engrase
18	MU0099988	6	Schraube	bolt	Vis	Tornillo
19	00000904	13	Schraube	bolt	Vis	Tornillo
20	MU980022	1	Schraube	bolt	Vis	Tornillo
21	MU980109	1	Schraube	bolt	Vis	Tornillo
22	MU980341	8	Schraube	bolt	Vis	Tornillo
23	MU980307	2	Schraube	bolt	Vis	Tornillo
24	MU981170	4	Schraube	bolt	Vis	Tornillo
25	MU981041	2	Schraube	bolt	Vis	Tornillo
26	MU0099978	1	Schraube	bolt	Vis	Tornillo
27	MU980402	4	Scheibe	washer	Disque	Arandela

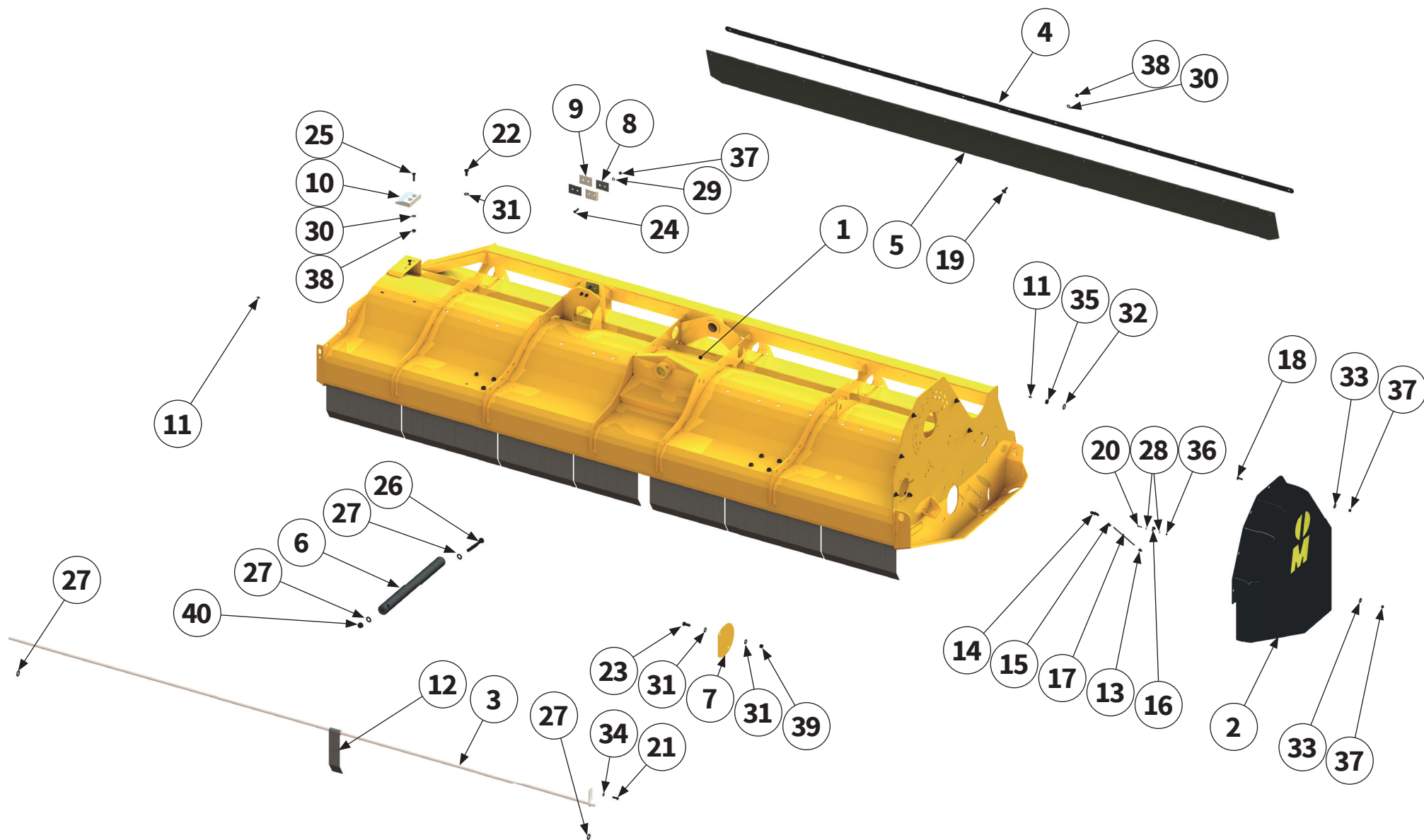

Pos.-Nr. No. Número	Ersatzteilnummer Manufacturer part number Numéro d'article du fabricant Número de pieza del fabricante	DE Bezeichnung	EN Designation	FR Désignation	ES Designación
	Anzahl quantity quantité número				
	MU-PRO/F Vario links				
28	MU980006 2	Scheibe	washer	Disque	Arandela
29	MU0099999 4	Scheibe	washer	Disque	Arandela
30	MU980202 15	Scheibe	washer	Disque	Arandela
31	MU980302 12	Scheibe	washer	Disque	Arandela
32	MU980502 1	Scheibe	washer	Disque	Arandela
33	MU0099951 7	Scheibe	washer	Disque	Arandela
34	MUNSKL08 1	Scheibe	washer	Disque	Arandela
35	MU980521 1	Mutter	nut	Écrou	Tuerca
36	MU980009 1	Mutter	nut	Écrou	Tuerca
37	MU0099961 11	Mutter	nut	Écrou	Tuerca
38	MU0099960 15	Mutter	nut	Écrou	Tuerca
39	MU980301 2	Mutter	nut	Écrou	Tuerca
40	MU980401 1	Mutter	nut	Écrou	Tuerca

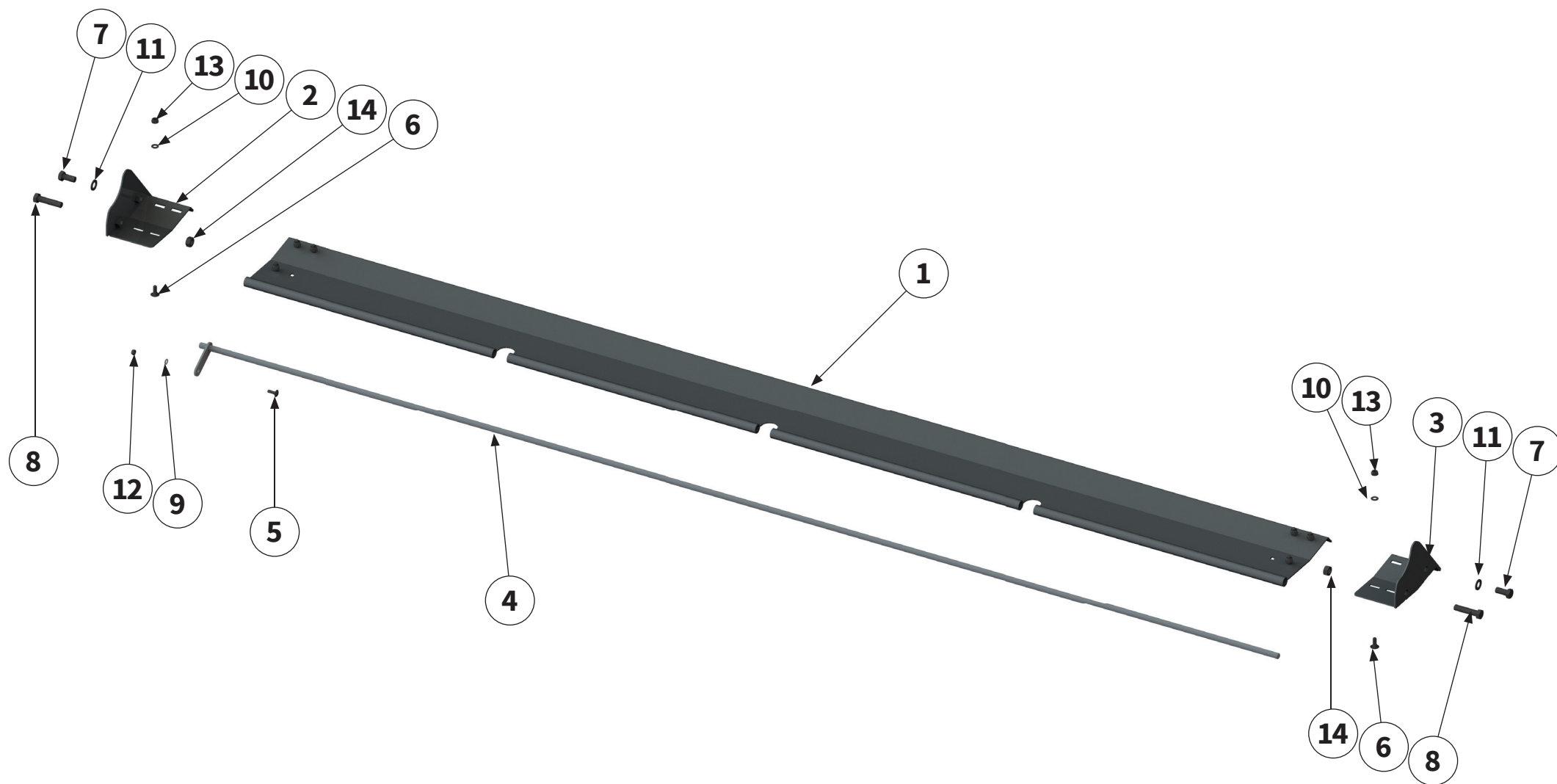

Pos.-Nr. No. Numéro Número	Ersatzteilnummer Manufacturer part number Numéro d' article du fabricant Número de pieza del fabricante			DE Bezeichnung	EN Designation	FR Désignation	ES Designación
	Anzahl quantity quantité número						
	MU-Pro/F Vario 320 links	MU-Pro/F 280 mittig	MU-Pro/F 320 rechts				
1	MU0807056 1	MU0807052 1	MU0807056 1	Gutleitklappe	material guiding flap	Clapet conducteur	Tapa guía para material
2		MU0807579 1		Schutzabdeckung	protective cover	Recouvrement de protection	Cubierta protectora
3		MU0807048 1		Schutzabdeckung	protective cover	Recouvrement de protection	Cubierta protectora
4	MU0807491 1	MU0806458 1	MU0807491 1	Pendelwelle	swing shaft	Arbre oscillant	Eje del péndulo
5		MU0099988 1		Schraube	bolt	Vis	Tornillo
6		00000903 8		Schraube	bolt	Vis	Tornillo
7		MU980406 2		Schraube	bolt	Vis	Tornillo
8		MU980438 2		Schraube	bolt	Vis	Tornillo
9		MU0099999 1		Scheibe	washer	Disque	Arandela
10		MU980202 8		Scheibe	washer	Disque	Arandela
11		MU980402 2		Scheibe	washer	Disque	Arandela
12		MU0099961 1		Mutter	nut	Écrou	Tuerca
13		MU0099960 8		Mutter	nut	Écrou	Tuerca
14		MU980400 2		Mutter	nut	Écrou	Tuerca

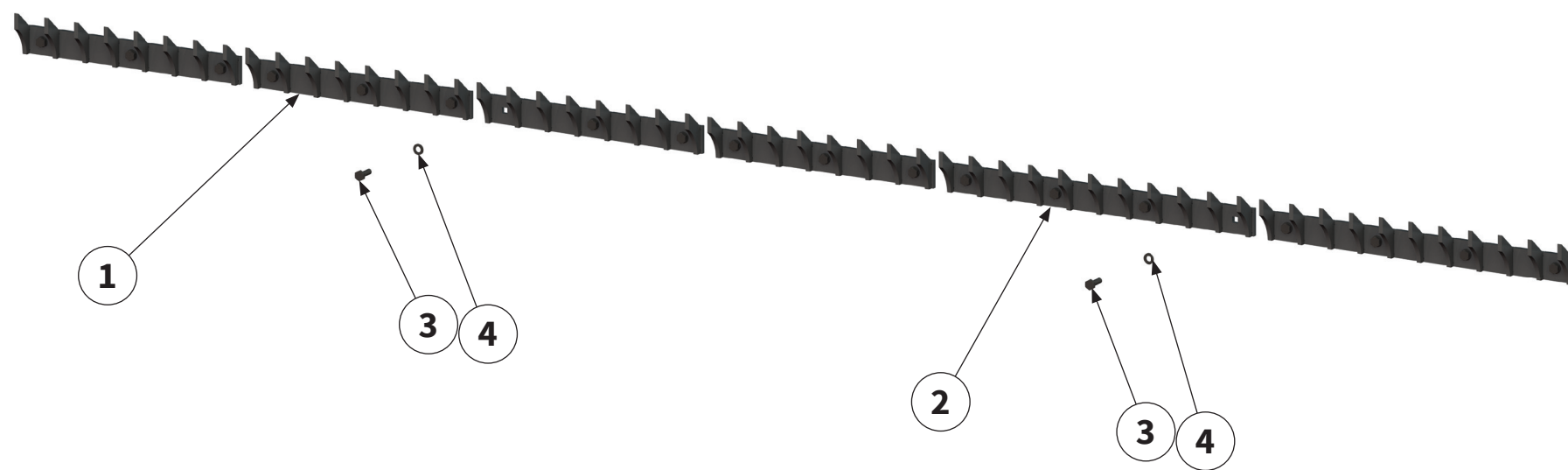

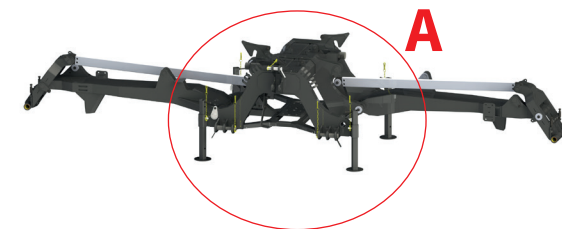
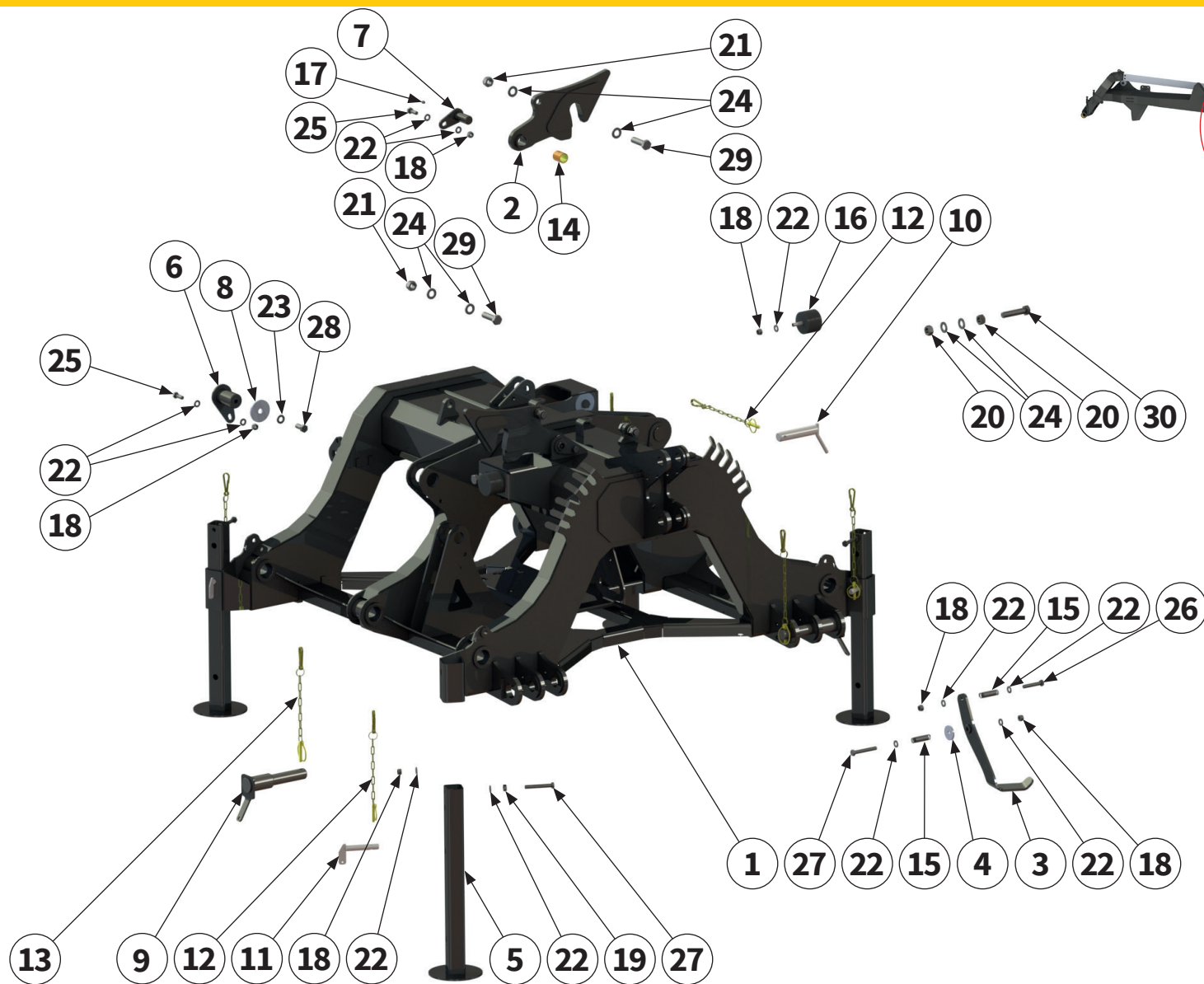

Pos.-Nr. No. Número	Ersatzteilnummer Manufacturer part number Numéro d'article du fabricant Número de pieza del fabricante		DE Bezeichnung	EN Designation	FR Désignation	ES Designación
	Anzahl quantity quantité número					
	MU-PRO/F Vario					
1	00037444 1	Dreipunktbock	3-point trestle	Support d'attelage trois point	Soporte de tres apoyos	
2	00030919 2	Sicherungshaken	securing hook	Crochet de sécurité	Gancho de retención	
3	00030926 1	Gelenkwellenhalter	PTO shaft holder	Support d'arbre à cardan	Soporte del árbol articulado	
4	00030930 1	Scheibe	washer	Disque	Arandela	
5	00030932 4	Abstellstütze	supporting leg	Béquille de stationnement	Pie de apoyo	
6	00031150 2	Bolzen	pin	Axe	Perno	
7	00031164 2	Bolzen	pin	Axe	Perno	
8	00030924 2	Scheibe	washer	Disque	Arandela	
9	00031169 2	Bolzen	pin	Axe	Perno	
10	MU980104 1	Bolzen	pin	Axe	Perno	
11	00005545 4	Bolzen	pin	Axe	Perno	
12	MU2500106 5	Kette	chain	Chaîne	Cadena	
13	MU2500108 2	Kette	chain	Chaîne	Cadena	



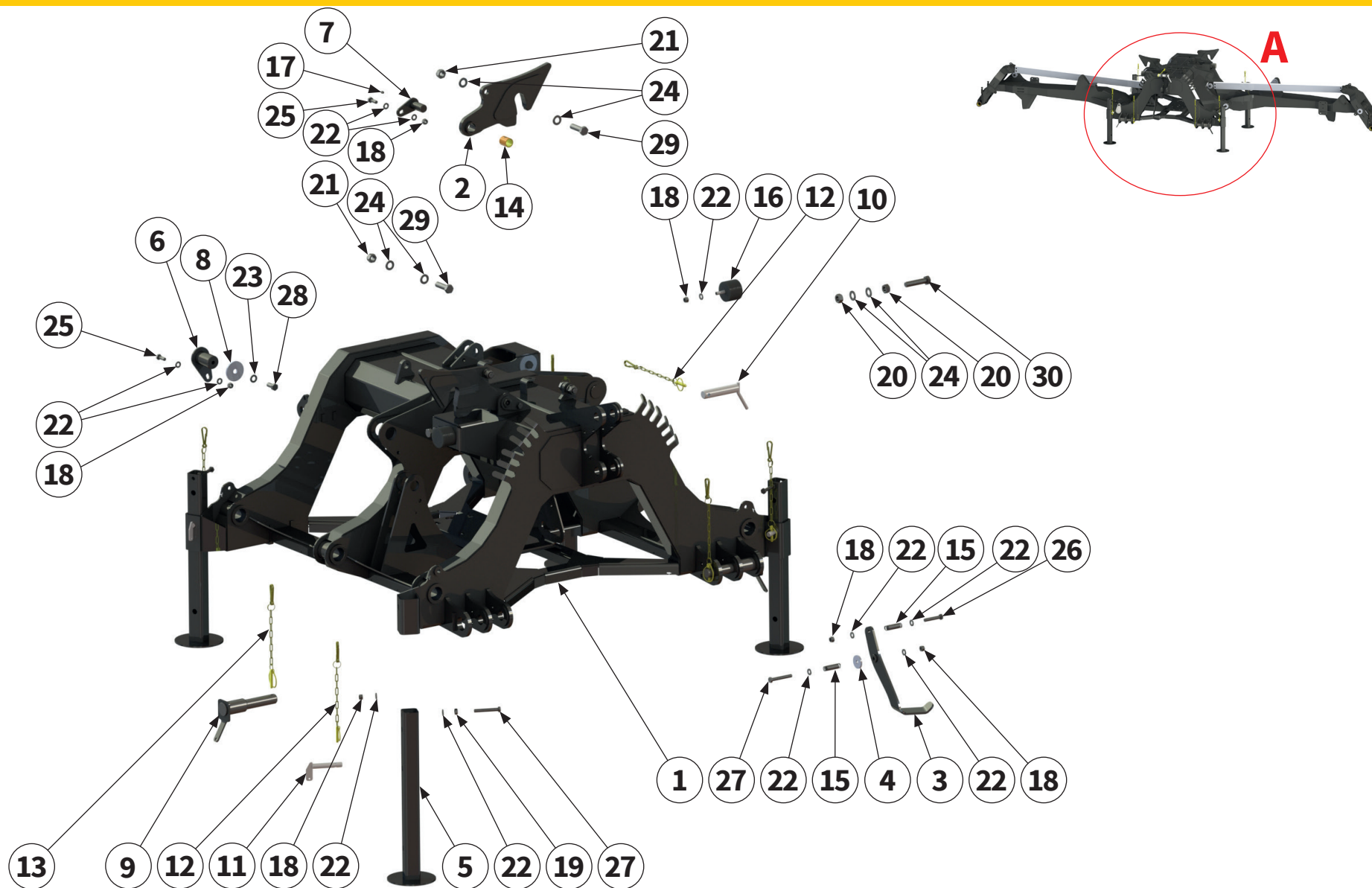

Pos.-Nr. No. Numéro Número	Ersatzteilnummer Manufacturer part number Numéro d'article du fabricant Número de pieza del fabricante		DE Bezeichnung	EN Designation	FR Désignation	ES Designación
	Anzahl quantity quantité número					
	MU-PRO/F Vario					
14	00031593 2	Gleitlagerbuchse	sleeve bearing bush	Coussinet lisse	Casquillo de cojinete de deslizamiento	
15	00012464 1	Druckfeder	compression spring	Ressort de compression	Resorte de compresión	
16	00005106 2	Gummipuffer	rubber buffer	Tampon en caoutchouc	Tope de goma	
17	DIN71412-H1-M08X1 2	Schmiernippel	lubricating nipple	Nipple de graissage	Engrasador	
18	MU980301 12	Mutter	nut	Écrou	Tuerca	
19	MU980300 5	Mutter	nut	Écrou	Tuerca	
20	MU980253 4	Mutter	nut	Écrou	Tuerca	
21	MU0099959 4	Mutter	nut	Écrou	Tuerca	
22	MU980302 22	Scheibe	washer	Disque	Arandela	
23	MU980402 2	Scheibe	washer	Disque	Arandela	
24	MU980505 12	Scheibe	washer	Disque	Arandela	
25	MU980311 5	Schraube	bolt	Vis	Tornillo	
26	MU980329 1	Schraube	bolt	Vis	Tornillo	

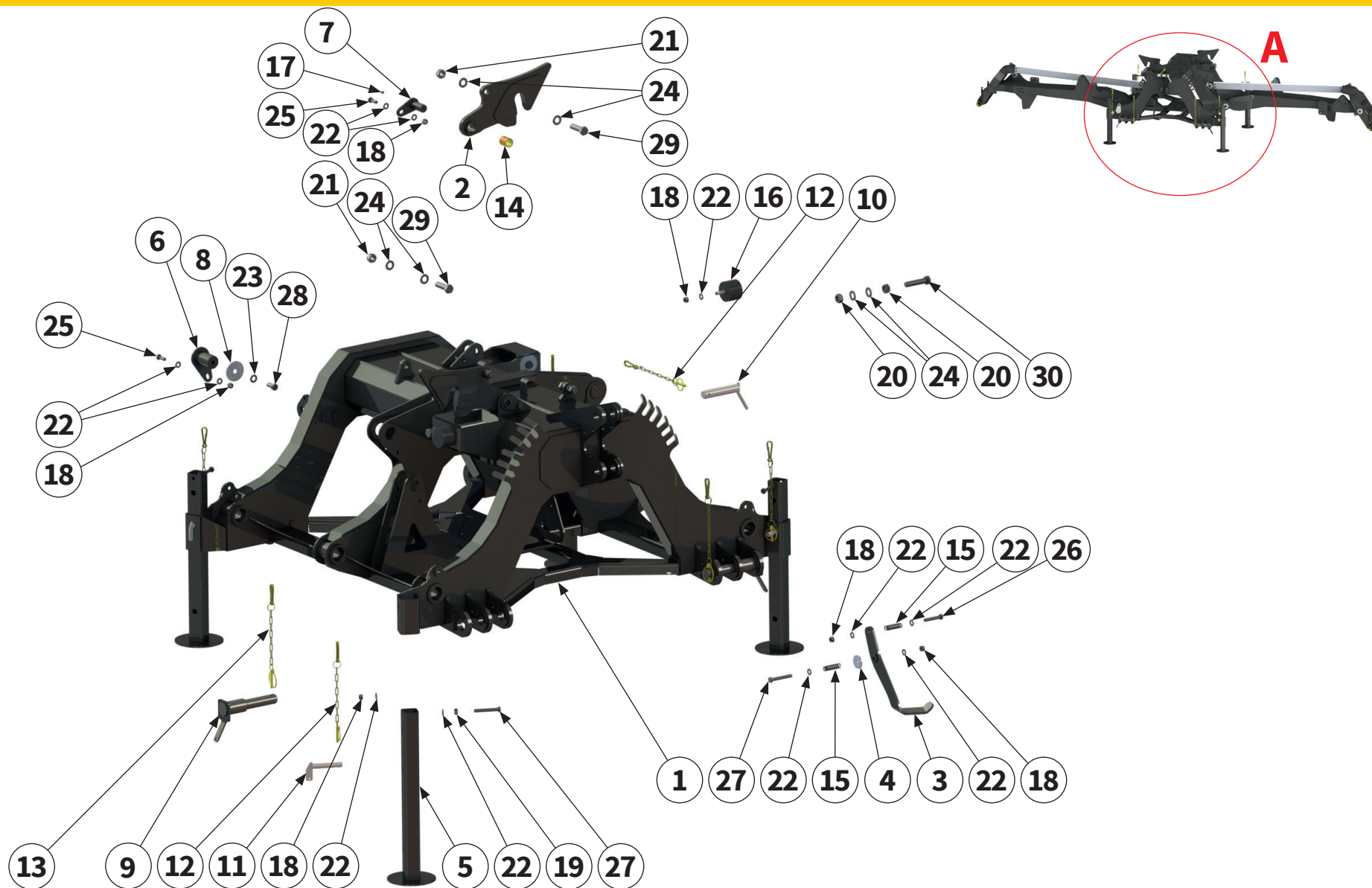

Pos.-Nr. No. Numéro Número	Ersatzteilnummer Manufacturer part number Numéro d'article du fabricant Número de pieza del fabricante	DE Bezeichnung	EN Designation	FR Désignation	ES Designación
	Anzahl quantity quantité número				
	MU-PRO/F Vario				
27	MU980319 5	Schraube	bolt	Vis	Tornillo
28	MU980406 2	Schraube	bolt	Vis	Tornillo
29	MU981114 4	Schraube	bolt	Vis	Tornillo
30	MU980529 2	Schraube	bolt	Vis	Tornillo



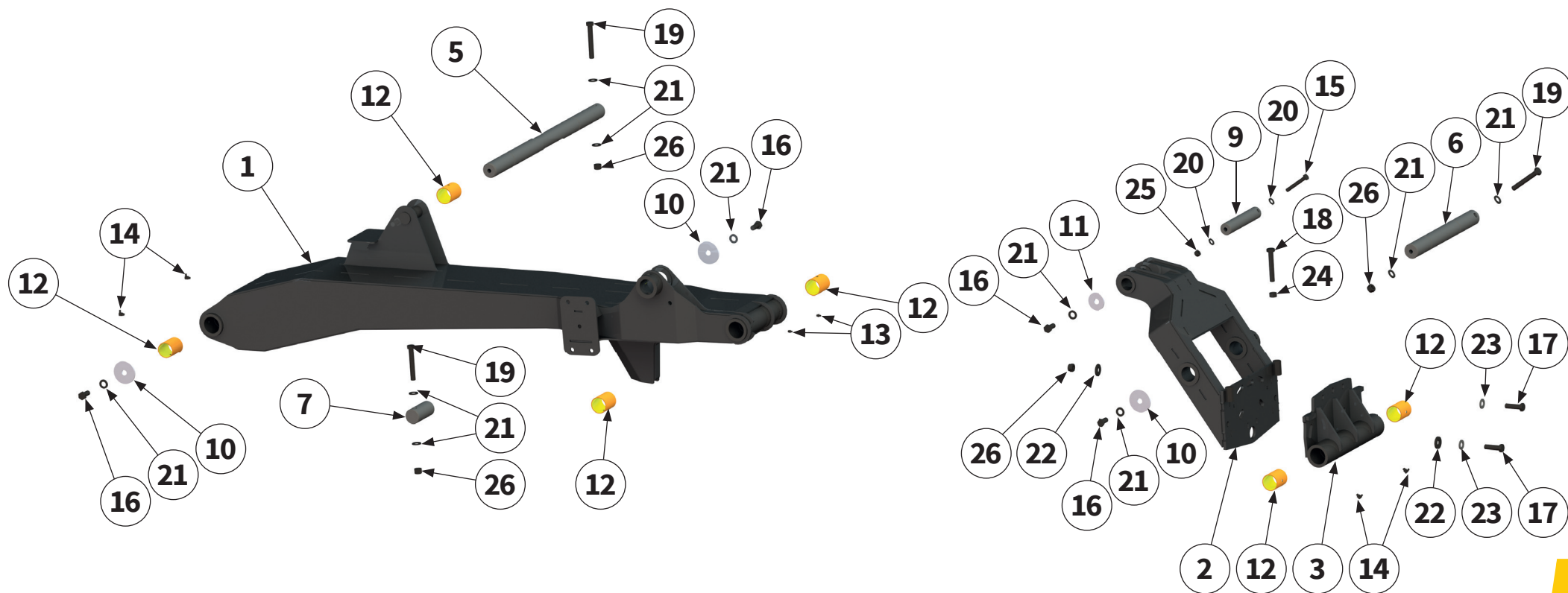
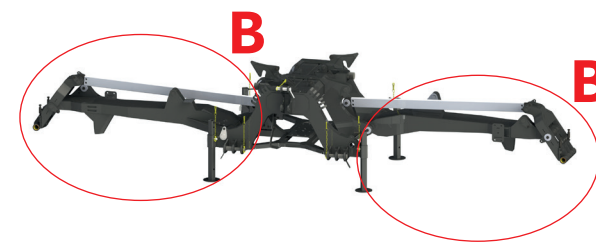
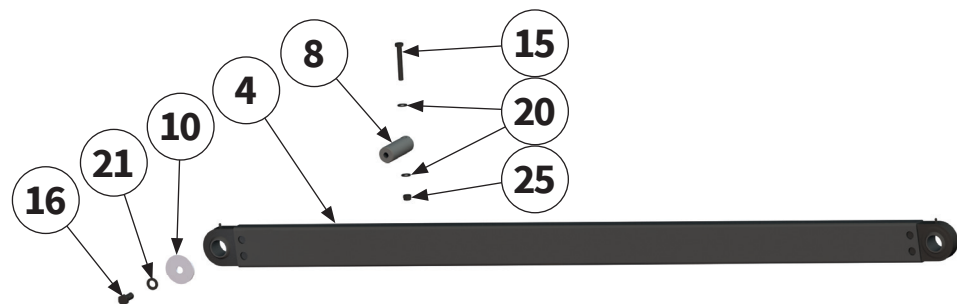

Pos.-Nr. No. Numéro Número	Ersatzteilnummer Manufacturer part number Numéro d' article du fabricant Número de pieza del fabricante		DE Bezeichnung	EN Designation	FR Désignation	ES Designación
	Anzahl quantity quantité número					
	MU-PRO/F Vario					
1	00030936 2	Tragarm	support arm	Bras porteur	Brazo portante	
2	00037377 2	Gelenkarm	articulated arm	Bras articulé	Brazo articulado	
2a	00035687 2	Gelenkarm mit Buchsen	articulated arm with bearing bush	Bras articulé avec Coussinet lisse	Brazo articulado con casquillo de cojinete liso	
3	00034074 2	Schwenkarm- konsole	swivel arm console	Console de bras pivotant	Consola del brazo giratorio	
4	00030870 2	Zugstange	tie rod	Barre de traction	Barra de tracción	
5	00037513 2	Bolzen	pin	Axe	Perno	
6	00037514 2	Bolzen	pin	Axe	Perno	
7	00037517 2	Bolzen	pin	Axe	Perno	
8	00037519 2	Bolzen	pin	Axe	Perno	
9	00037518 2	Bolzen	pin	Axe	Perno	
10	00030924 8	Scheibe	washer	Disque	Arandela	
11	00037523 10	Scheibe	washer	Disque	Arandela	
12	00012283 12	Gleitlagerbuchse	sleeve bearing bush	Coussinet lisse	Casquillo de cojinete de deslizamiento	

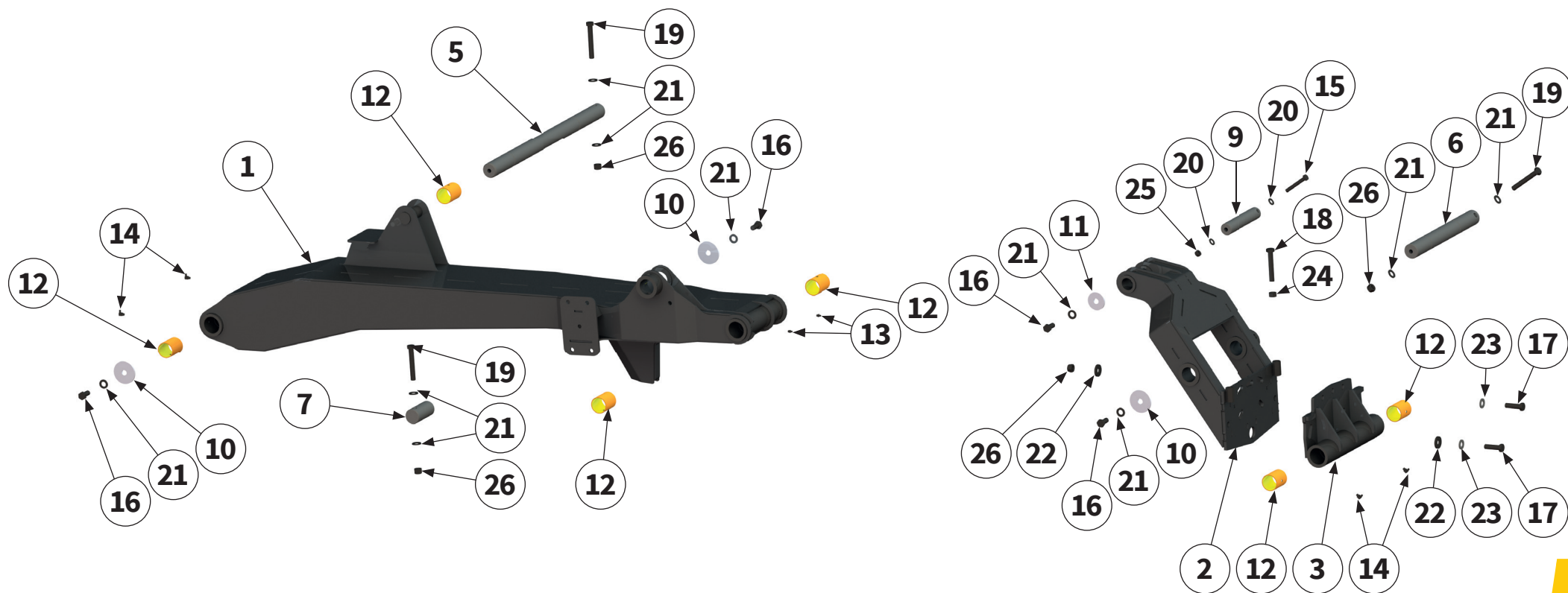
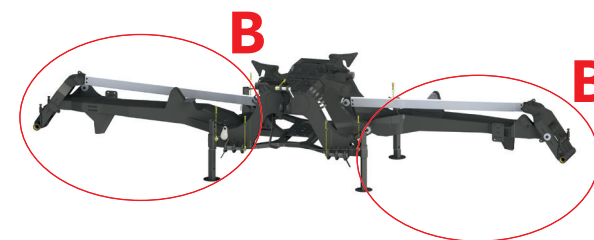
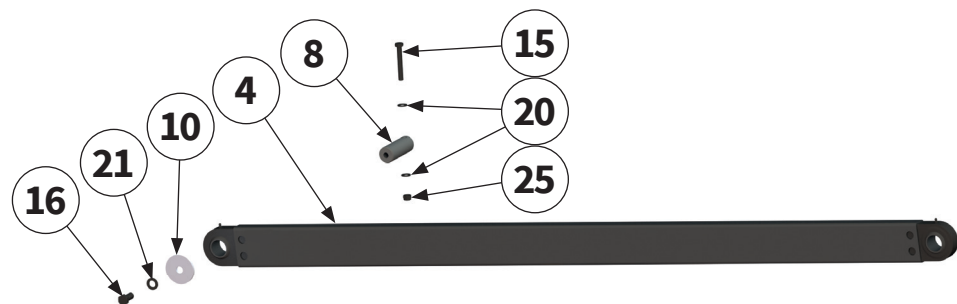

Pos.-Nr. No. Numéro Número	Ersatzteilnummer Manufacturer part number Numéro d' article du fabricant Número de pieza del fabricante	DE Bezeichnung	EN Designation	FR Désignation	ES Designación
	Anzahl quantity quantité número				
	MU-PRO/F Vario				
13	DIN71412A-H1-M08X1 4	Schmiernippel	lubricating nipple	Nipple de graissage	Engrasador
14	DIN71412C-H3-M08X1 8	Schmiernippel	lubricating nipple	Nipple de graissage	Engrasador
15	MU980318 4	Schraube	bolt	Vis	Tornillo
16	MU980406 10	Schraube	bolt	Vis	Tornillo
17	MU980425 14	Schraube	bolt	Vis	Tornillo
18	MU980059 4	Schraube	bolt	Vis	Tornillo
19	MU0099978 6	Schraube	bolt	Vis	Tornillo
20	MU980302 8	Scheibe	washer	Disque	Arandela
21	MU980402 22	Scheibe	washer	Disque	Arandela
22	MU981923 14	Scheibe	washer	Disque	Arandela
23	MUNSKL16 14	Scheibe	washer	Disque	Arandela
24	MU980400 4	Mutter	nut	Écrou	Tuerca
25	MU980301 4	Mutter	nut	Écrou	Tuerca
26	MU980401 16	Mutter	nut	Écrou	Tuerca

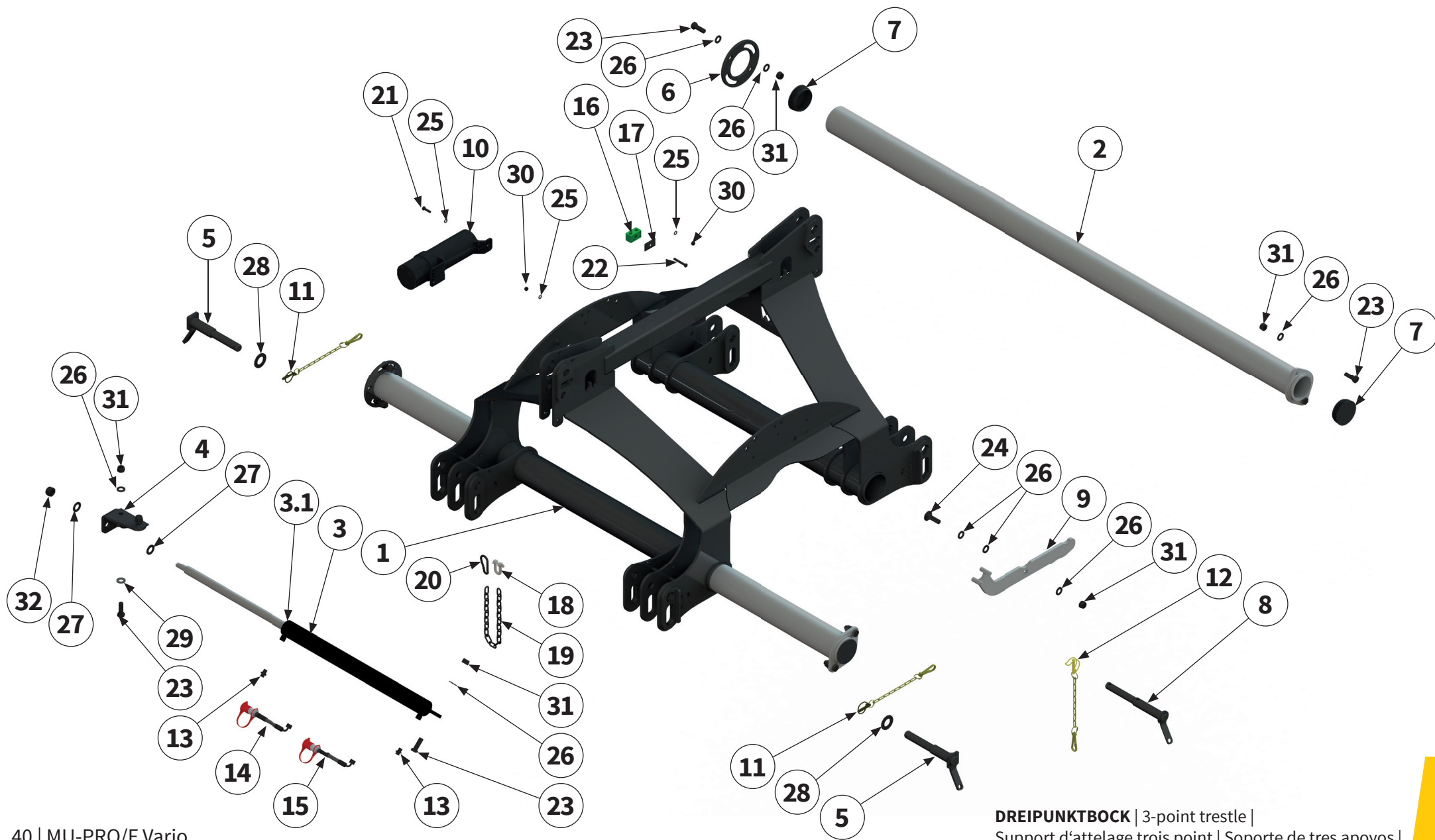

Pos.-Nr. No. Número	Ersatzteilnummer Manufacturer part number Numéro d'article du fabricant Número de pieza del fabricante		DE Bezeichnung	EN Designation	FR Désignation	ES Designación
	Anzahl quantity quantité número					
	MU-PRO/F Vario 280 mittig					
1	MU0807022	1	Dreipunktbock	3-point trestle	Support d'attelage trois point	Soporte de tres apoyos
2	MUM01027	2	Schieberohr	circular pipe	Tuyau rond	Tube redondo
3	MUH00097	1	Zylinder kpl.	hydraulic cylinder	Vérin hydraulique	Cilindro hidráulico
3.1	MUDZ0004	1	Dichtsatz Zylinder	packet seal Cylinder	Kit d'étanchéité	Juego de estanqueización
4	MU0804851	1	Zylinderhalter	cylinder bracket	Porte-cylindre	Porta cilindro
5	MU1202733	2	Unterlenkerbolzen	lower link pin	Boulon de maillon inférieur	Perno del brazo inferior
6	MUM01033	2	Exzentrerscheibe	eccentric disc	Disque d'excentrique	Disco excéntrico
7	MUMG0023	4	Lamellen- stopfen	sealing plug	Bouchon de fermeture	Tapón de lamas
8	MU1202764	1	Oberlenkerbolzen	upper link pin	Boulon de liaison supérieure	Perno del brazo superior
9	MU0807019	1	Hebel	Lever	Levier	Palanca
10	00034497		Dokumentenrolle	document roll	Document rouleau	Rollo de documento
11	MU2500105	2	Sicherungselement	locking element	Élément de sécurité	Elemento de seguridad
12	MU2500107	1	Sicherungselement	locking element	Élément de sécurité	Elemento de seguridad

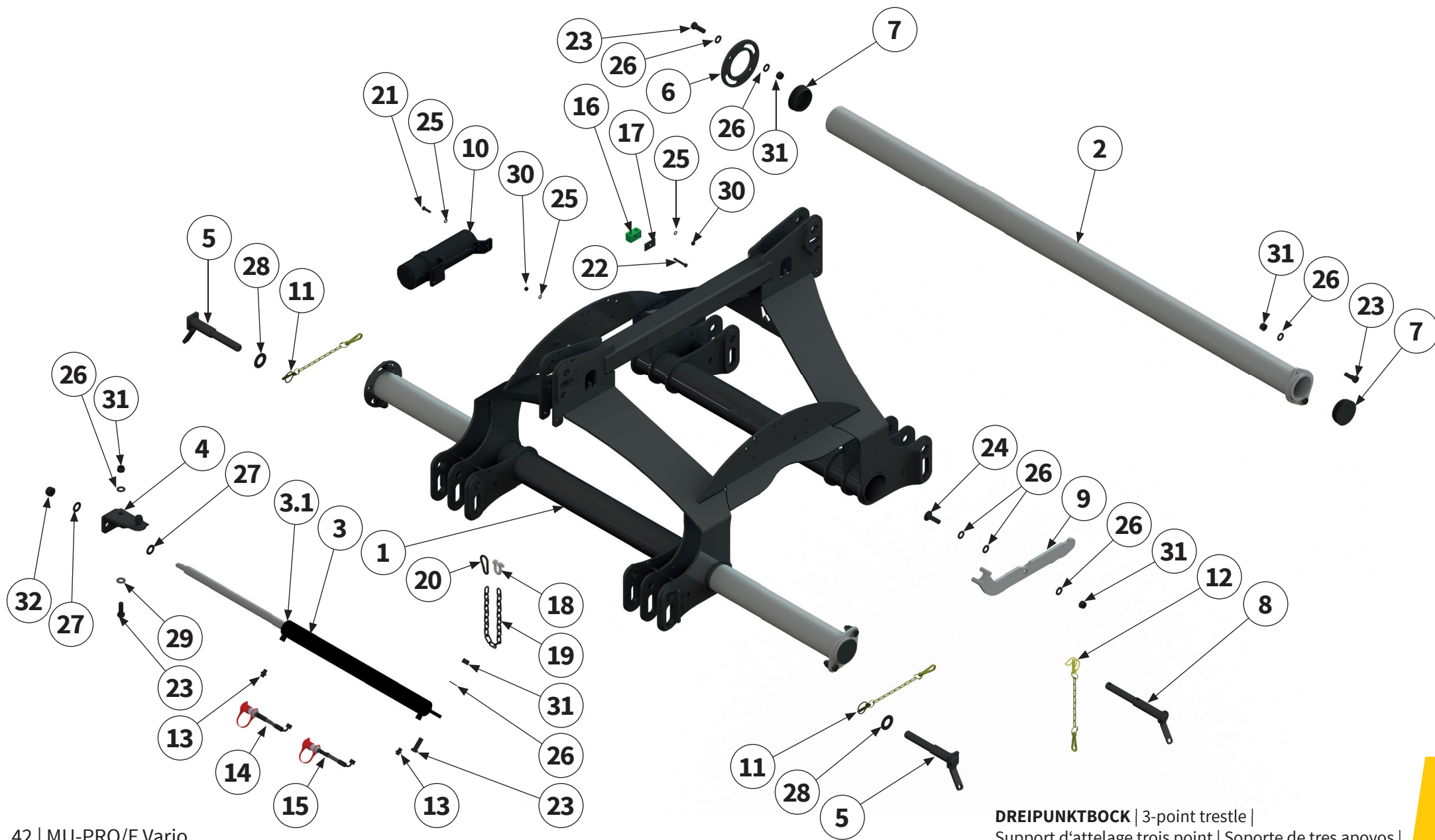

27Pos.- 28Nr. N29o. Número Número	Ersatzteilnummer Manufacturer part number Numéro d' article du fabricant Número de pieza del fabricante	DE Bezeichnung	EN Designation	FR Désignation	ES Designación
	Anzahl quantity quantité número				
	MU-PRO/F Vario 280 mittig				
13	XGE-08-PLR-1/4 1	Verschraubung	threaded connection	Raccord à vis	Unión atornillada
14	00037912 1	Hydraulik- schlauch	hydraulic hose	Tuyau hydraulique	Tubo flexible hidráulico
15	00037913 1	Hydraulik- schlauch	hydraulic hose	Tuyau hydraulique	Tubo flexible hidráulico
16	00017532 1	Schellenkörper	clamp body	Corps de collier	Cuerpo de la abraza- dera
17	00002475 1	Deckplatte	cover plate	Plaque de recouvre- ment	Placa de revestimiento
18	MUMG0015 1	Schäkel	shackle	Manille	Grillete
19	MUMG0011 1	Kette	chain	Chaîne	Cadena
20	MUMG0007 1	Karabinerhaken	snap hook	Crochet de sécurité	Gancho de retención
21	MU0099908 3	Schraube	bolt	Vis	Tornillo
22	MU980118 1	Schraube	bolt	Vis	Tornillo
23	MU980407 11	Schraube	bolt	Vis	Tornillo
24	MU980428 1	Schraube	bolt	Vis	Tornillo
25	MU0099999 7	Scheibe	washer	Disque	Arandela

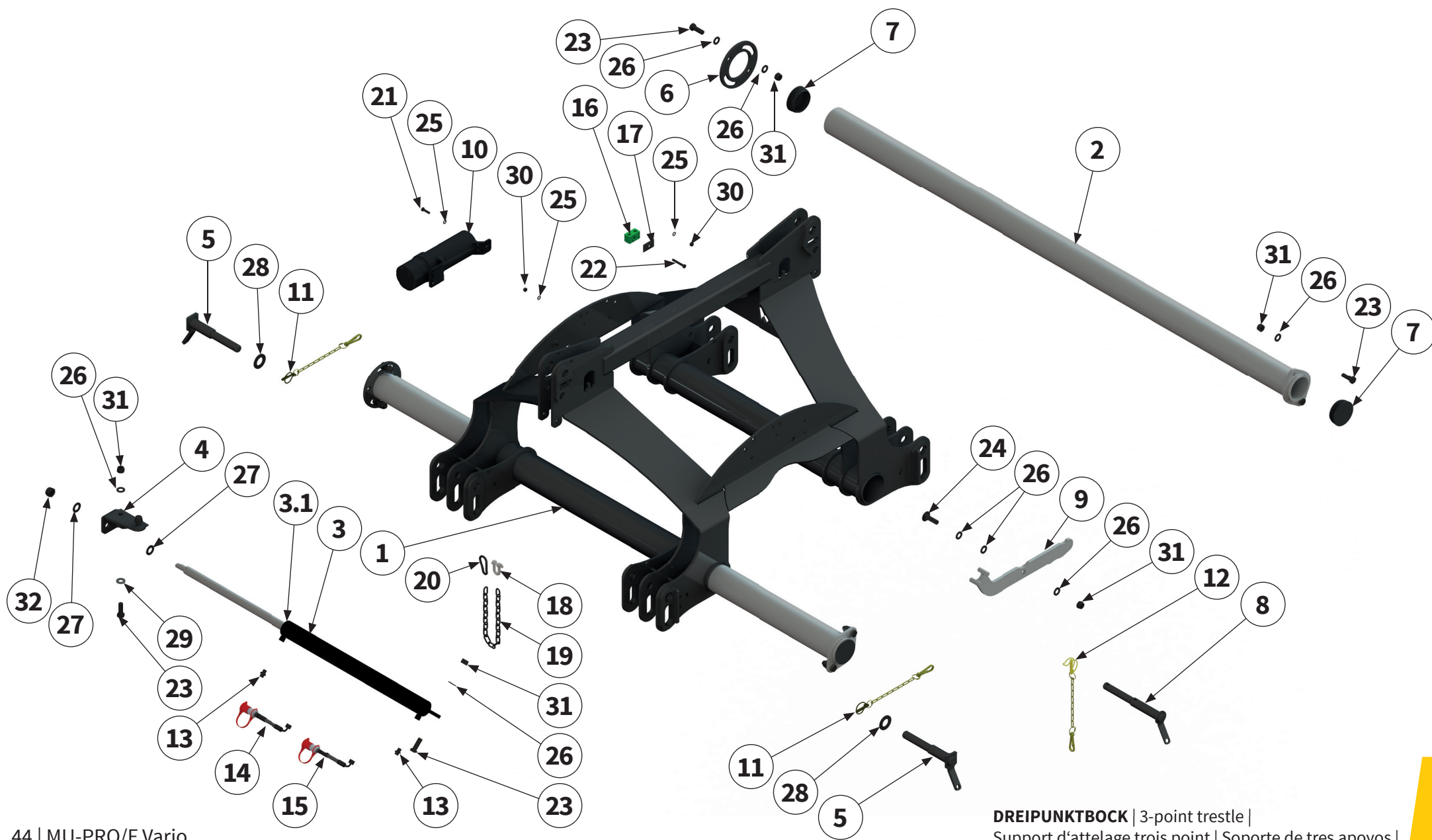

Pos.-Nr. No. Numéro Número	Ersatzteilnummer Manufacturer part number Numéro d'article du fabricant Número de pieza del fabricante	DE Bezeichnung	EN Designation	FR Désignation	ES Designación
	Anzahl quantity quantité número				
	MU-PRO/F Vario 280 mittig				
26	MU980402 18	Scheibe	washer	Disque	Arandela
27	MU980505 2	Scheibe	washer	Disque	Arandela
28	MU980510 2	Scheibe	washer	Disque	Arandela
29	MUNSKL16 2	Scheibe	washer	Disque	Arandela
30	MU0099961 4	Mutter	nut	Écrou	Tuerca
31	MU980401 12	Mutter	nut	Écrou	Tuerca
32	MU980504 1	Mutter	nut	Écrou	Tuerca

Eine detaillierte Explosionsskizze der Pos.Nr. 1 - 8 finden Sie auf den folgenden Seiten.

A detailed exploded view of the No. 1- 8 can be found on the following pages.

Vous trouverez un schéma éclaté détaillé du Numéro 1 - 8 sur les pages suivantes.

En las siguientes páginas también se incluye un diagrama de vista explotada de Número 1 - 8.

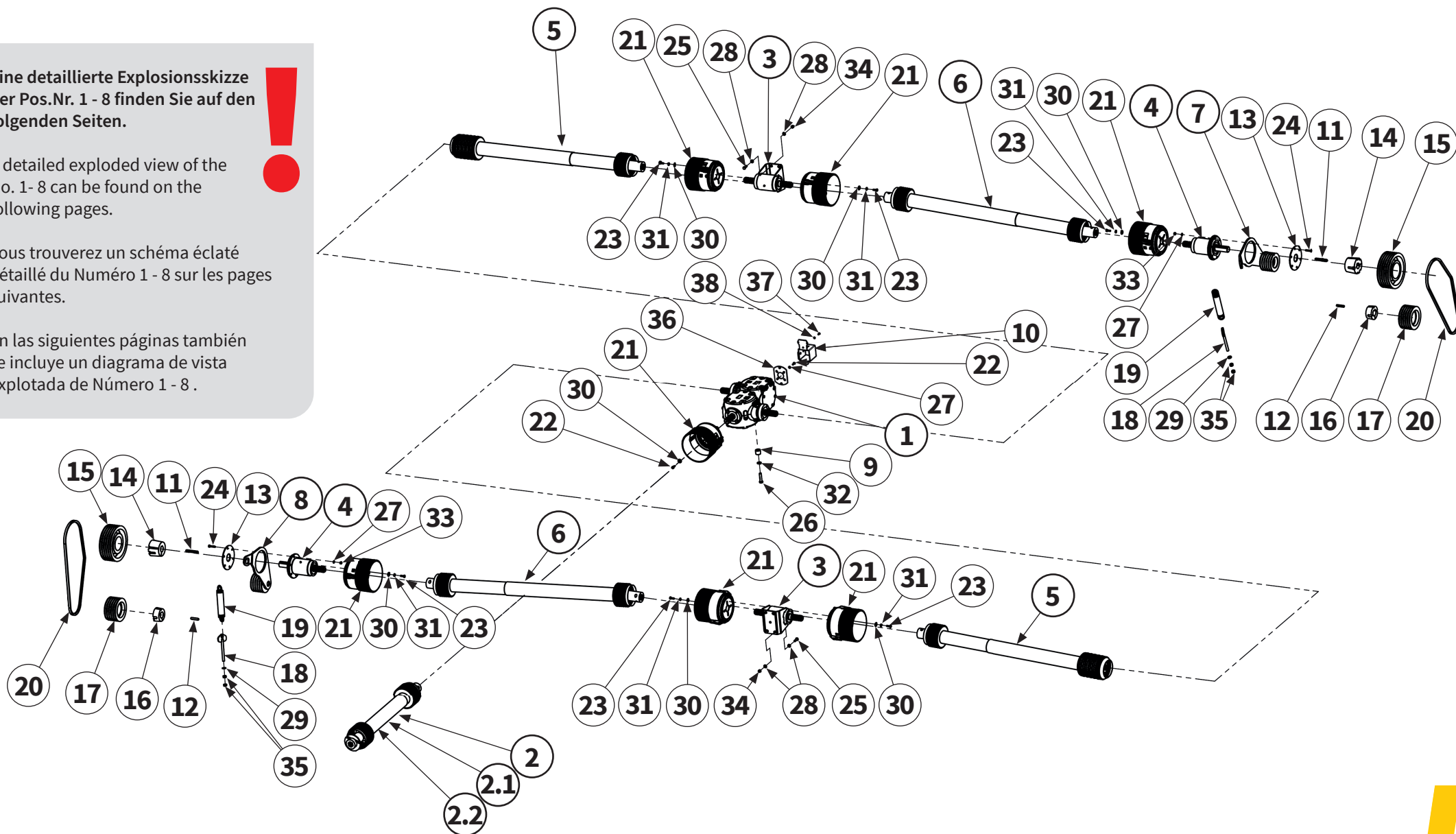

Pos.-Nr. No. Número	Ersatzteilnummer Manufacturer part number Numéro d'article du fabricant Número de pieza del fabricante	DE Bezeichnung	EN Designation	FR Désignation	ES Designación
	Anzahl quantity quantité número				
	MU-PRO/F Vario				
1	00031958 1 Getriebe-Eingangsdrehzahl Input speed Vitesse d'entrée Velocidad entrada 1000 U / min (1: 1,35)	Heck Getriebe	rear gear box	Système d'entraînement arrière	Cambio detrás
2	GE2603-ET 1	Gelenkwelle	PTO shaft	Arbre de transmissio	Árbol articulado
2.1	GE2602-ET 1	Gelenkwelle	PTO shaft	Arbre de transmissio	Árbol articulado
2.2	GE2601-ET 1	Gelenkwelle	PTO shaft	Arbre de transmissio	Árbol articulado
3	siehe Seite 64 see page 64 voir la page 64 ver página 64 2	Zwischenwelle	intermediate shaft	Arbre intermédiaire	Eje intermedio
4	siehe Seite 66 see page 66 voir la page 66 ver página 66 2	Antriebsadapter	drive adapter	Adaptateur de transmission	Adaptador de accionamiento
5	00031205 2	Gelenkwelle	PTO shaft	Arbre de transmissio	Árbol articulado
6	00031208 2	Gelenkwelle	PTO shaft	Arbre de transmissio	Árbol articulado
7	MU0200019 1	Riemenspanner links	left belt tensioner	Tendeur de courroie à gauche	Tensor de correa izquierda
8	MU0204039 1	Riemenspanner rechts	right belt tensioner	Tendeur de courroie à droite	Tensor de correa derecha
9	00031960 8	Buchse	bushing	Douille	Casquillo
10	00032044 1	Abdeckung	cover	Recouvrement	Cubierta
11	MU981810 2	Passfeder	parallel key	Clavette	Chaveta de ajuste

Eine detaillierte Explosionsskizze der Pos.Nr. 1 - 8 finden Sie auf den folgenden Seiten.

A detailed exploded view of the No. 1- 8 can be found on the following pages.

Vous trouverez un schéma éclaté détaillé du Numéro 1 - 8 sur les pages suivantes.

En las siguientes páginas también se incluye un diagrama de vista explotada de Número 1 - 8.

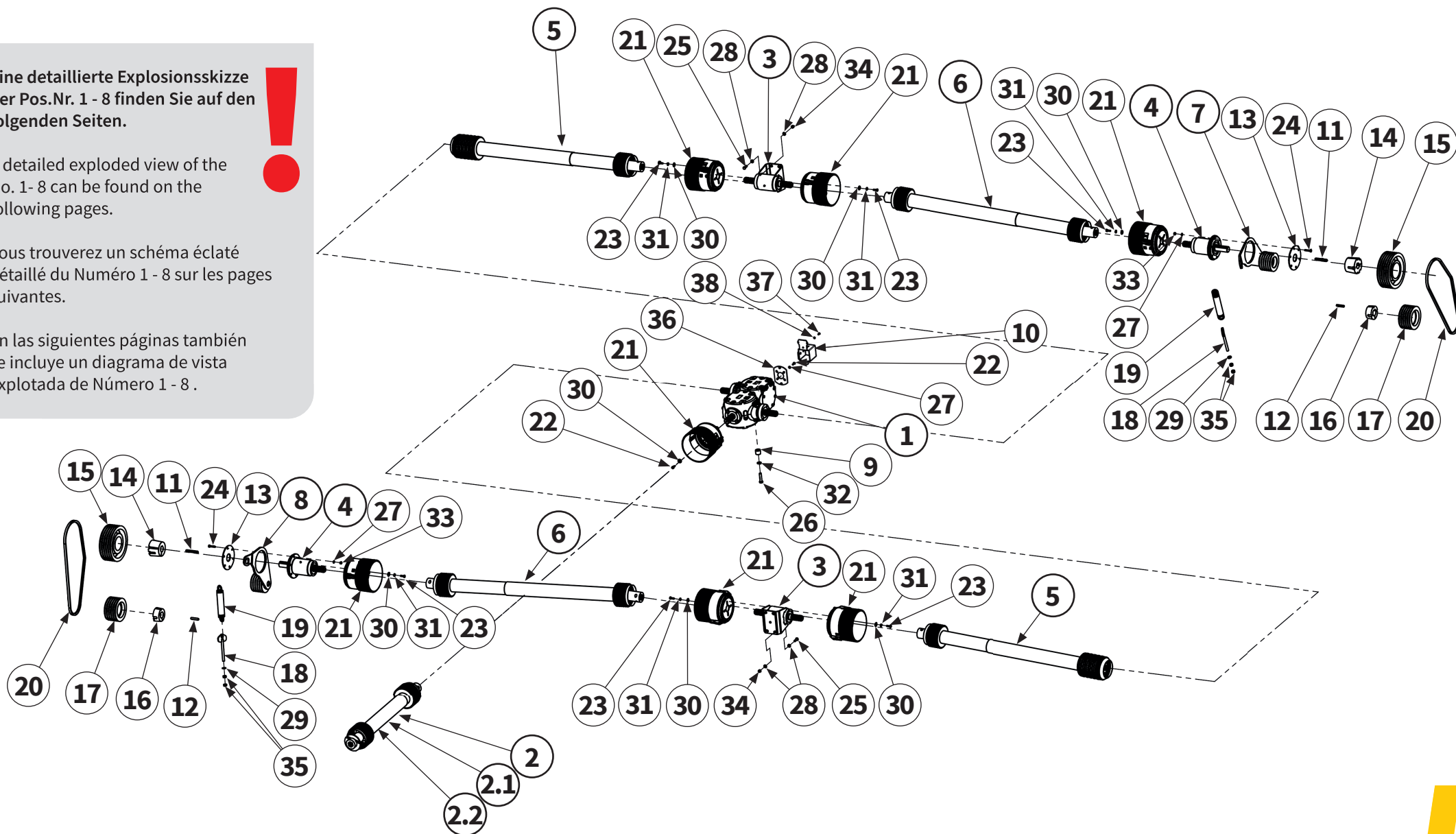

Pos.-Nr. No. Número	Ersatzteilnummer Manufacturer part number Numéro d'article du fabricant Número de pieza del fabricante		DE Bezeichnung	EN Designation	FR Désignation	ES Designación
	Anzahl quantity quantité número					
	MU-PRO/F Vario					
12	MU980860	2	Passfeder	parallel key	Clavette	Chaveta de ajuste
13	MUM00689	2	Scheibe	washer	Disque	Arandela
14	MU980864	2	Spannbuchse	clamping bush	Douille de serrage	Manguito de sujeción
15	MU980863	2	Riemenscheibe	belt pulley	Poulie	Polea
16	MU980813	2	Spannbuchse	clamping bush	Douille de serrage	Manguito de sujeción
17	MU6800312	2	Riemenscheibe	belt pulley	Poulie	Polea
18	MAX00062	2	Zugstange	tie rod	Barre de traction	Barra de tracción
19	MU980912	2	Zugfeder	tension spring	Ressort de traction	Resorte de tracción
20	00032054	10	Keilriemen	V-belt	Courroie trapézoïdale	Correa trapezoidal
21	00003295	7	Schutztopf	protective pot	Protevtive Pot	Tapa de protección
22	MU980208	6	Schraube	bolt	Vis	Tornillo
23	MU980205	24	Schraube	bolt	Vis	Tornillo
24	MU980217	12	Schraube	bolt	Vis	Tornillo



Eine detaillierte Explosionsskizze der Pos.Nr. 1 - 8 finden Sie auf den folgenden Seiten.

A detailed exploded view of the No. 1- 8 can be found on the following pages.

Vous trouverez un schéma éclaté détaillé du Numéro 1 - 8 sur les pages suivantes.

En las siguientes páginas también se incluye un diagrama de vista explotada de Número 1 - 8.

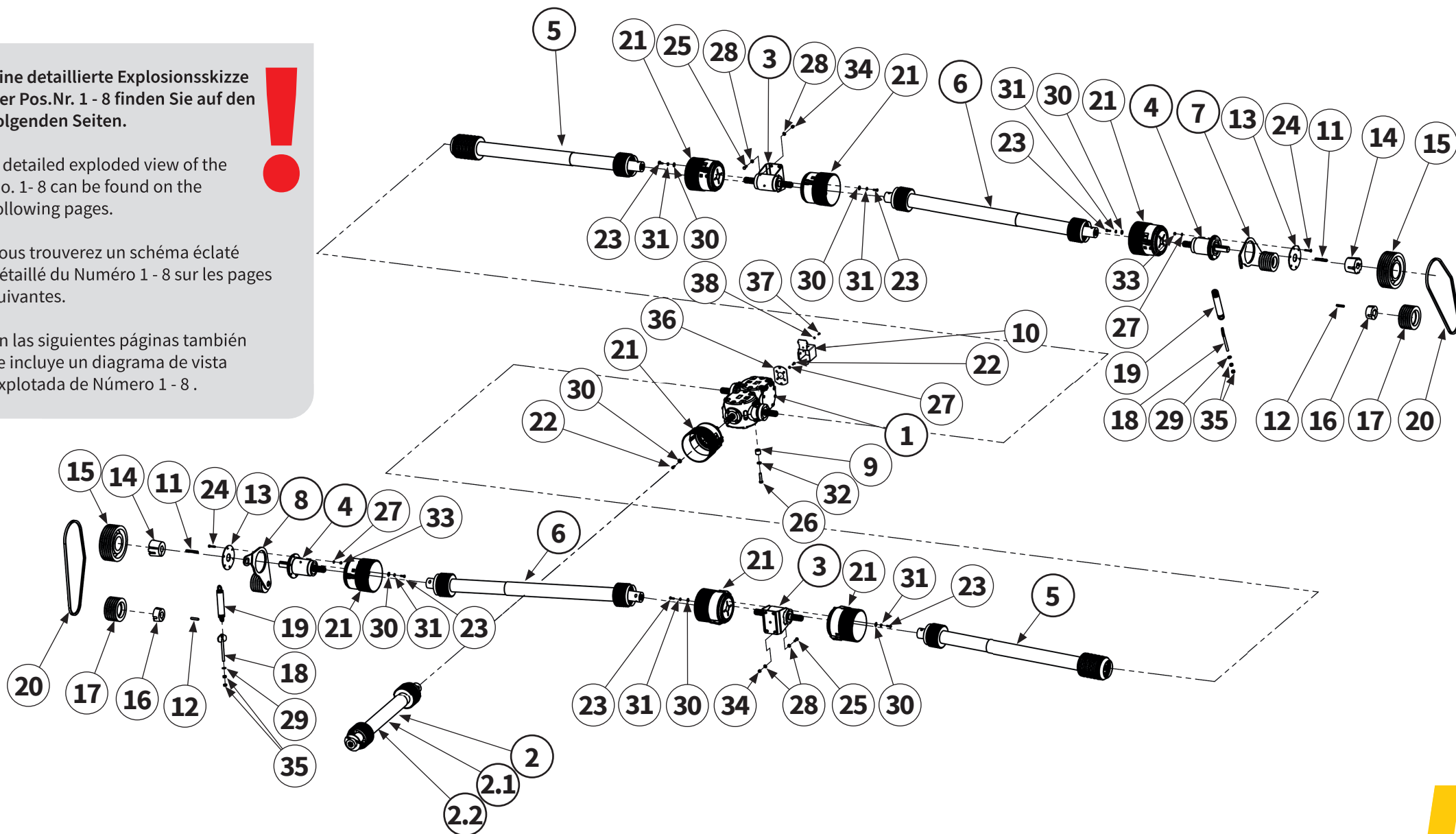

Pos.-Nr. No. Numéro Número	Ersatzteilnummer Manufacturer part number Numéro d'article du fabricant Número de pieza del fabricante		DE Bezeichnung	EN Designation	FR Désignation	ES Designación
	Anzahl quantity quantité número					
	MU-PRO/F Vario					
25	MU980311 10		Schraube	bolt	Vis	Tornillo
26	MU980438 8		Schraube	bolt	Vis	Tornillo
27	MU980202 14		Scheibe	washer	Disque	Arandela
28	MU980302 20		Scheibe	washer	Disque	Arandela
29	MU980402 2		Scheibe	washer	Disque	Arandela
30	MU0099950 28		Scheibe	washer	Disque	Arandela
31	MUNSKL10 24		Scheibe	washer	Disque	Arandela
32	MUNSKL16 8		Scheibe	washer	Disque	Arandela
33	MU0099960 12		Mutter	nut	Écrou	Tuerca
34	MU980301 10		Mutter	nut	Écrou	Tuerca
35	MU980400 4		Mutter	nut	Écrou	Tuerca
36	00034034 1		Adaptionshalter	Adaptation support	Support d'adaptation	Apoyo para la adaptación
37	MU982811 2		Schraube	bolt	Vis	Tornillo
38	MU0099999 2		Scheibe	washer	Disque	Arandela

rechts | right | droite | derecha

links | left | gauche | izquierda

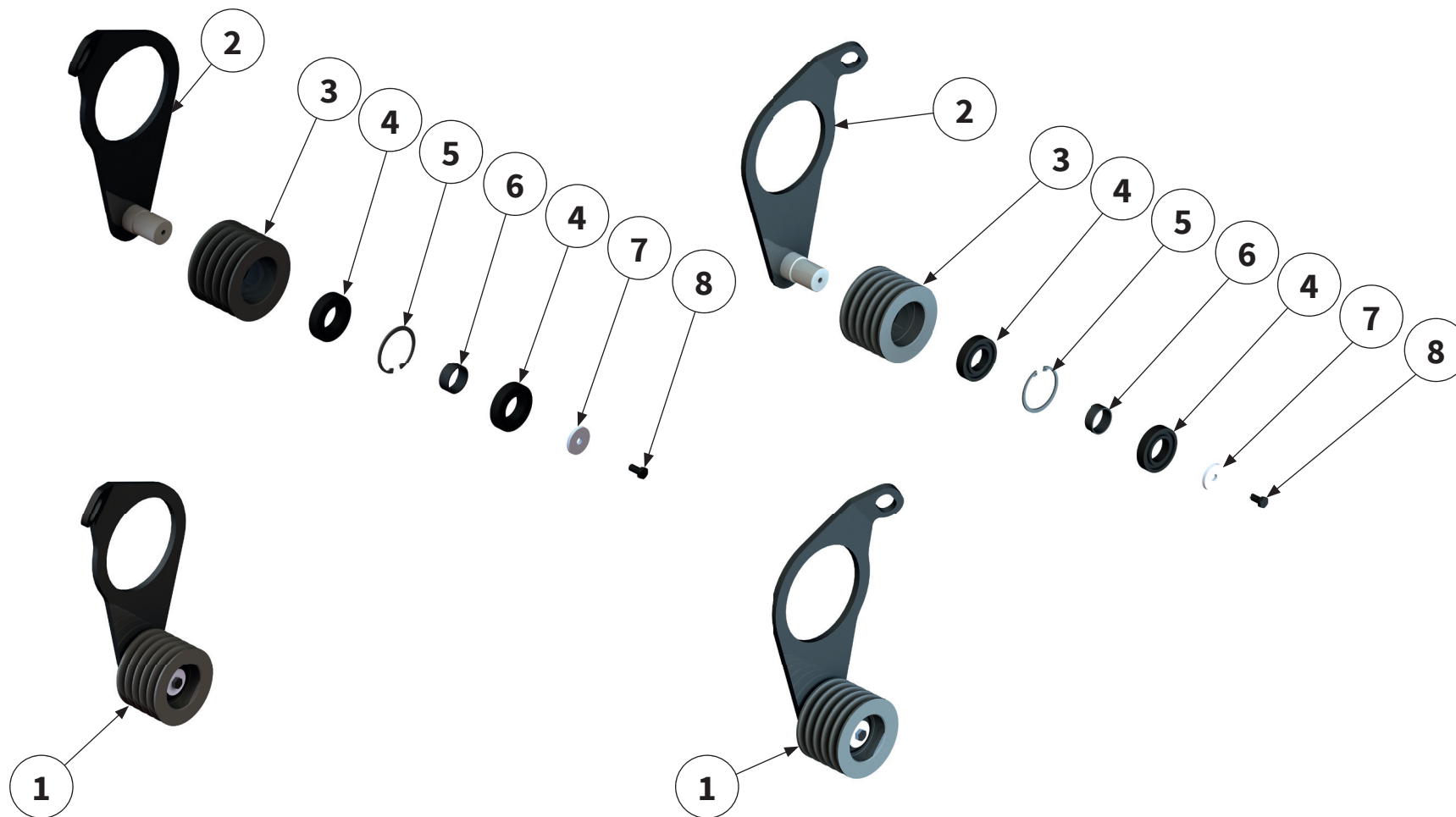

Pos.-Nr. No. Numéro Número	Ersatzteilnummer Manufacturer part number Numéro d' article du fabricant Número de pieza del fabricante			DE Bezeichnung	EN Designation	FR Désignation	ES Designación
	Anzahl quantity quantité número						
	MU-PRO/F Vario rechts	MU-PRO/F Vario 280 mittig	MU-PRO/F Vario links				
1	MU0204039 1	MU0200019 1	1	Riemenspanner komplett	belt tensioner complete	Tendeur de courroie complet	Tensor de correa completo
2	MU0803953 1	MUM00800 1	1	Spannhebel	Lever	Levier	Palanca
3	1	MU6800321 1	1	Spannrolle	idler pulley	Galet tendeur	Rodillo tensor
4	2	MU980898 2	2	Lager	bearing	Palier	Cojinete
5	1	00000885 1	1	Sicherungsring	circlip	Bague de sécurité	Anillo de seguridad
6	1	MUM00600 1	1	Buchse	bush	Douille	Casquillo
7	1	MU0901808 1	1	Scheibe	washer	Disque	Arandela
8	1	MU980341 1	1	Schraube	bolt	Vis	Tornillo

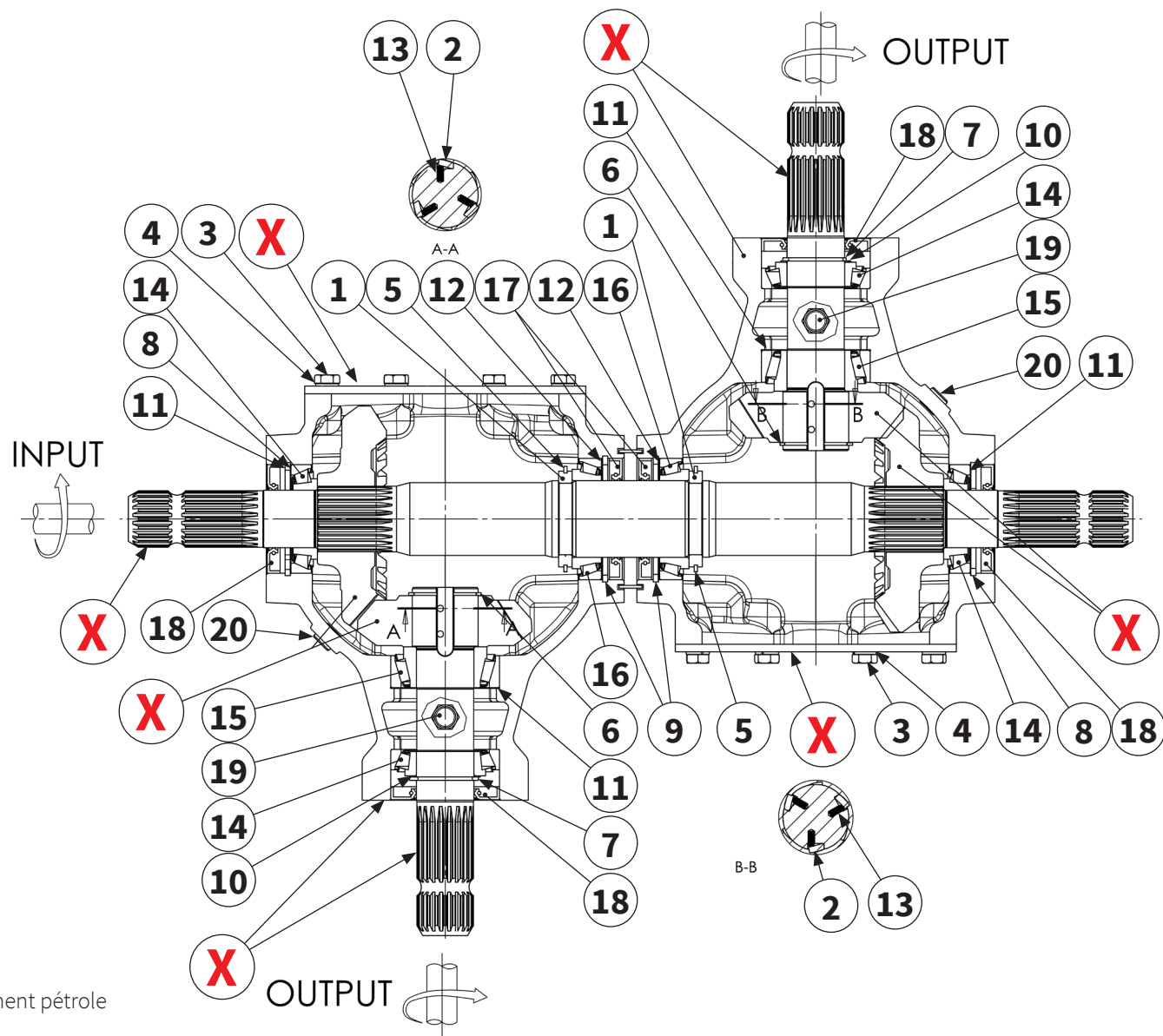

Pos.-Nr. No. Numéro Número	Ersatzteilnummer Manufacturer part number Numéro d'article du fabricant Número de pieza del fabricante	DE Bezeichnung	EN Designation	FR Désignation	ES Designación
	Anzahl quantity quantité número				
	MU-PRO/F Vario				
1	MU982815 2	Distanzscheibe	spacer	Disque d'écartement	Arandela distanciadora
2	MUS207006 6	Sperrklinke	locking pawl	Cliquet d'arrêt roue libre	Trinquete de bloqueo rueda libre
3	MU980208 16	Schraube	bolt	Vis	Tornillo
4	MU0099924 16	Federring	spring washer	Rondelle élastique	Anillo elástico
5	MU982816 2	Sicherungsring	circlip	Bague de sécurité	Anillo de seguridad
6	MU982812 2	Sicherungsring	circlip	Bague de sécurité	Anillo de seguridad
7	MURV0035 2	Sicherungsring	circlip	Bague de sécurité	Anillo de seguridad
8	MU982813 2	Sicherungsring	circlip	Bague de sécurité	Anillo de seguridad
9	MU982817 2	Sicherungsring	circlip	Bague de sécurité	Anillo de seguridad
10	MU981005 2	Distanzscheibe	spacer	Disque d'écartement	Arandela distanciadora
11	MU982814 4	Distanzscheibe	spacer	Disque d'écartement	Arandela distanciadora
12	MU982818 2	Distanzscheibe	spacer	Disque d'écartement	Arandela distanciadora
13	MUS207005 12	Druckfeder	compression spring	Ressort de compression	Resorte de compresión
X	Teile einzeln vom Hersteller nicht lieferbar Parts from the manufacturer cannot be supplied individually Pièces non livrables séparément par le fabricant El fabricante no suministra piezas individuales				

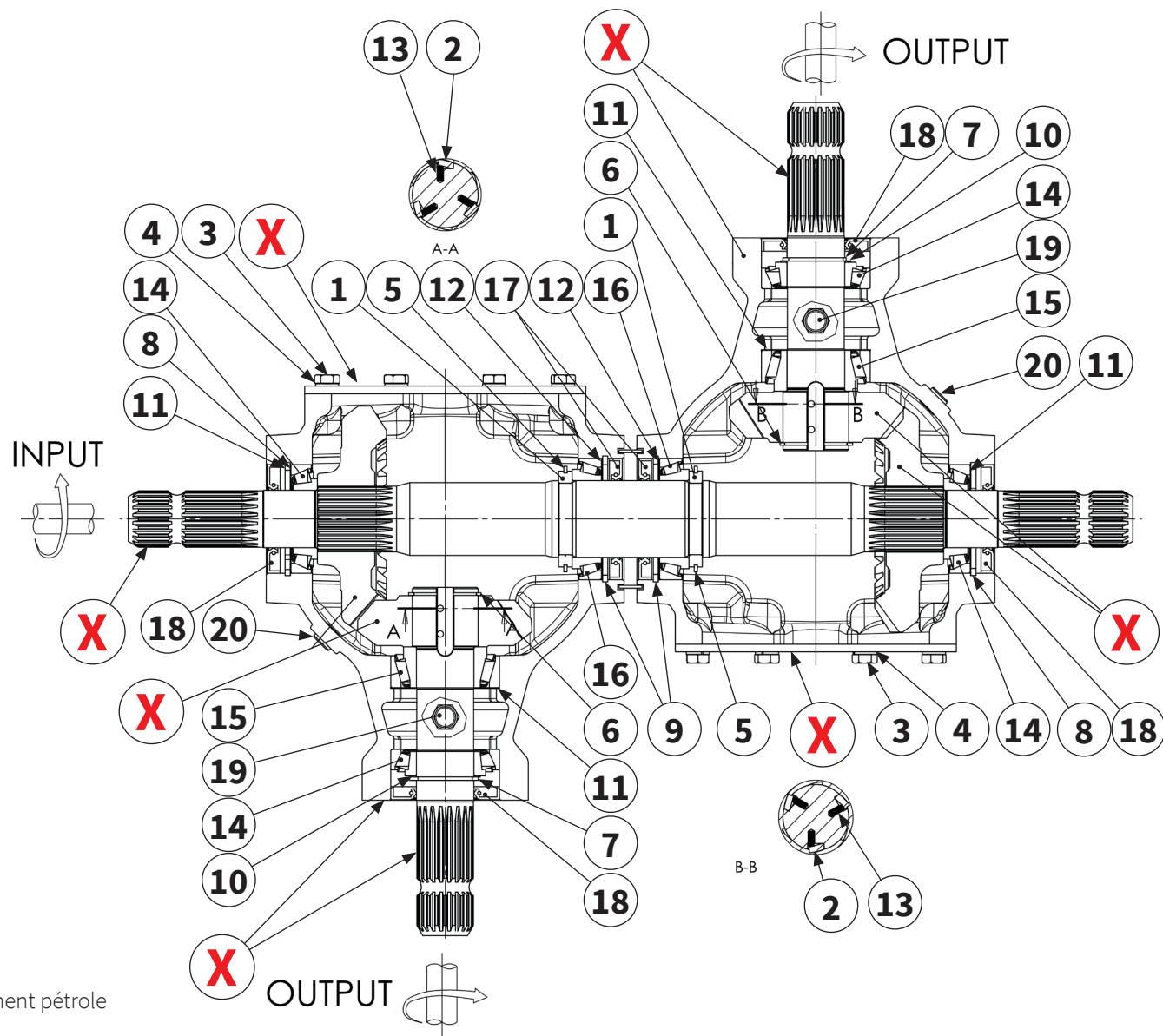

21

Getriebeöl
 Gearbox oil
 Système d'entraînement pétrole
 Cambio aceite

Pos.-Nr. No. Numéro Número	Ersatzteilnummer Manufacturer part number Numéro d'article du fabricant Número de pieza del fabricante	DE Bezeichnung	EN Designation	FR Désignation	ES Designación
	Anzahl quantity quantité número				
	MU-PRO/F Vario				
14	MURV0003 4	Wälzlager	roller bearing	Palier à roulement	Rodamiento
15	MURV0030 2	Wälzlager	roller bearing	Palier à roulement	Rodamiento
16	MURV0031 2	Wälzlager	roller bearing	Palier à roulement	Rodamiento
17	MURV0032 2	Wellendichtring	shaft sealing ring	Bague à lèvres	Retén de eje
18	MURV0039 4	Wellendichtring	shaft sealing ring	Bague à lèvres	Retén de eje
19	MU623018 2	Entlüftungsschraube	vent screw	Vis de purge d'air	Tornillo de purga de aire
20	MU623017 6	Deckel	cap	Couvercle	Tapa
21	MUSAE70W90VS (1l) 5	Getriebeöl	gear oil	Système d'entraînement pétrole	Aceite del cambio
21a	2x 2,5 l	Füllmenge	filling quantity	Quantité d'huile	Cantidad de llenado
X	Teile einzeln vom Hersteller nicht lieferbar Parts from the manufacturer cannot be supplied individually Pièces non livrables séparément par le fabricant El fabricante no suministra piezas individuales				

TRAKTOR HAUPTGETRIEBE | Tractor main gearbox |
 Transmission principale du tracteur | Caja de cambios principal del tractor |

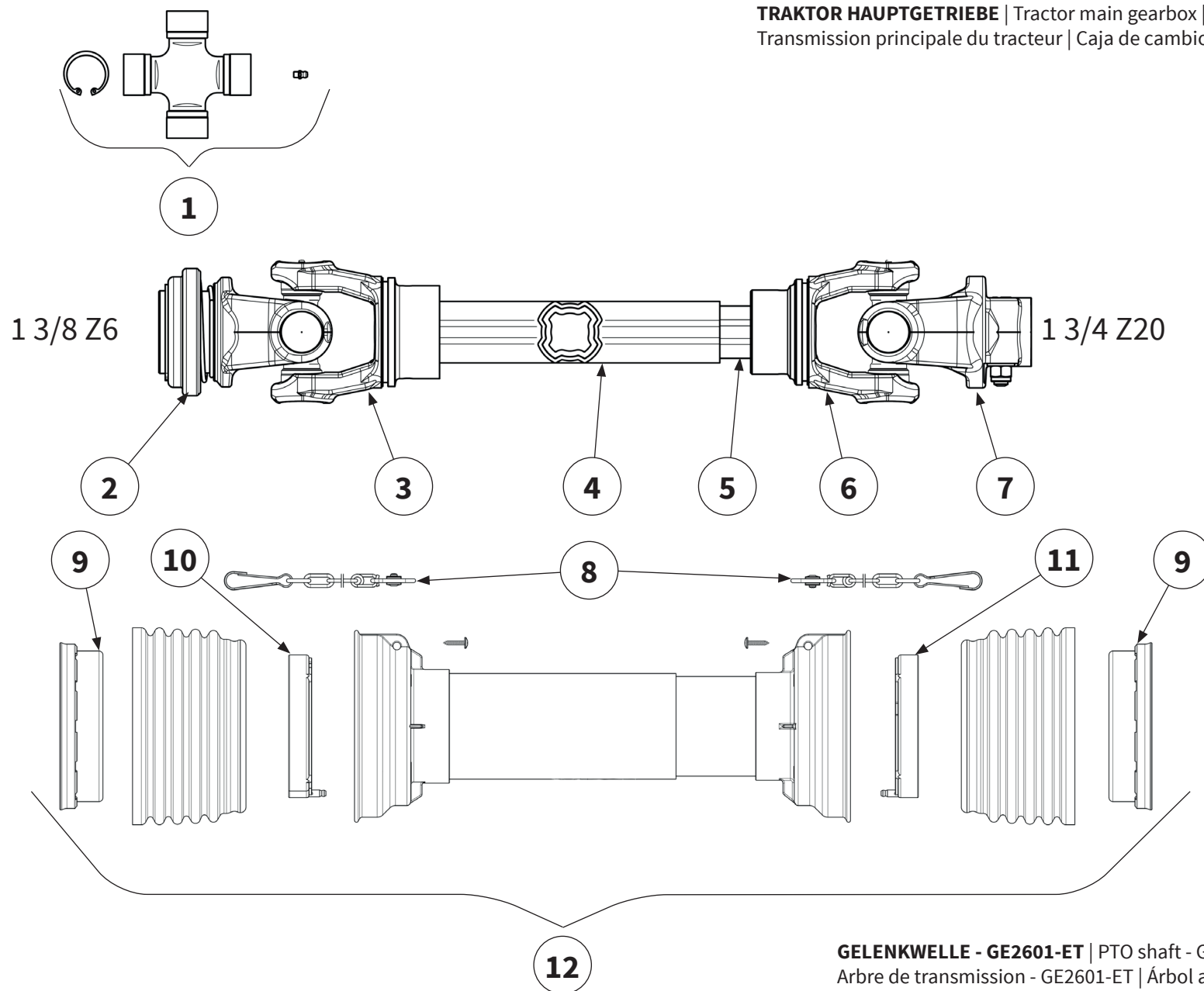

Pos.-Nr. No. Numéro Número	Ersatzteilnummer Manufacturer part number Numéro d'article du fabricant Número de pieza del fabricante	DE Bezeichnung	EN Designation	FR Désignation	ES Designación
	Anzahl quantity quantité número				
	MU-PRO/F Vario				
1	4120S0012R10 2	Kreuzgarnitur	Cross fitting	Croisillon	Cruceta
2	5720S0352 1	Außengabel	Outer Yoke	Mâchoires	Horquilla exterior
3	2040S6855 1	Innengabel für Außenrohr	Inner yoke for outer tube	Mâchoires pour tube externe	Horquilla para tubo exterior
4	122131000 1	Profil-Außenrohr	outer tube section	Tube externe	Tubo exterior de perfil
5	122551000 1	Profil-Innenrohr	Inner tube section	Tube interne	Tubo interior de perfil
6	2040S6856 1	Innengabel für Innenrohr	Inner yoke for inner tube	Mâchoire pour tube intérieur	Horquilla para tubo interior
7	5090S3860 1	Außengabel	Outer Yoke	Mâchoires	Horquilla exterior
8	252000101R02 2	Haltekette	holding chain	Chaînes de retenue	Cadenas de seguridad
9	2540M0021 1	Stützring	support ring	Anneau de support	Anillo de soporte
10	2550M0001R02 1	Lauftring	Raceway	Palier de glissement	Anillo rodadura
11	2550M0002R02 1	Lauftring	Raceway	Palier de glissement	Anillo rodadura
12	5CSH121FXSS 1	Gelenkwellen- schutz	PTO shaft guard	Protection contre les accidents	Protección del árbol articulado

TRAKTOR HAUPTGETRIEBE | Tractor main gearbox |
 Transmission principale du tracteur | Caja de cambios principal del tractor |

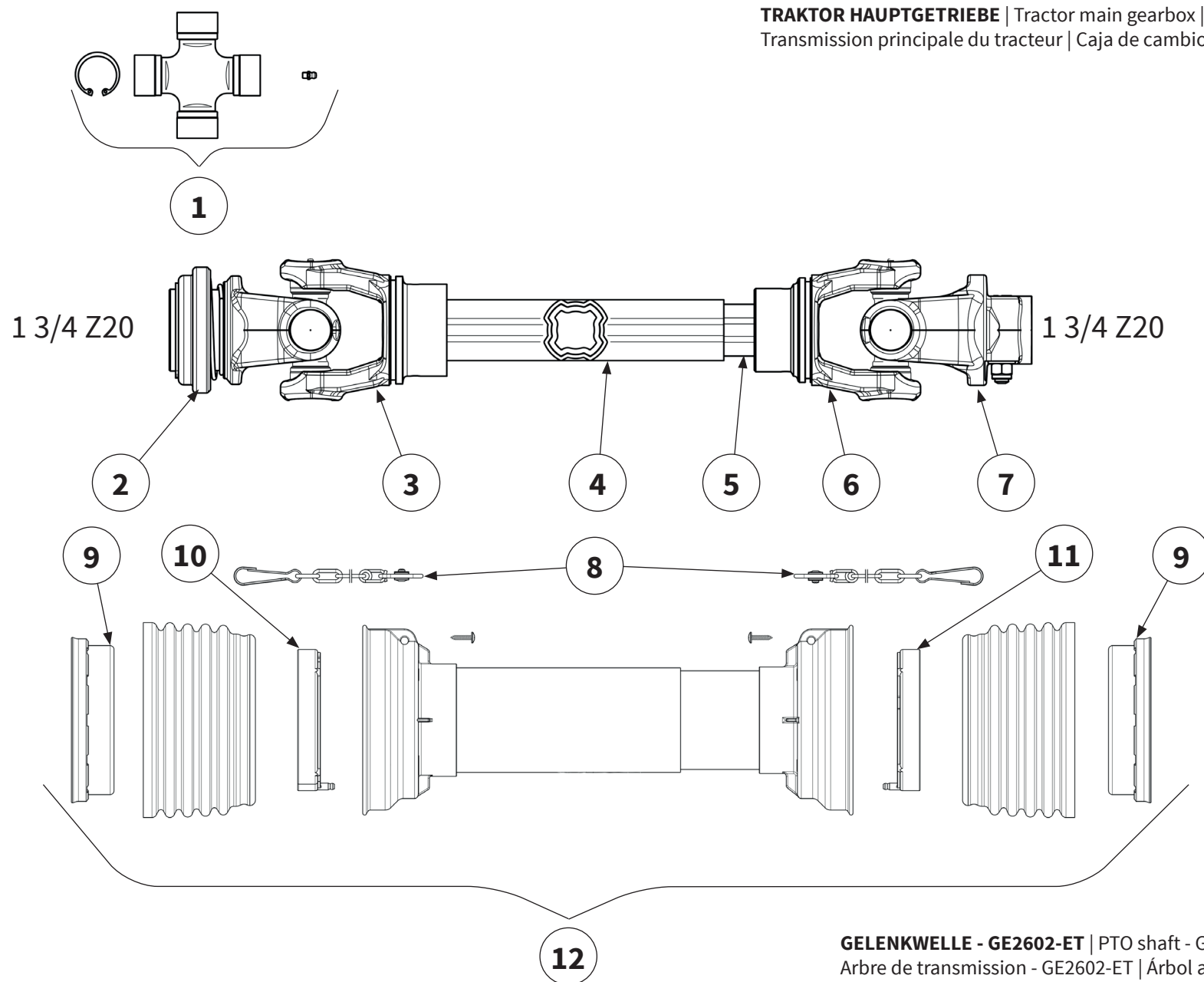

Pos.-Nr. No. Numéro Número	Ersatzteilnummer Manufacturer part number Numéro d'article du fabricant Número de pieza del fabricante	DE Bezeichnung	EN Designation	FR Désignation	ES Designación
	Anzahl quantity quantité número				
	MU-PRO/F Vario				
1	4120S0012R10 2	Kreuzgarnitur	Cross fitting	Croisillon	Cruceta
2	5720S3852 1	Außengabel	Outer Yoke	Mâchoires	Horquilla exterior
3	2040S6855 1	Innengabel für Außenrohr	Inner yoke for outer tube	Mâchoires pour tube externe	Horquilla para tubo exterior
4	122131000 1	Profil-Außenrohr	outer tube section	Tube externe	Tubo exterior de perfil
5	122551000 1	Profil-Innenrohr	Inner tube section	Tube interne	Tubo interior de perfil
6	2040S6856 1	Innengabel für Innenrohr	Inner yoke for inner tube	Mâchoire pour tube intérieur	Horquilla para tubo interior
7	5090S3860 1	Außengabel	Outer Yoke	Mâchoires	Horquilla exterior
8	252000101R02 2	Haltekette	holding chain	Chaînes de retenue	Cadenas de seguridad
9	2540M0021 1	Stützring	support ring	Anneau de support	Anillo de soporte
10	2550M0001R02 1	Lauftring	Raceway	Palier de glissement	Anillo rodadura
11	2550M0002R02 1	Lauftring	Raceway	Palier de glissement	Anillo rodadura
12	5CSH121FXSS 1	Gelenkwellen- schutz	PTO shaft guard	Protection contre les accidents	Protección del árbol articulado

TRAKTOR HAUPTGETRIEBE | Tractor main gearbox |
 Transmission principale du tracteur | Caja de cambios principal del tractor |

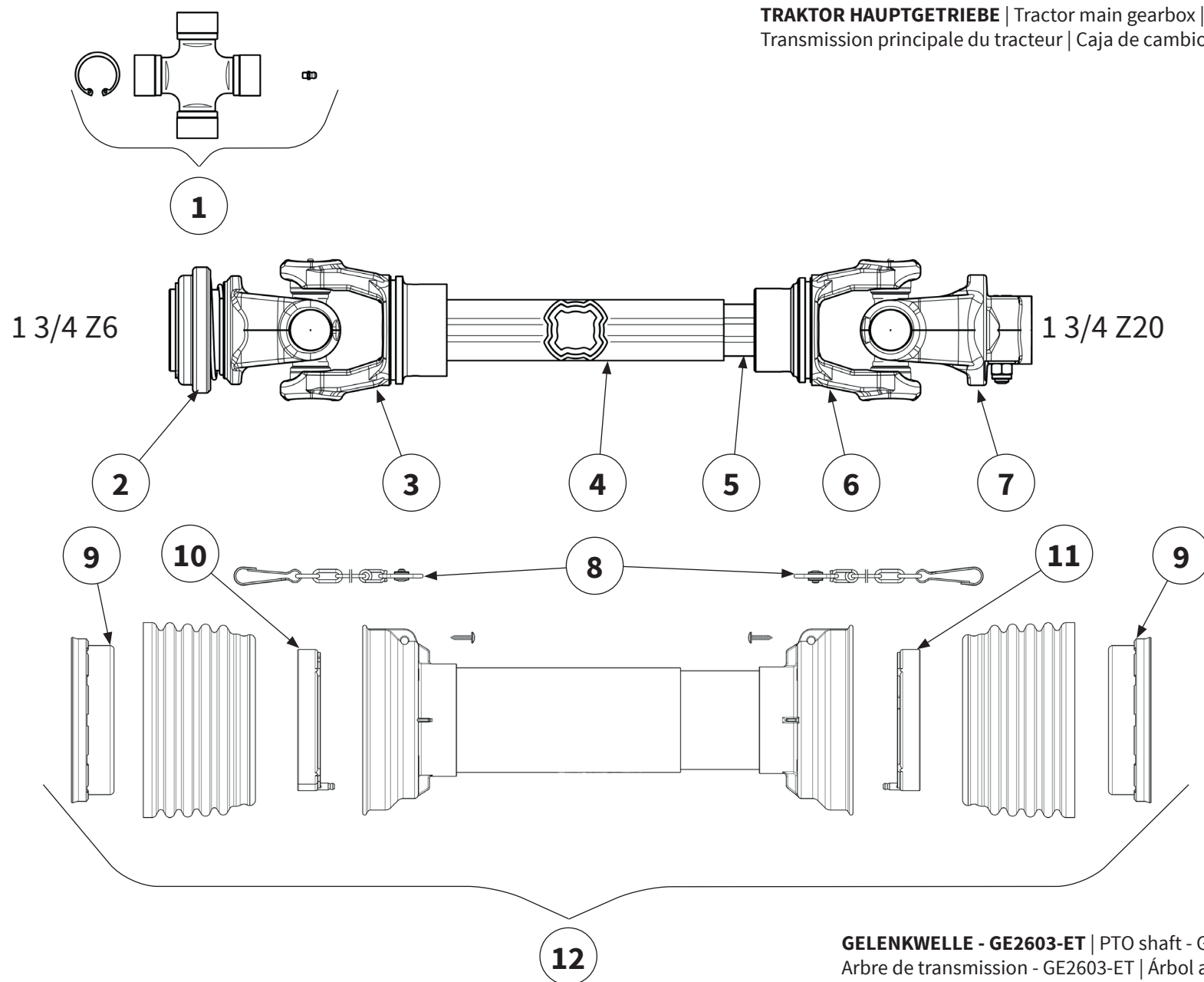

Pos.-Nr. No. Número	Ersatzteilnummer Manufacturer part number Numéro d'article du fabricant Número de pieza del fabricante	DE Bezeichnung	EN Designation	FR Désignation	ES Designación
	Anzahl quantity quantité número				
	MU-PRO/F Vario				
1	4120S0012R10 2	Kreuzgarnitur	Cross fitting	Croisillon	Cruceta
2	5720S0452 1	Außengabel	Outer Yoke	Mâchoires	Horquilla exterior
3	2040S6855 1	Innengabel für Außenrohr	Inner yoke for outer tube	Mâchoires pour tube externe	Horquilla para tubo exterior
4	122131000 1	Profil-Außenrohr	outer tube section	Tube externe	Tubo exterior de perfil
5	122551000 1	Profil-Innenrohr	Inner tube section	Tube interne	Tubo interior de perfil
6	2040S6856 1	Innengabel für Innenrohr	Inner yoke for inner tube	Mâchoire pour tube intérieur	Horquilla para tubo interior
7	5090S3860 1	Außengabel	Outer Yoke	Mâchoires	Horquilla exterior
8	252000101R02 2	Haltekette	holding chain	Chaînes de retenue	Cadenas de seguridad
9	2540M0021 1	Stützring	support ring	Anneau de support	Anillo de soporte
10	2550M0001R02 1	Lauftring	Raceway	Palier de glissement	Anillo rodadura
11	2550M0002R02 1	Lauftring	Raceway	Palier de glissement	Anillo rodadura
12	5CSH121FXSS 1	Gelenkwellen- schutz	PTO shaft guard	Protection contre les accidents	Protección del árbol articulado

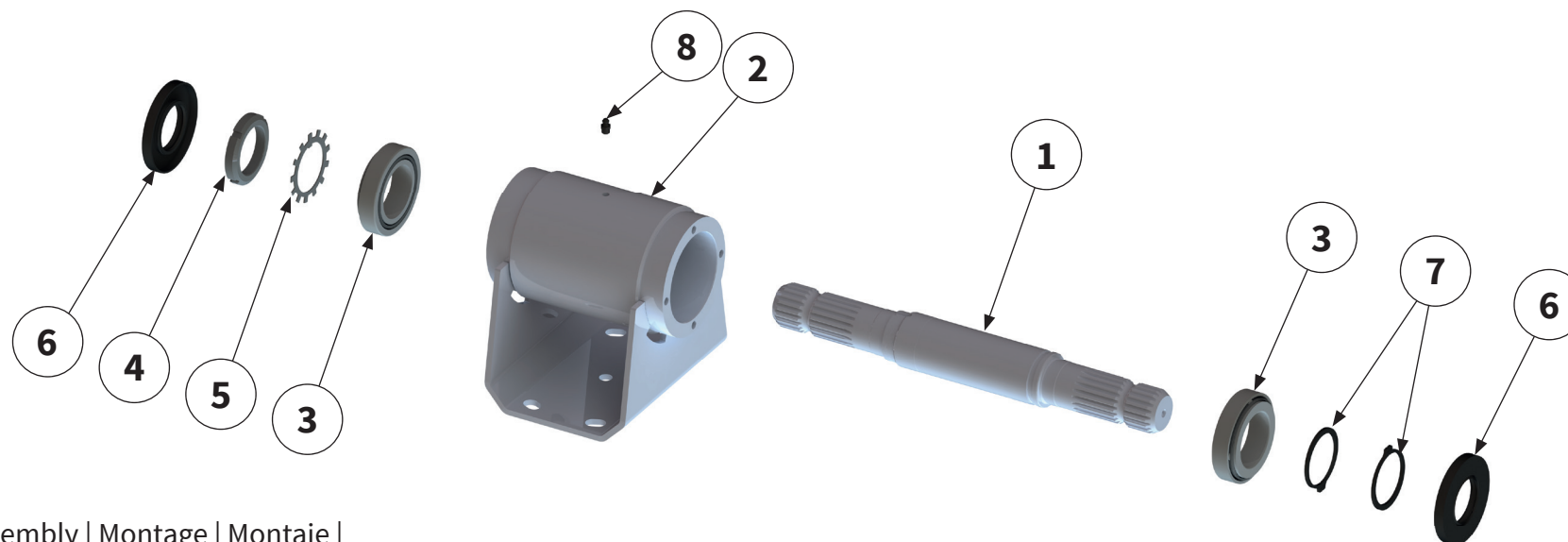

Montage | Assembly | Montage | Montaje |

Spezialwerkzeug erforderlich

- Sicherungsringe Pos.7 in die Nut der Zwischenwelle Pos.1 (um 180° gegen einander verdreht) einsetzen
- Gewinde und Montageflächen von Pos.3; 4; 5 einölen
- Lagereinheit ohne Pos. 6 zusammenstecken
- Nutmutter Pos. 4 mit **120Nm** anziehen
- Setzschläge mittels Hartgummi-oder Kunststoffhammer von allen Seiten der Lagereinheit
- Nutmutter Pos. 4 lösen und mit **100Nm** wieder anziehen
- Zwischenwelle Pos.1 von Hand mehrfach drehen und Spiel der Lager prüfen
- Nutmutter Pos.4 mit Sicherungselement Pos.5 sichern
- Lagereinheit mit Fett füllen (Fett muss sichtbar durch die Lager Pos.3 kommen)
- Wellendichtringe Pos.6 montieren

Special tools required

- Insert circlips, item 7, into groove of intermediate shaft, item 1 (rotated at 180° to each other)
- Apply oil to thread and assembly surfaces of items 3, 4, 5
- Put bearing unit together without item 6
- Tighten slotted nut, item 4, to **120 Nm**
- Hit all sides of bearing unit with hard rubber or plastic mallet to make it settle
- Loosen slotted nut, item 4, and retighten to **100 Nm**
- Turn intermediate shaft, item 1, several times by hand and check play of bearings
- Secure slotted nut, item 4, with locking element, item 5
- Pack bearing unit with grease (grease must visibly come through the bearings, item 3)
- Fit shaft sealing rings, item 6

Outil spécial requis

- Insérer bagues de sécurité pos. 7 dans la rainure de l'arbre intermédiaire pos. 1 (tourné de 180° l'un par rapport à l'autre)
- Lubrifier le filetage et les surfaces de montage de pos. 3; 4; 5
- Assembler l'unité de palier sans pos. 6
- Serrer l'écrou cannelé pos. 4 à **120 Nm**
- Donner de petits coups à l'aide d'un maillet en caoutchouc dur ou en plastique de tous les côtés de l'unité de palier
- Desserrer l'écrou cannelé pos. 4 et le resserrer à **100 Nm**
- Tourner plusieurs fois l'arbre intermédiaire pos. 1 à la main et vérifier le jeu des paliers
- Bloquer l'écrou cannelé pos. 4 avec l'élément de sécurité pos. 5
- Remplir l'unité de palier de graisse (la graisse doit être visible à travers les paliers pos. 3)
- Monter les bagues à lèvres pos. 6

Herramientas especiales necesarias

- Insertar los anillos de seguridad pos. 7 en la ranura del eje intermedio pos. 1 (girado 180° respecto al otro)
- Lubricar las roscas y superficies de montaje de pos. 3; 4; 5
- Acoplar la unidad de rodamiento sin pos. 6
- Apretar la tuerca ranurada pos. 4 con **120 Nm**
- Impacto por martillo de goma dura o plástico de todas las partes de la unidad de rodamiento
- Aflojar la tuerca ranurada pos. 4 y volver a apretar con **100 Nm**
- Girar a mano varias veces el eje intermedio pos. 1 y comprobar la holgura de los rodamientos
- Asegurar la tuerca ranurada pos. 4 con el elemento de seguridad pos. 5
- Rellenar con grasa la unidad de rodamiento (la grasa debe ser visible a través del rodamiento pos. 3)
- Montar el retén de eje pos. 6

Pos.-Nr. No. Numéro Número	Ersatzteilnummer Manufacturer part number Numéro d' article du fabricant Número de pieza del fabricante		DE Bezeichnung	EN Designation	FR Désignation	ES Designación
	Anzahl quantity quantité número					
	MU-PRO/F Vario					
1	00032002	1	Welle	drive shaft	Arbre	Eje
2	00032586	1	Lagereinheit	bearing unit	Unité de palier	Unidad de rodamiento
3	MU981109	2	Lager	bearing	Palier	Conjnete
4	00032020	1	Nutmutter	slotted nut	Écrou cannelé	Tuerca ranurada
5	00032019	1	Sicherungselement	locking element	Élément de sécurité	Elemento de seguridad
6	MU981934	2	Wellendichtring	shaft sealing ring	Bague à lèvres	Retén de eje
7	MU981935	2	Sicherungsring	circlip	Bague de sécurité	Anillo de seguridad
8	DIN71412A-H1-M08X1	1	Schmiernippel	lubricating nipple	Nipple de graissage	Engrasador



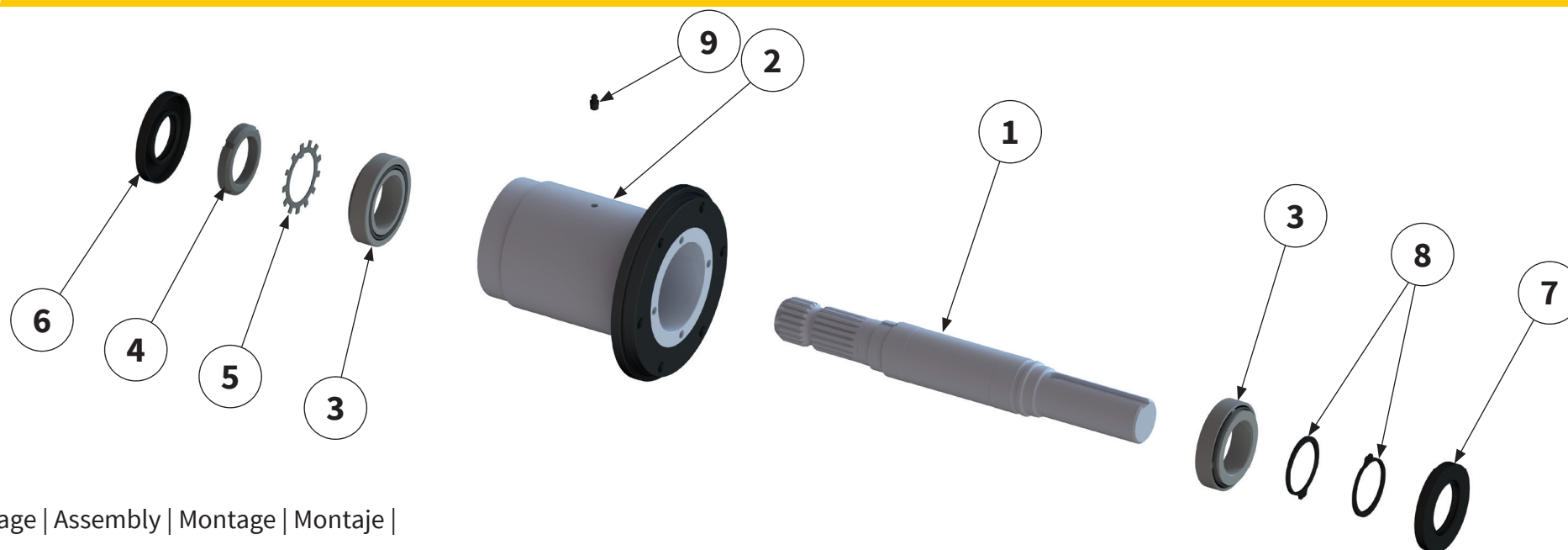

Montage | Assembly | Montage | Montaje |

Spezialwerkzeug erforderlich

- Sicherungsringe Pos.8 in die Nut der Antriebswelle Pos.1 (um 180° gegen einander verdreht) einsetzen
- Gewinde und Montageflächen von Pos.3; 4; 5 einölen
- Lagereinheit ohne Pos. 6+7 zusammenstecken
- Nutmutter Pos. 4 mit **120Nm** anziehen
- Setzschläge mittels Hartgummi-oder Kunststoffhammer von allen Seiten der Lagereinheit
- Nutmutter Pos. 4 lösen und mit **100Nm** wieder anziehen
- Antriebswelle Pos.1 von Hand mehrfach drehen und Spiel der Lager prüfen
- Nutmutter Pos.4 mit Sicherungselement Pos.5 sichern
- Lagereinheit mit Fett füllen (Fett muss sichtbar durch die Lager Pos.3 kommen)
- Wellendichtringe Pos.6+7 montieren

Special tools required

- Insert circlips, item 8, into groove of drive shaft, item 1 (rotated at 180° to each other)
- Apply oil to thread and assembly surfaces of items 3, 4, 5
- Put bearing unit together without items 6+7
- Tighten slotted nut, item 4, to **120 Nm**
- Hit all sides of bearing unit with hard rubber or plastic mallet to make it settle
- Loosen slotted nut, item 4, and retighten to **100 Nm**
- Turn drive shaft, item 1, several times by hand and check play of bearings
- Secure slotted nut, item 4, with locking element, item 5
- Pack bearing unit with grease (grease must visibly come through the bearings, item 3)
- Fit shaft sealing rings, item 6+7

Outil spécial requis

- Insérer bagues de sécurité pos. 8 dans la rainure de l'arbre de transmission pos. 1 (tourné de 180° l'un par rapport à l'autre)
- Lubrifier le filetage et les surfaces de montage de pos. 3; 4; 5
- Assembler l'unité de palier sans pos. 6+7
- Serrer l'écrou cannelé pos. 4 à **120 Nm**
- Donner de petits coups à l'aide d'un maillet en caoutchouc dur ou en plastique de tous les côtés de l'unité de palier
- Desserrer l'écrou cannelé pos. 4 et le resserrer à **100 Nm**
- Tourner plusieurs fois l'arbre de transmission pos. 1 à la main et vérifier le jeu des paliers
- Bloquer l'écrou cannelé pos. 4 avec l'élément de sécurité pos. 5
- Remplir l'unité de palier de graisse (la graisse doit être visible à travers les paliers pos. 3)
- Monter les bagues à lèvres pos. 6+7

Herramientas especiales necesarias

- Insertar anillos de seguridad pos. 8 en la ranura del eje de accionamiento pos. 1 (girado 180° respecto al otro)
- Lubricar las roscas y superficies de montaje de pos. 3; 4; 5
- Acoplar la unidad de rodamiento sin pos. 6+7
- Apretar la tuerca ranurada pos. 4 con **120 Nm**
- Impacto por martillo de goma dura o plástico de todas las partes de la unidad de rodamiento
- Aflojar la tuerca ranurada pos. 4 y volver a apretar con **100 Nm**
- Girar a mano varias veces el eje de accionamiento pos. 1 y comprobar la holgura de los rodamientos
- Asegurar la tuerca ranurada pos. 4 con el elemento de seguridad pos. 5
- Rellenar con grasa la unidad de rodamiento (la grasa debe ser visible a través del rodamiento pos. 3)
- Montar el retén de eje pos. 6+7

Pos.-Nr. No. Numéro Número	Ersatzteilnummer Manufacturer part number Numéro d' article du fabricant Número de pieza del fabricante		DE Bezeichnung	EN Designation	FR Désignation	ES Designación
	Anzahl quantity quantité número					
	MU-PRO/F Vario					
1	00032001 1	Welle	drive shaft	Arbre	Eje	
2	00032006 1	Aufnahme	holder	Support	Alojamiento	
3	MU981109 2	Lager	bearing	Palier	Conjnete	
4	00032020 1	Nutmutter	slotted nut	Écrou cannelé	Tuerca ranurada	
5	00032019 1	Sicherungselement	locking element	Élément de sécurité	Elemento de seguridad	
6	MU981934 1	Wellendichtring	shaft sealing ring	Bague à lèvres	Retén de eje	
7	00005844 1	Wellendichtring	shaft sealing ring	Bague à lèvres	Retén de eje	
8	MU981935 2	Sicherungsring	circlip	Bague de sécurité	Anillo de seguridad	
9	DIN71412A-H1-M08X1 1	Schmiernippel	lubricating nipple	Nipple de graissage	Engrasador	

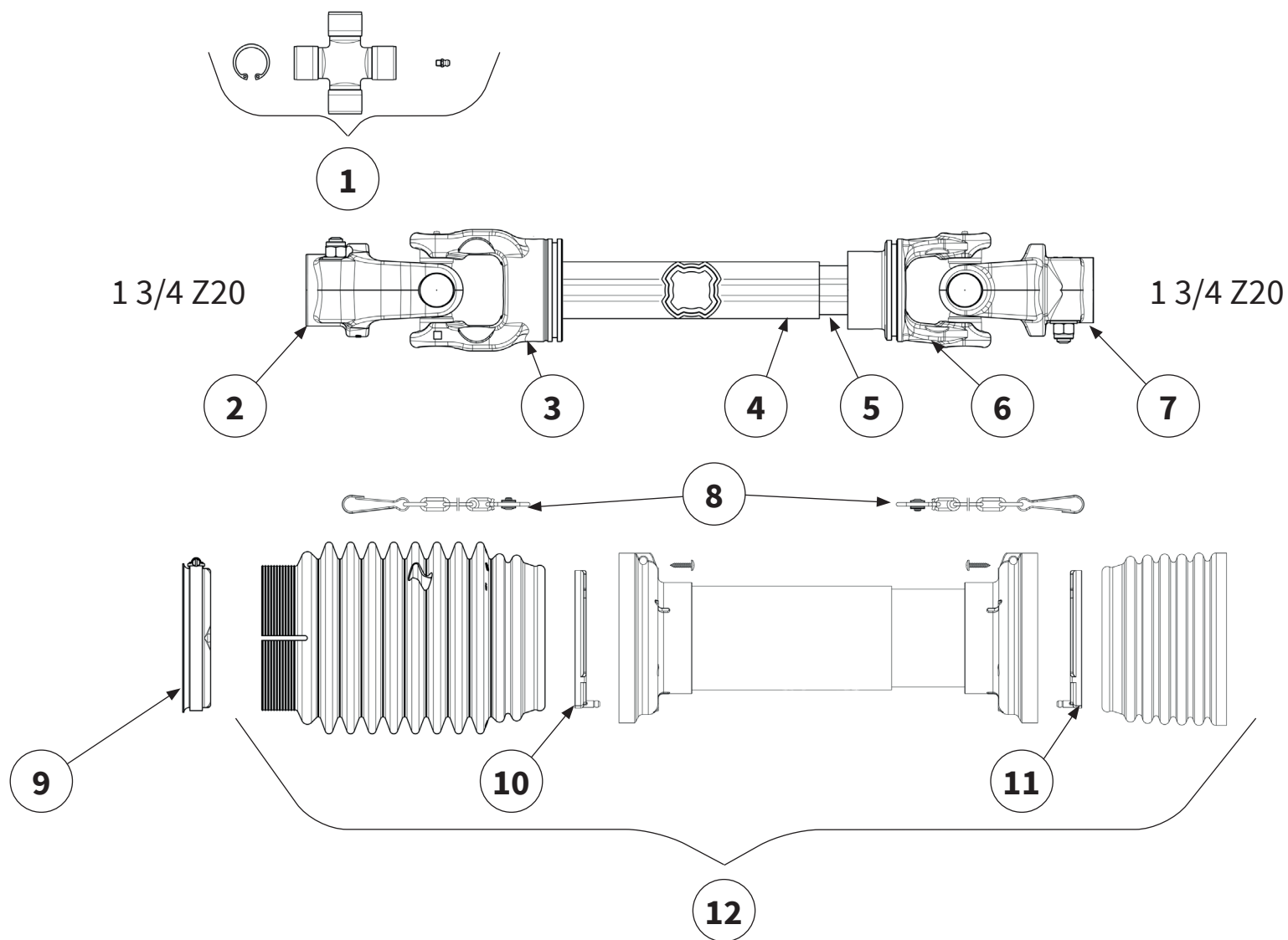

Pos.-Nr. No. Numéro Número	Ersatzteilnummer Manufacturer part number Numéro d'article du fabricant Número de pieza del fabricante	DE Bezeichnung	EN Designation	FR Désignation	ES Designación
	Anzahl quantity quantité número				
	MU-PRO/F Vario				
1	4120M0012R20 2	Kreuzgarnitur	Cross fitting	Croisillon	Cruceta
2	5090M3815R 1	Außengabel	Outer Yoke	Mâchoires	Horquilla exterior
3	2040M6864 1	Innengabel für Außenrohr	Inner yoke for outer tube	Mâchoires pour tube externe	Horquilla para tubo exterior
4	122271000 1	Profil-Außenrohr	outer tube section	Tube externe	Tubo exterior de perfil
5	2453V1250R 1	Profil-Innenrohr	Inner tube section	Tube interne	Tubo interior de perfil
6	204S96856 1	Innengabel für Innenrohr	Inner yoke for inner tube	Mâchoire pour tube intérieur	Horquilla para tubo interior
7	5090M3860 1	Außengabel	Outer Yoke	Mâchoires	Horquilla exterior
8	252000101R02 2	Haltekette	holding chain	Chaînes de retenue	Cadenas de seguridad
9	395011411R 1	Stützring	support ring	Anneau de support	Anillo de soporte
10	2550L0001R02 1	Lauftring	Raceway	Palier de glissement	Anillo rodadura
11	2550L0002R02 1	Lauftring	Raceway	Palier de glissement	Anillo rodadura
12	4CS9107FXVSG001 1	Gelenkwellen- schutz	PTO shaft guard	Protection contre les accidents	Protección del árbol articulado

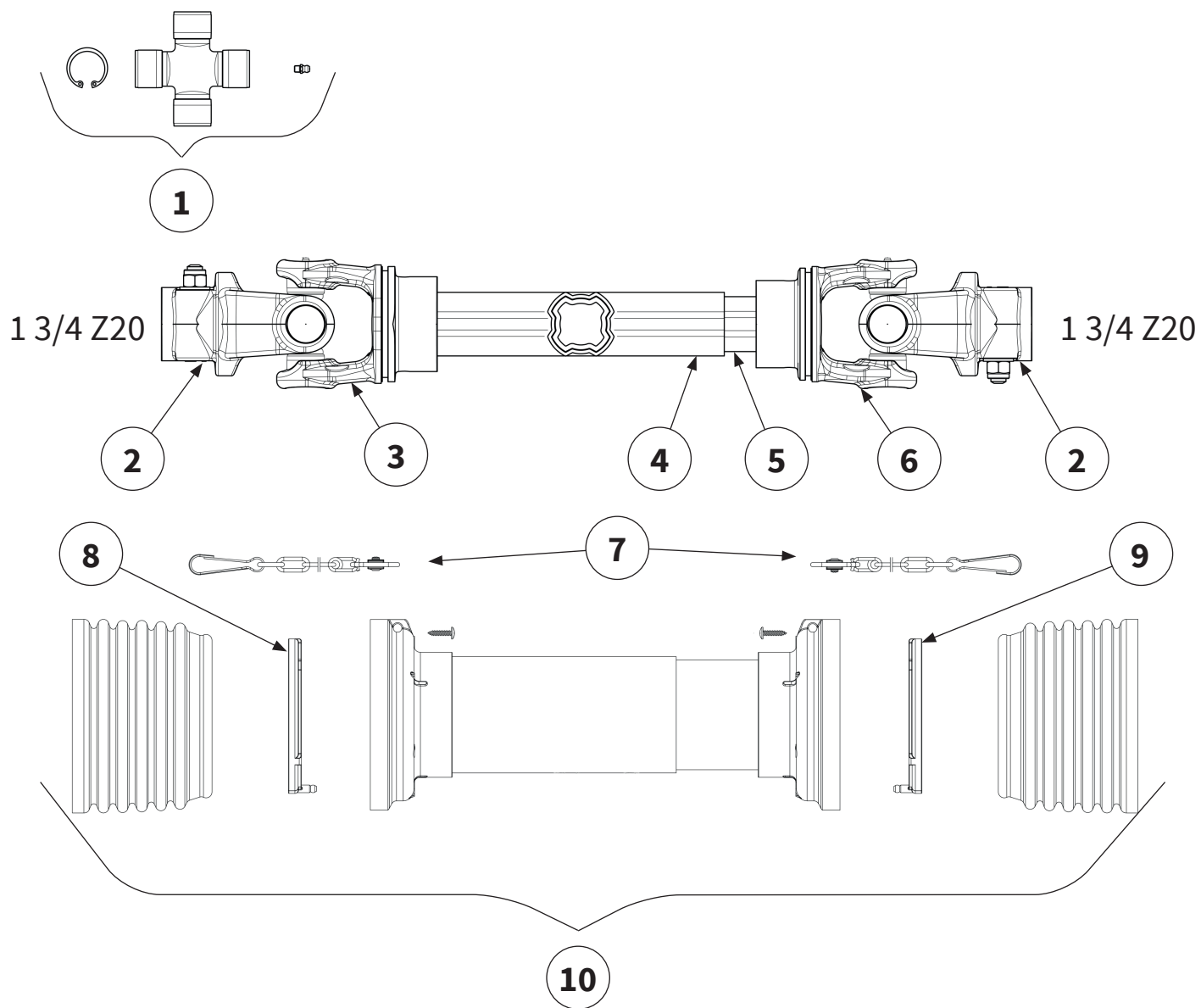

Pos.-Nr. No. Numéro Número	Ersatzteilnummer Manufacturer part number Numéro d'article du fabricant Número de pieza del fabricante	DE Bezeichnung	EN Designation	FR Désignation	ES Designación
	Anzahl quantity quantité número				
	MU-PRO/F Vario				
1	4120M0012R20 2	Kreuzgarnitur	Cross fitting	Croisillon	Cruceta
2	5090M3860 2	Außengabel	Outer Yoke	Mâchoires	Horquilla exterior
3	204S96855	Innengabel für Außenrohr	Inner yoke for outer tube	Mâchoires pour tube externe	Horquilla para tubo exterior
4	122271000 1	Profil-Außenrohr	outer tube section	Tube externe	Tubo exterior de perfil
5	2453V1250R 1	Profil-Innenrohr	Inner tube section	Tube interne	Tubo interior de perfil
6	204S96856 1	Innengabel für Innenrohr	Inner yoke for inner tube	Mâchoire pour tube intérieur	Horquilla para tubo interior
7	252000101R02 2	Haltekette	holding chain	Chaînes de retenue	Cadenas de seguridad
8	2550L0001R02 1	Lauftring	Raceway	Palier de glissement	Anillo rodadura
9	2550L0002R02 1	Lauftring	Raceway	Palier de glissement	Anillo rodadura
10	4CS9118FXSSG001 1	Gelenkwellen- schutz	PTO shaft guard	Protection contre les accidents	Protección del árbol articulado

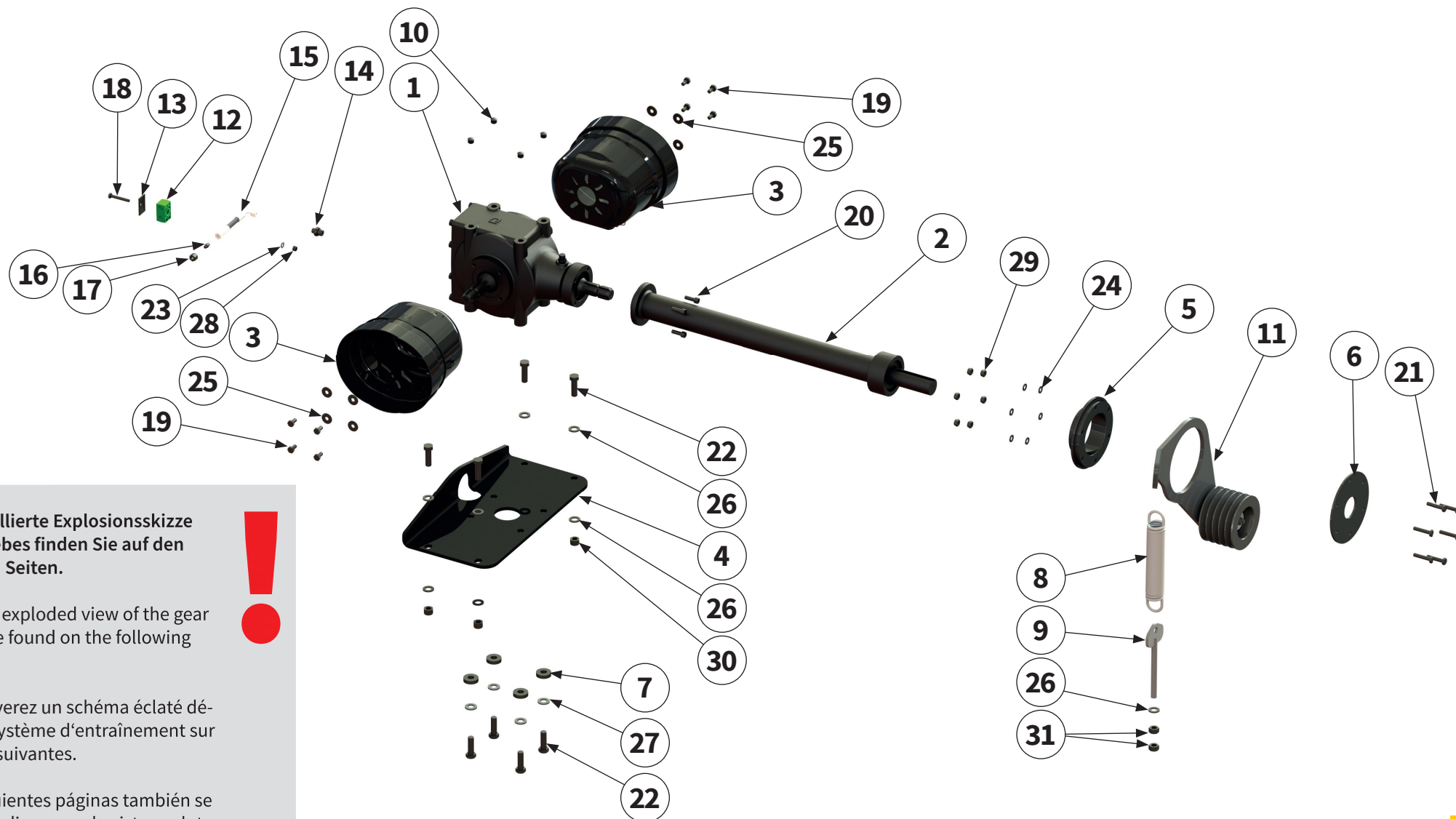

Eine detaillierte Explosionskizze des Getriebes finden Sie auf den folgenden Seiten.

A detailed exploded view of the gear box can be found on the following pages.

Vous trouverez un schéma éclaté détaillé du Système d'entraînement sur les pages suivantes.

En las siguientes páginas también se incluye un diagrama de vista explotada de la transmisión.



Pos.-Nr. No. Numéro Número	Ersatzteilnummer Manufacturer part number Numéro d'article du fabricant Número de pieza del fabricante	DE Bezeichnung	EN Designation	FR Désignation	ES Designación
	Anzahl quantity quantité número				
	MU-PRO/F Vario 280 mittig				
1	S2081 1 Getriebe-Eingangsdrehzahl Input speed Vitesse d'entrée Velocidad entrada 1000 U / min (1: 1,35)	Getriebe	gear box	Système d'entraînement	Cambio
2	S2081-1400 1	Getriebe- verlängerung	gear box extension	Arbre de rollonge	Prolongación del cambio
3	MU980814 2	Schutztopf	protective pot	Protevtive Pot	Tapa de protección
4	MU0605609 1	Getriebe- konsole	gear box console	Console de transmission	Consola del cambio
5	MUM00680 1	Buchse	bush	Douille	Casquillo
6	MUM00689 1	Scheibe	washer	Disque	Arandela
7	00030482 4	Scheibe	washer	Disque	Arandela
8	MU980912 1	Zugfeder	tension spring	Ressort de traction	Resorte de tracción
9	MAX00062 1	Zugstange	tie rod	Barre de traction	Barra de tracción
10	MUMG0018 4	Lamellen- stopfen	sealing plug	Bouchon de fermeture	Tapón de lamas
11	MU0200019 1	Riemen- spanner kpl.	belt tensioner	Tendeur de courroie	Tensor de correa
12	MUMG0016 1	Schellenkörper	clamp body	Corps de collier	Cuerpo de la abrazadera

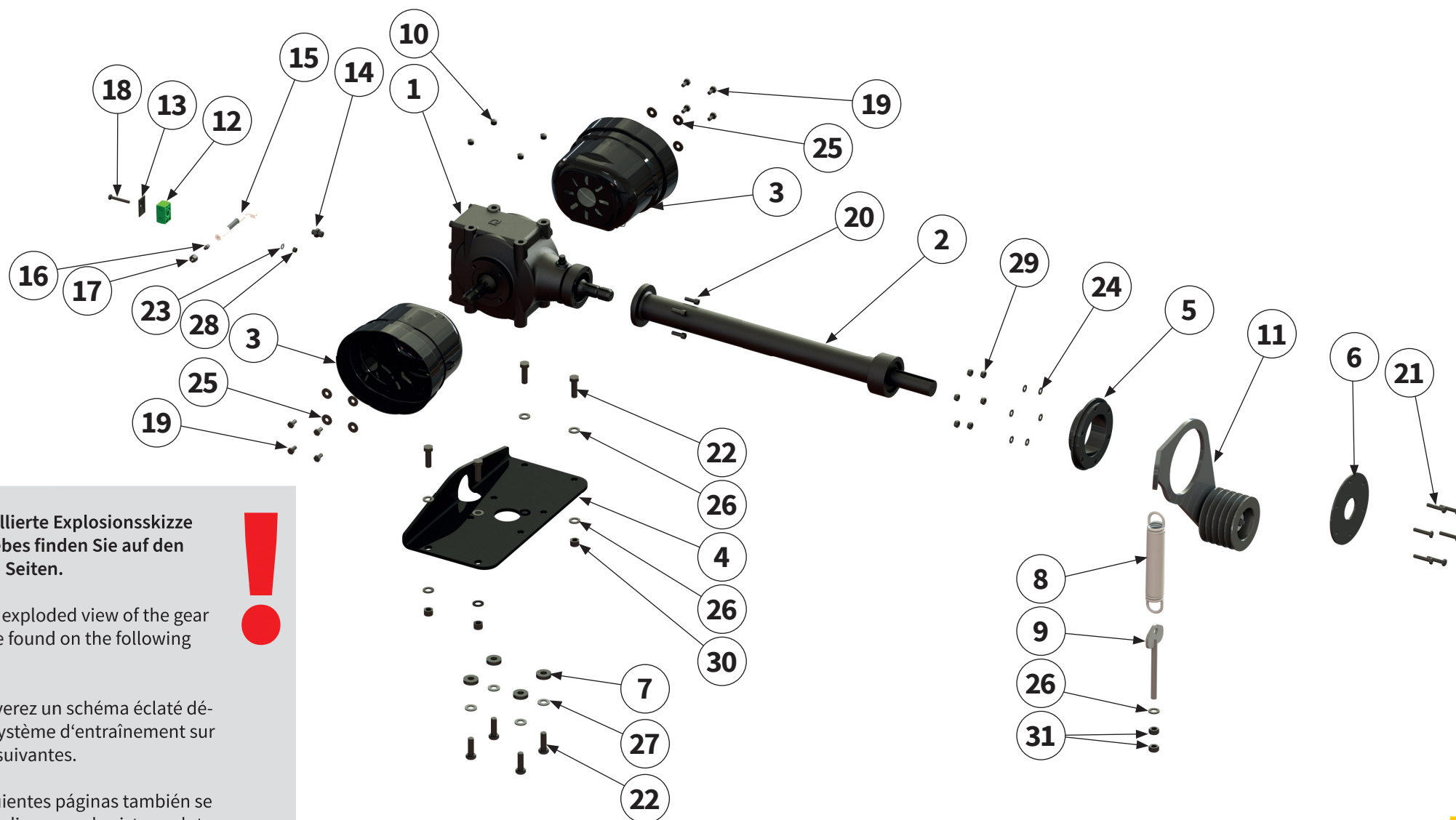

Eine detaillierte Explosionskizze des Getriebes finden Sie auf den folgenden Seiten.

A detailed exploded view of the gear box can be found on the following pages.

Vous trouverez un schéma éclaté détaillé du Système d'entraînement sur les pages suivantes.

En las siguientes páginas también se incluye un diagrama de vista explotada de la transmisión.



Pos.-Nr. No. Numéro Número	Ersatzteilnummer Manufacturer part number Numéro d'article du fabricant Número de pieza del fabricante	DE Bezeichnung	EN Designation	FR Désignation	ES Designación
	Anzahl quantity quantité número				
	MU-PRO/F Vario 280 mittig				
13	MUMG0014 1	Deckplatte	cover plate	Plaque de recouvrement	Placa de revestimiento
14	XGE-08-PLR-3/8 1	Verschraubung	threaded connection	Raccord à vis	Unión atornillada
15	MU5300122 1	Hydraulik- schlauch	hydraulic hose	Tuyau hydraulique	Tubo flexible hidráulico
16	VKA-08 1	Verschluss- kegel	sealing plug	Bouchon de fermeture	Tapón de cierre
17	M-08-L 1	Überwurfmutter	union nut	Écrou-raccord	Tuerca de unión
18	MU980118 1	Schraube	bolt	Vis	Tornillo
19	MU0099970 8	Schraube	bolt	Vis	Tornillo
20	MU980244 4	Schraube	bolt	Vis	Tornillo
21	MU980219 6	Schraube	bolt	Vis	Tornillo
22	MU980432 8	Schraube	bolt	Vis	Tornillo
23	MU0099999 1	Scheibe	washer	Disque	Arandela
24	MU980202 6	Scheibe	washer	Disque	Arandela
25	MU0099950 8	Scheibe	washer	Disque	Arandela

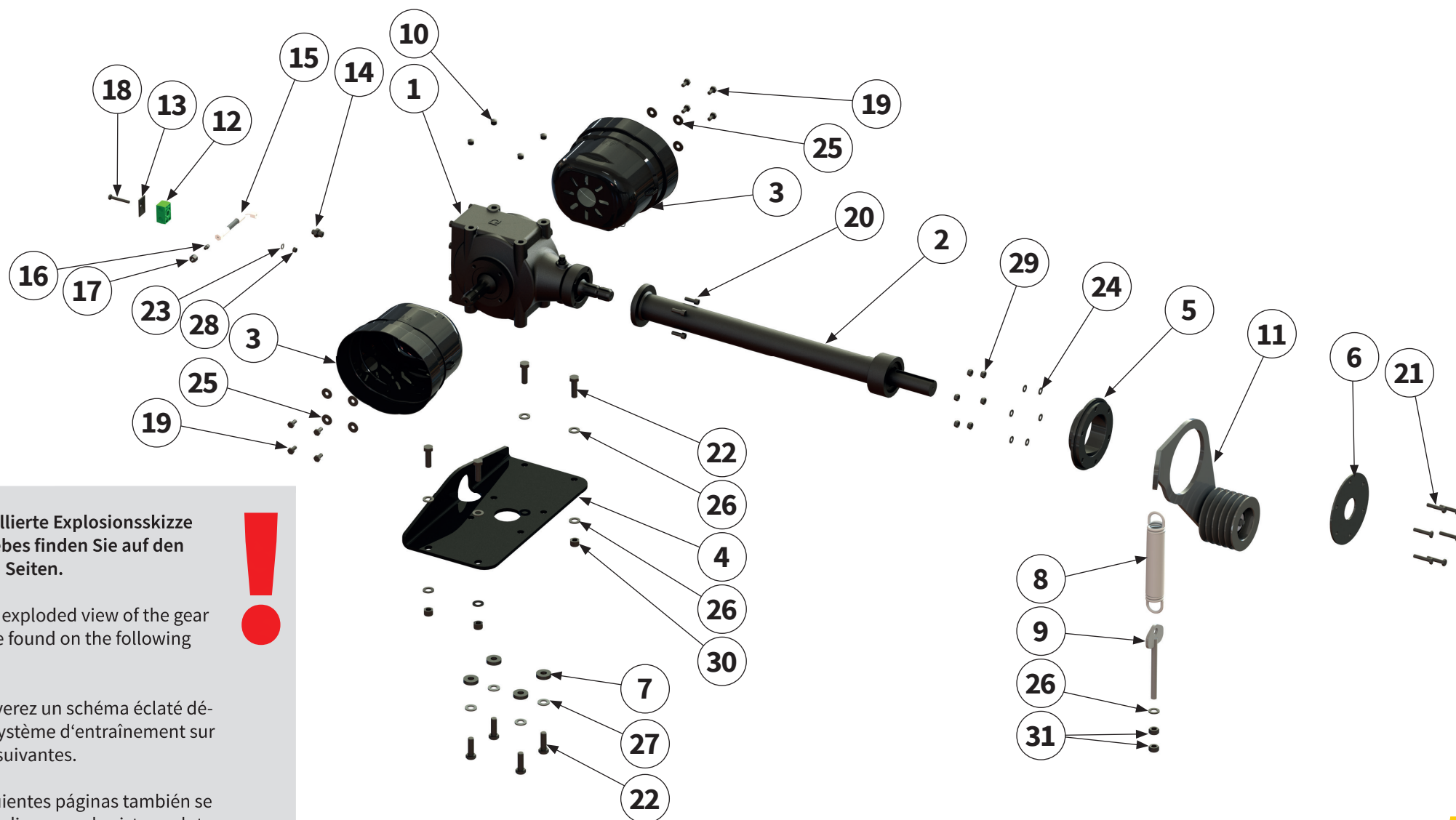

Eine detaillierte Explosionskizze des Getriebes finden Sie auf den folgenden Seiten.

A detailed exploded view of the gear box can be found on the following pages.

Vous trouverez un schéma éclaté détaillé du Système d'entraînement sur les pages suivantes.

En las siguientes páginas también se incluye un diagrama de vista explotada de la transmisión.



Pos.-Nr. No. Numéro Número	Ersatzteilnummer manufacturer Part number Numéro d'article du fabricant Número de pieza del fabricante	DE Bezeichnung	EN Designation	FR Désignation	ES Designación
	Anzahl quantity quantité número				
	MU-PRO/F Vario 280 mittig				
26	MU980402 9	Scheibe	washer	Disque	Arandela
27	MUNSKL16 4	Scheibe	washer	Disque	Arandela
28	MU0099961 1	Mutter	nut	Écrou	Tuerca
29	MU0099960 6	Mutter	nut	Écrou	Tuerca
30	MU980401 4	Mutter	nut	Écrou	Tuerca
31	MU980400 2	Mutter	nut	Écrou	Tuerca

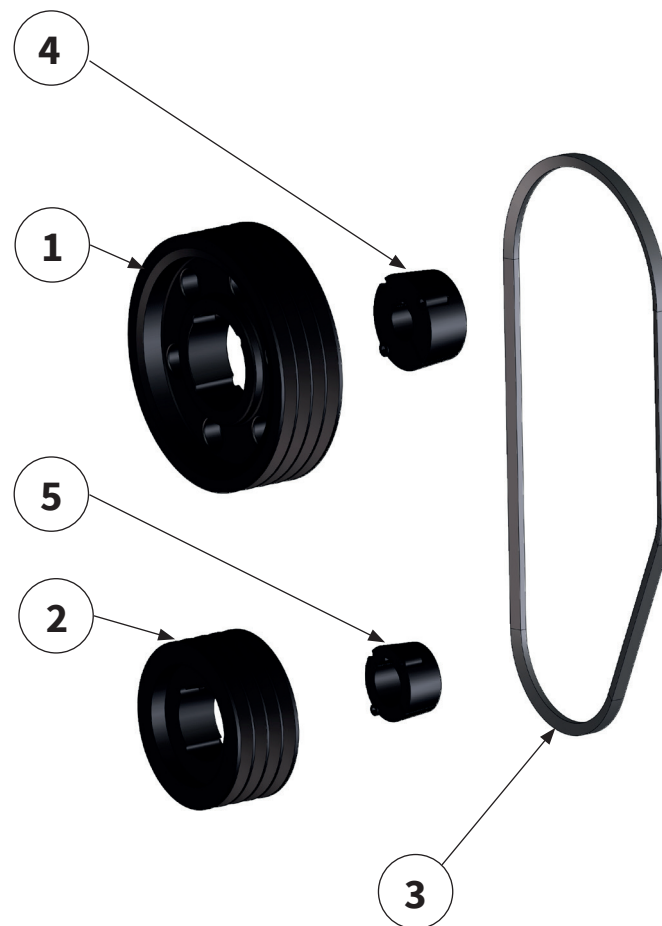

Pos.-Nr. No. Numéro Número	Ersatzteilnummer Manufacturer part number Numéro d'article du fabricant Número de pieza del fabricante		DE Bezeichnung	EN Designation	FR Désignation	ES Designación
	Anzahl quantity quantité número					
	MU-PRO/F Vario 280 mittig					
1	MU980863 1	Riemen- scheibe	belt pulley	Poulie	Polea	
2	MU980894 1	Riemen- scheibe	belt pulley	Poulie	Polea	
3	MU981838 5	Keilriemen	V-belt	Courroie trapézoïdale	Correa trapezoidal	
4	MU980864 1	Spannbuchse	clamping bush	Douille de serrage	Manguito de sujeción	
5	MU980813 1	Spannbuchse	clamping bush	Douille de serrage	Manguito de sujeción	

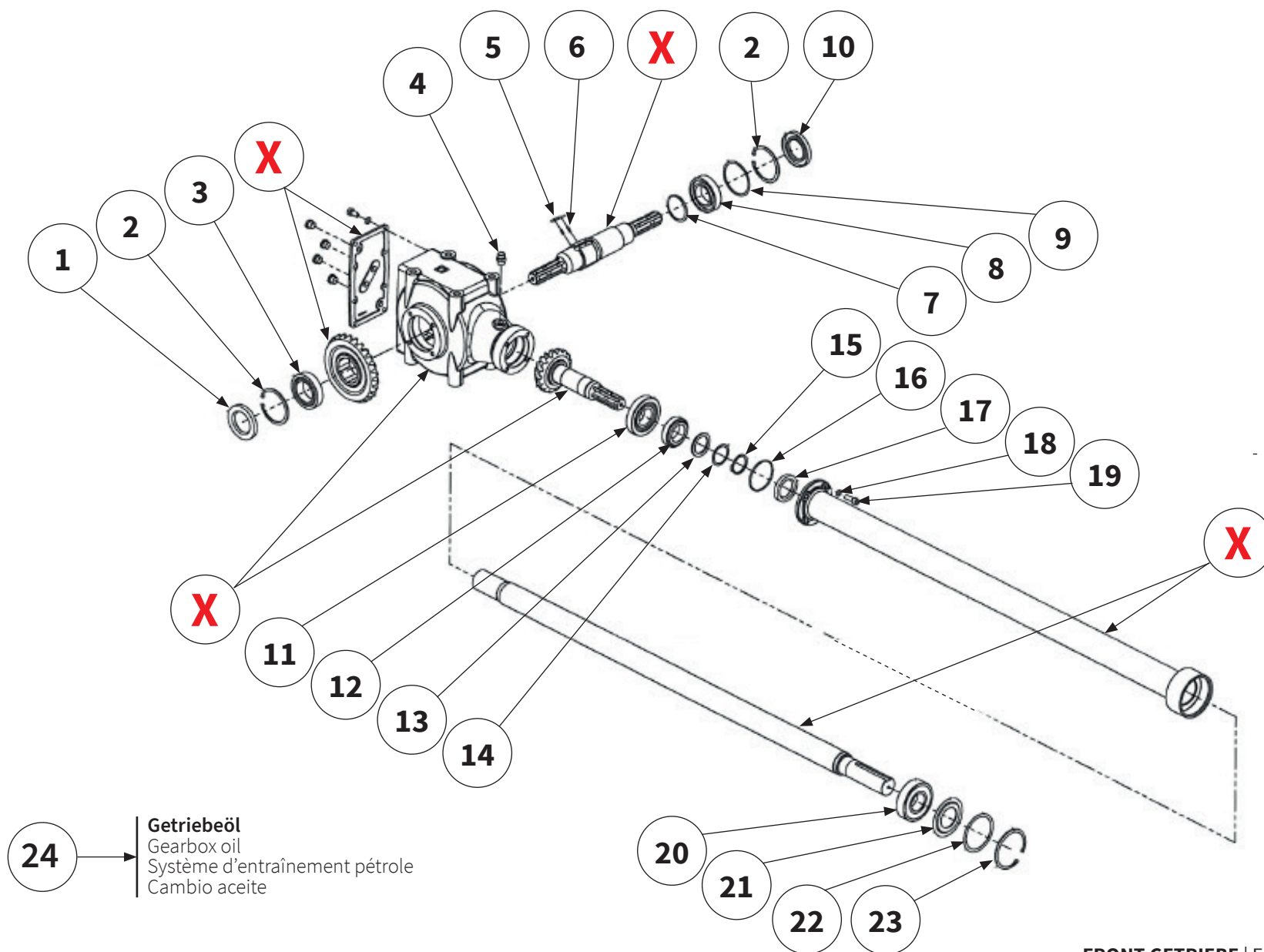

24 → **Getriebeöl**
 Gearbox oil
 Système d'entraînement pétrole
 Cambio aceite

Pos.-Nr. No. Numéro Número	Ersatzteilnummer Manufacturer part number Numéro d' article du fabricant Número de pieza del fabricante	DE Bezeichnung	EN Designation	FR Désignation	ES Designación
	Anzahl quantity quantité número				
	MU-PRO/F Vario 280 mittig				
1	MU980839 1	Wellendichtring	shaft sealing ring	Bague à lèvres	Retén de eje
2	MU490020 2	Sicherungsring	circlip	Bague de sécurité	Anillo de seguridad
3	MU981109 1	Wälzlager	roller bearing	Palier à roulement	Rodamiento
4	MU623018 1	Getriebe- entlüftung	gearbox breather	Boîte de vitesses reniflard	Respiradero del cambio
5	MUS207006 4	Sperrklinke	locking pawl	Cliquet d'arrêt roue libre	Trinquete de bloqueo rueda libre
6	MUS207005 8	Druckfeder	pressure spring	Ressort de pression	Muelle de presión
7	MU981820 1	Sicherungsring	circlip	Bague de sécurité	Anillo de seguridad
8	00005842 1	Wälzlager	roller bearing	Palier à roulement	Rodamiento
9	MU981003 1	Paßscheibe	shim	Rondelle d'ajustage	Arandela de ajuste
10	00005844 1	Wellendichtring	shaft sealing ring	Bague à lèvres	Retén de eje
11	MU981104 1	Wälzlager	roller bearing	Palier à roulement	Rodamiento
12	MU981105 1	Wälzlager	roller bearing	Palier à roulement	Rodamiento
13	MU981004 1	Paßscheibe	shim	Rondelle d'ajustage	Arandela de ajuste
X	Teile einzeln vom Hersteller nicht lieferbar Parts from the manufacturer cannot be supplied individually Pièces non livrables séparément par le fabricant El fabricante no suministra piezas individuales				

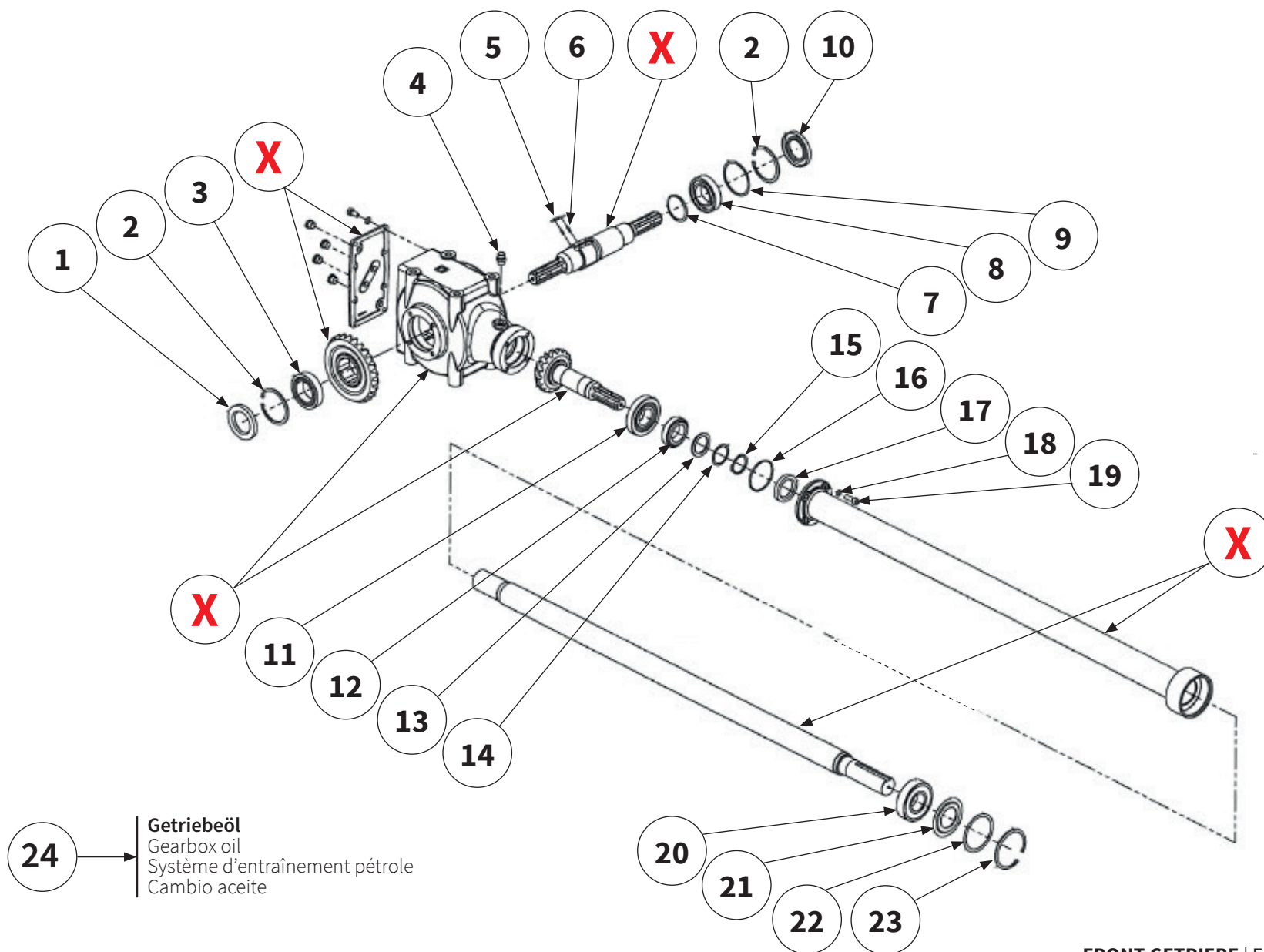

Pos.-Nr. No. Numéro Número	Ersatzteilnummer Manufacturer part number Numéro d'article du fabricant Número de pieza del fabricante	DE Bezeichnung	EN Designation	FR Désignation	ES Designación
	Anzahl quantity quantité número				
	MU-PRO/F Vario 280 mittig				
14	MU981005 1	Paßscheibe	shim	Rondelle d'ajustage	Arandela de ajuste
15	MURV0035 1	Sicherungsring	circlip	Bague de sécurité	Anillo de seguridad
16	MU981006 1	O-Ring	O-ring seal	joint torique	anillo tórico
17	MU981106 1	Wellendichtring	shaft sealing ring	Bague à lèvres	Retén de eje
18	MU980202 4	Scheibe	washer	Disque	Arandela
19	MU981245 4	Schraube	bolt	Vis	Tornillo
20	MU981107 1	Wälzlager	roller bearing	Palier à roulement	Rodamiento
21	00001842 1	Nilos Ring	bearing seal ring	Bague Nilos	Anillo Nilos
22	MU981007 1	Paßscheibe	shim	Rondelle d'ajustage	Arandela de ajuste
23	MU980836 1	Sicherungsring	circlip	Bague de sécurité	Anillo de seguridad
24	MUSAE70W90VS (1l) 3	Getriebeöl	gear box oil	Système d'entraînement pétrole	Aceite del cambio
24a	2,5l	Füllmenge	Oil filling quantity	Quantité d'huile	Cantidad de llenado de aceite
X	Teile einzeln vom Hersteller nicht lieferbar Parts from the manufacturer cannot be supplied individually Pièces non livrables séparément par le fabricant El fabricante no suministra piezas individuales				

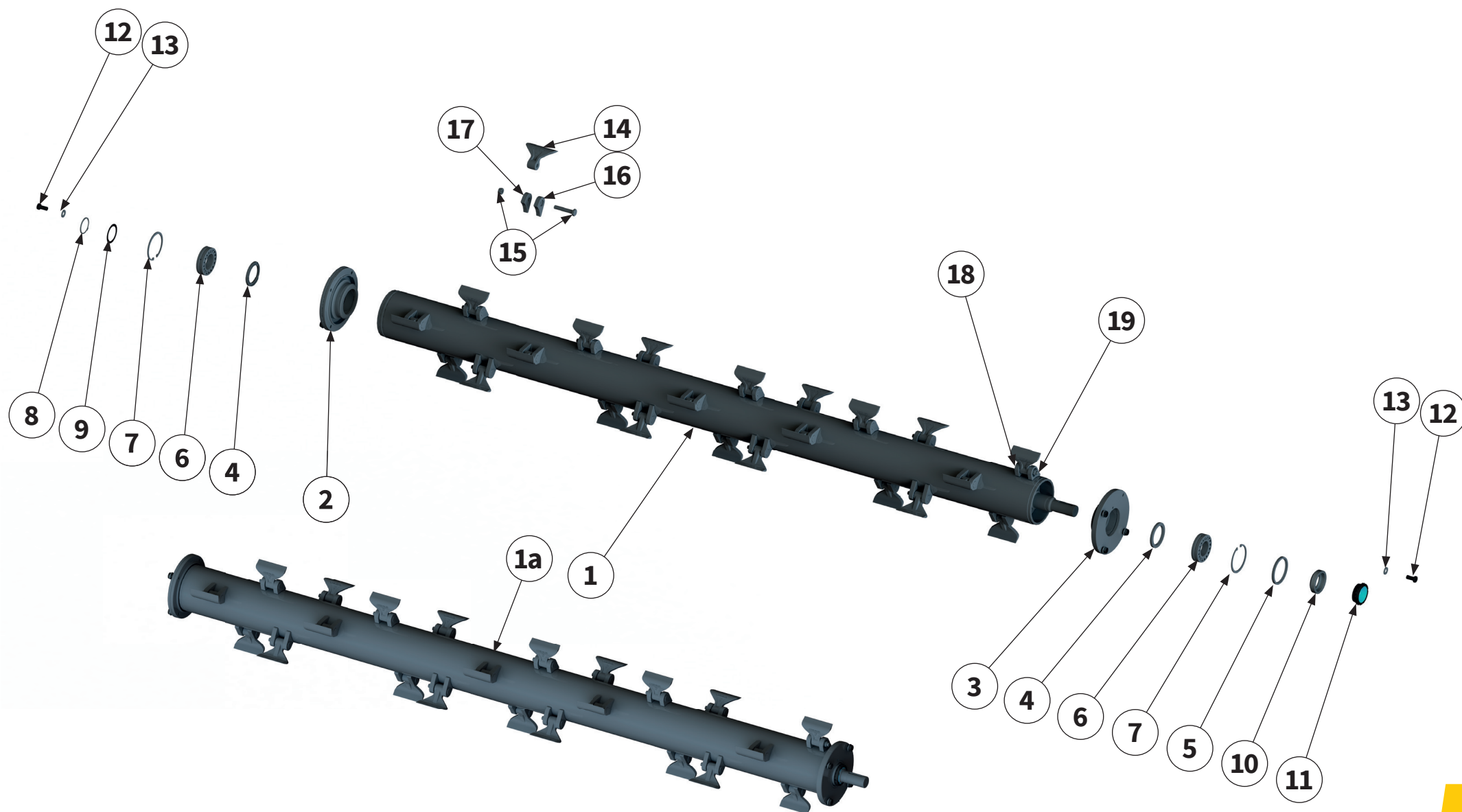

Pos.-Nr. No. Numéro Número	Ersatzteilnummer Manufacturer part number Numéro d' article du fabricant Número de pieza del fabricante			DE Bezeichnung	EN Designation	FR Désignation	ES Designación
	Anzahl quantity quantité número						
	MU-PRO/F Vario rechts	MU-PRO/F Vario 280 mittig	MU-PRO/F Vario links				
1	MU0206929 1	MU0203312 1	MU0205211 1	Rotor inkl. Werkzeug	rotor with tools	Rotor avec outils	Rotor con herram
1a	00037773 1	MU0205213 1	00037714 1	Rotor kpl. montiert	rotor complete assembled	Rotor complet monté	Rotor completo montado
2		00037286 1	1	Rotorlagerschale	rotor bearing shell	Rotor coussinet	Cojinete del rotor
3		MUM00719 1	1	Rotorlagerschale	rotor bearing shell	Rotor coussinet	Cojinete del rotor
4		MU981850 2	2	Wellendichtring	shaft seal	Bague à lèvres	Retén de eje
5		00037718 1	1	Wellendichtring	shaft seal	Bague à lèvres	Retén de eje
6		00014653 2	2	Wälzlager	roller bearing	Palier à roulement	Rodamiento
7		MU980857 2	2	Sicherungsring	circlip	Bague de sécurité	Anillo de seguridad
8		MU980858 1	1	Sicherungsring	circlip	Bague de sécurité	Anillo de seguridad
9		MU4145540 1	1	Paßscheibe	shim	Rondelle d'ajustage	Arandela de ajuste
10		00037720 1	1	Buchse	bush	Douille	Casquillo
11		00037736 1	1	Sicherungselement	locking element	Élément de sécurité	Elemento de seguridad
12		MU980406 8	8	Schraube	bolt	Vis	Tornillo
13		MUNSKL16 8	8	Scheibe	washer	Disque	Arandela

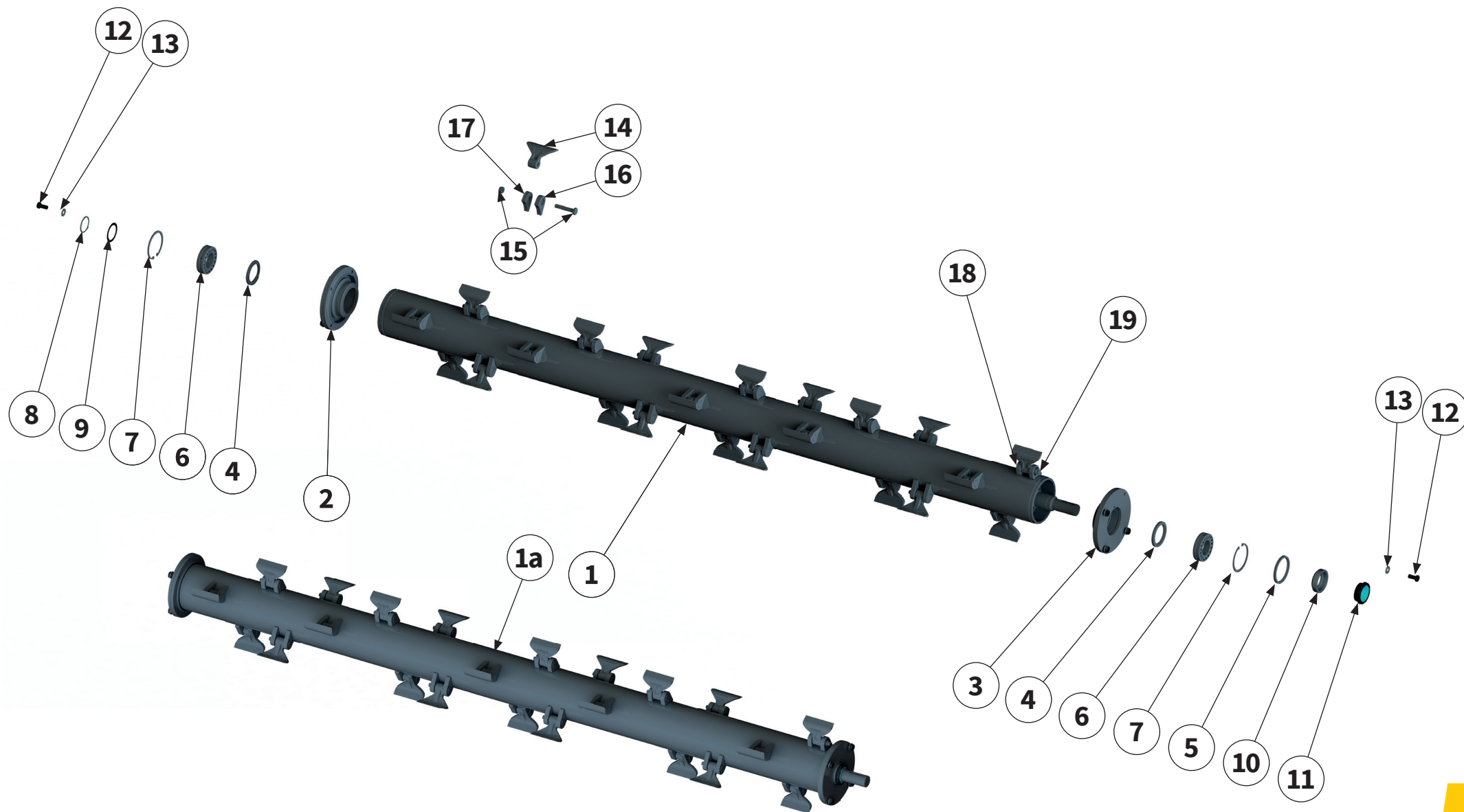

Pos.-Nr. No. Numéro Número	Ersatzteilnummer Manufacturer part number Numéro d' article du fabricant Número de pieza del fabricante			DE Bezeichnung	EN Designation	FR Désignation	ES Designación
	Anzahl quantity quantité número						
	MU-PRO/F Vario rechts	MU-PRO/F Vario 280 mittig	MU-PRO/F Vario links				
14	MU000306			M-Hammer- schlegel	hammers	M-marteaux	Martillos
	28	24	28				
15	MU980416-G			Schraube mit Mutter	bolt with nut	Vis avec écrou	Tornillo con tuerca
	28	24	28				
16	00033848			Werkzeughalter Sechskant links	left tool holders with hexagon	Porte-outils - six pans forgé à gauche	Portaherramientas - hexagonal forjado izquierda
	27	23	27				
17	00033847			Werkzeughalter Rund rechts	right tool holder	Porte-outils à droite	Portaherramientas derecha
	27	23	27				
18	00033846			End - Werkzeug- halter Sechskant rechts	right End tool holder with hexagon	Porte-outils d'ex- trémité - six pans forgé à droite	Portaherramientas final con hexagonal forjado derecha
	1	1	1				
19	00033845			End - Werkzeug- halter Rund links	left End tool holder	Porte-outil d'extrémité à gauche	Portaherramientas final izquierda
	1	1	1				

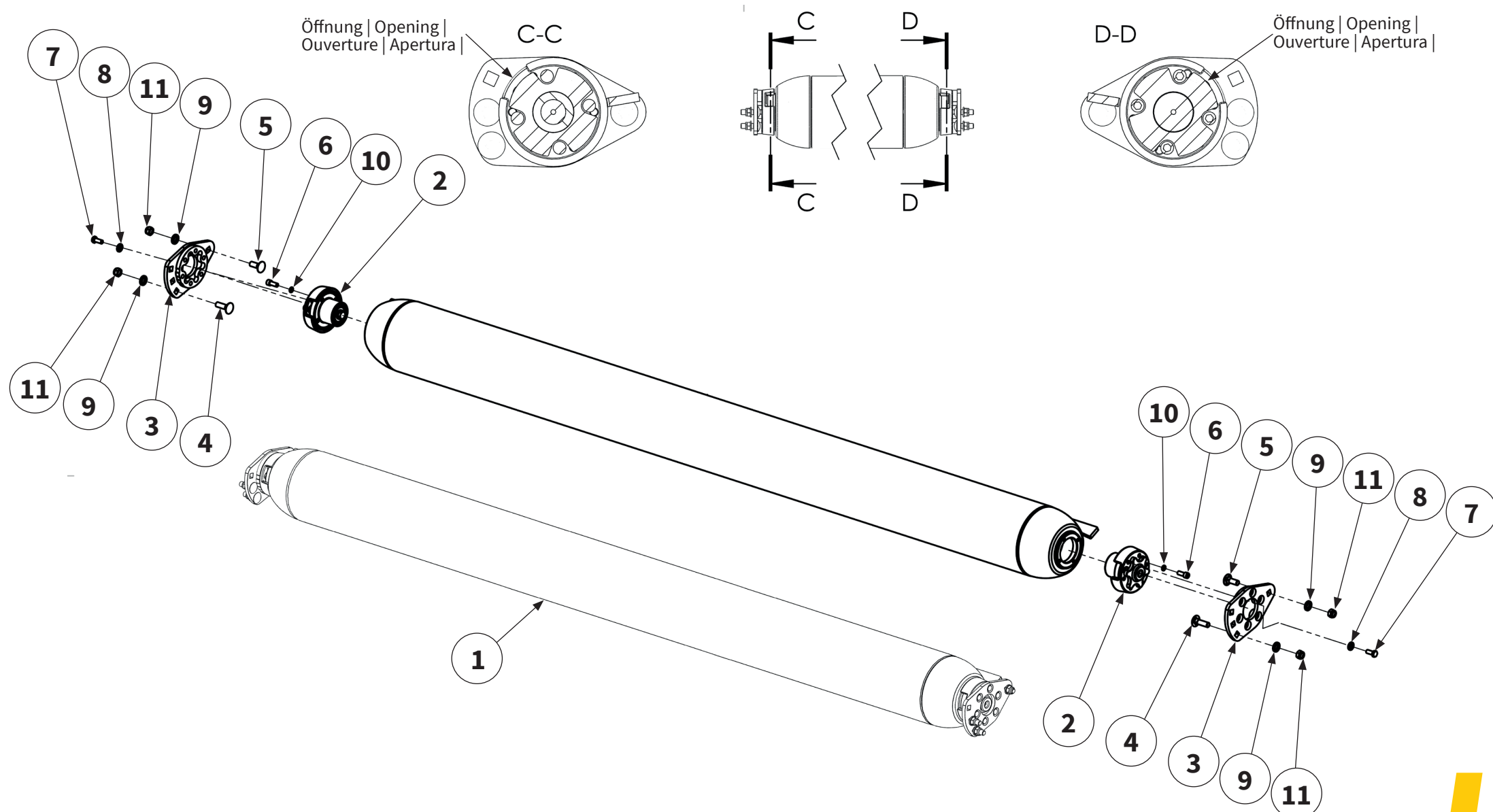

Pos.-Nr. No. Numéro Número	Ersatzteilnummer Manufacturer part number Numéro d'article du fabricant Número de pieza del fabricante			DE Bezeichnung	EN Designation	FR Désignation	ES Designación
	Anzahl quantity quantité número						
	MU-PRO/F Vario rechts	MU-Pro 280 mittig	MU-PRO/F Vario links				
1	MU0206016 1	MU0205462 1	MU0206016 1	Stützwalze kpl.	support roller	Rouleau d'appui	Cilindro de apoyo
2		202932 2		Lagereinheit	bearing unit	Unité de palier	Unidad de rodamiento
3		MU0806403 2		Halteplatte	retainer plate	Plaque de support	Placa de retención
4		MU980424 2		Schraube	bolt	Vis	Tornillo
5		MU980428 4		Schraube	bolt	Vis	Tornillo
6		MU980315 8		Schraube	bolt	Vis	Tornillo
7		MU980307 12		Schraube	bolt	Vis	Tornillo
8		MUNSKL12 12		Scheibe	washer	Disque	Arandela
9		MUNSKL16 6		Scheibe	washer	Disque	Arandela
10		MUNSKZ12 8		Scheibe	washer	Disque	Arandela
11		MU980401 6		Mutter	nut	Écrou	Tuerca



rechts | right | droite | derecha

links | left | gauche | izquierda

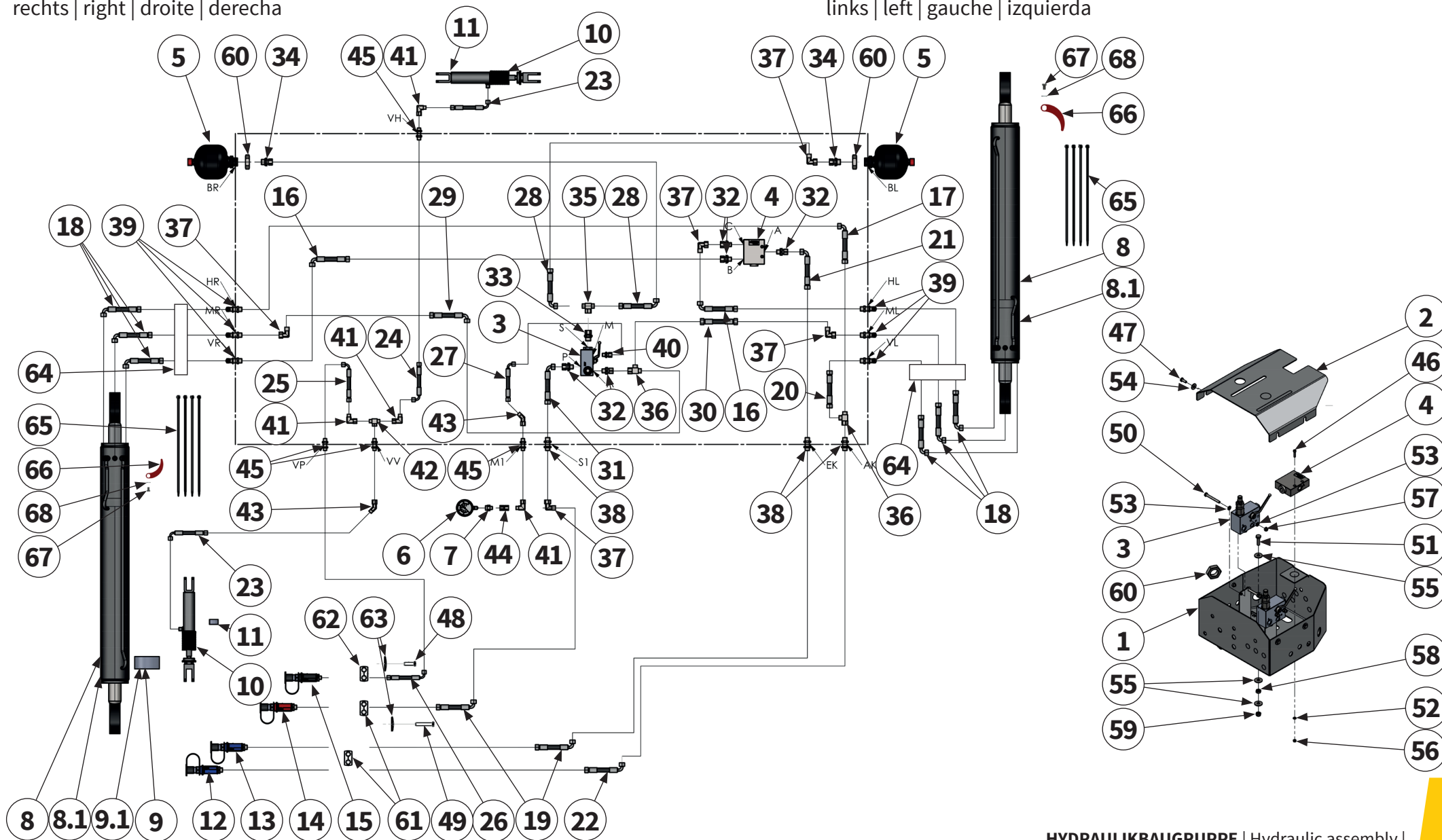

Pos.-Nr. No. Numéro Número	Ersatzteilnummer Manufacturer part number Numéro d'article du fabricant Número de pieza del fabricante		DE Bezeichnung	EN Designation	FR Désignation	ES Designación
	Anzahl quantity quantité número					
	MU-PRO/F Vario					
1	00031896 1	Verteilerkasten	distribution box	Boîte de distribution	Caja de distribución	
2	00031899 1	Schutzabdeckung	protective cover	Recouvrement de protection	Cubierta protectora	
3	1552600 1	Stromregelventil	flow control valve	Soupape régulation de débit	Válvula reguladora de flujo	
4	00032706 1	Hydraulikventil	hydraulic valve	Soupape de hydraulique	Válvula hidráulica	
5	00034100 2	Stickstoffblase	Nitrogen accumulator	Poche d'azote	Burbuja de nitrógeno	
6	112922 1	Manometer	Pressure gauge	Manomètre	Manómetro	
7	MAV-LR08R1/4Zoll 1	Verschraubung	threaded connection	Raccord à vis	Unión atornillada	
8	00032717 2	Hydraulikzylinder	hydraulic cylinder	Vérin hydraulique	Cilindro hidráulico	
8.1	00037597 2	Hydraulikzylinder	hydraulic cylinder	Vérin hydraulique	Cilindro hidráulico	
9	MUDZ0026 1	Dichtsatz	packet seal	Kit d'étanchéité	Juego de estanqueización	
9.1	MUDZ0032 1	Dichtsatz	packet seal	Kit d'étanchéité	Juego de estanqueización	
10	MU0300309 2	Hydraulikzylinder	hydraulic cylinder	Vérin hydraulique	Cilindro hidráulico	
11	MUDZ0027 1	Dichtsatz	packet seal	Kit d'étanchéité	Juego de estanqueización	
12	00032734 1	Kupplungsstecker	coupling plug	Fiche d'accouplement	Conector de acoplamiento	
13	00032730 1	Kupplungsstecker	coupling plug	Fiche d'accouplement	Conector de acoplamiento	

rechts | right | droite | derecha

links | left | gauche | izquierda

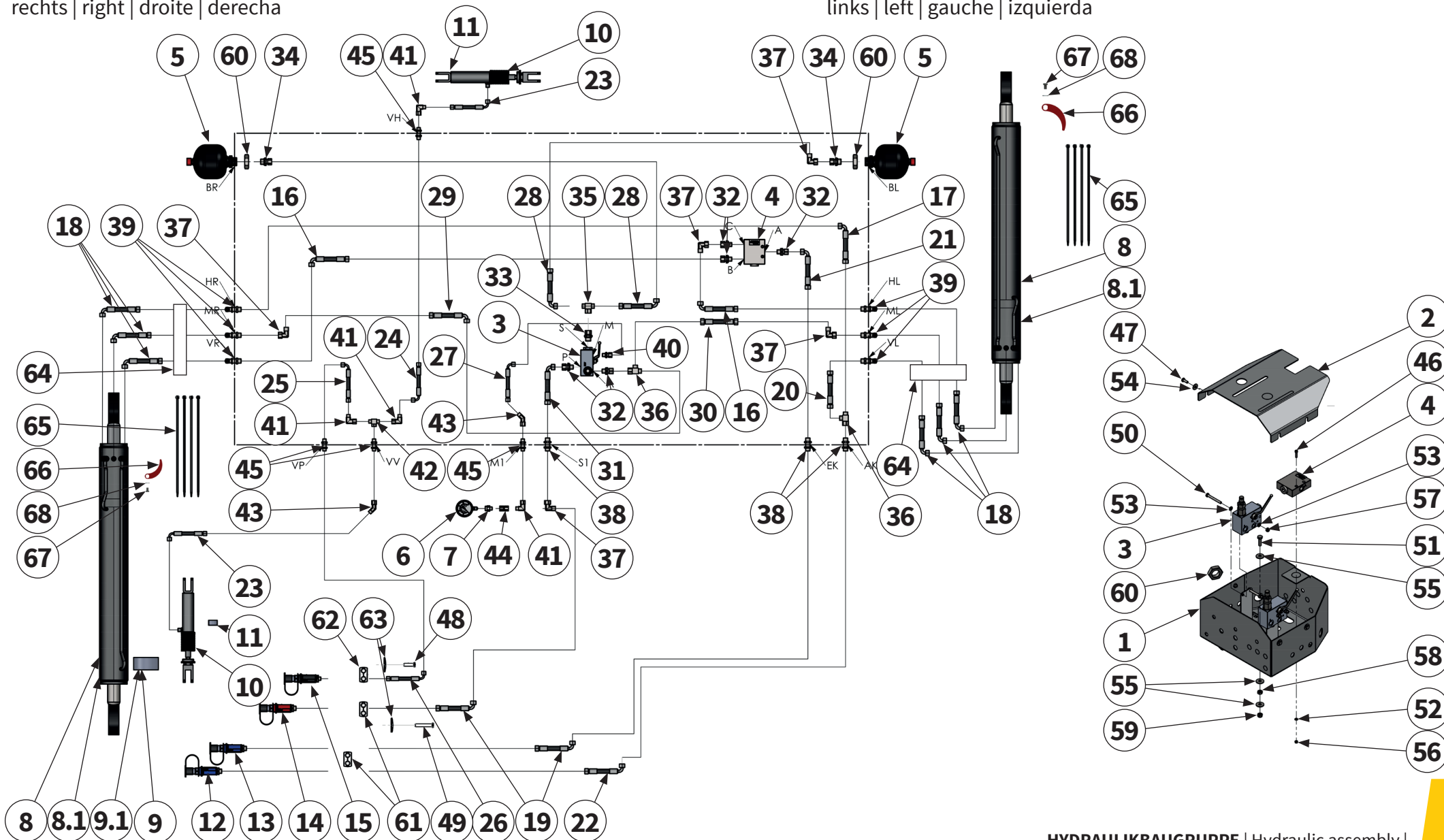

Pos.-Nr. No. Número	Ersatzteilnummer Manufacturer part number Numéro d'article du fabricant Número de pieza del fabricante		DE Bezeichnung	EN Designation	FR Désignation	ES Designación
	Anzahl quantity quantité número					
	MU-PRO/F Vario					
14	00032736 1		Kupplungsstecker	coupling plug	Fiche d'accouplement	Conector de acoplamiento
15	00032741 1		Kupplungsstecker	coupling plug	Fiche d'accouplement	Conector de acoplamiento
16	00032669 2		Hydraulikschlauch	hydraulic hose	Tuyau hydraulique	Tubo flexible hidráulico
17	00032666 1		Hydraulikschlauch	hydraulic hose	Tuyau hydraulique	Tubo flexible hidráulico
18	00032671 6		Hydraulikschlauch	hydraulic hose	Tuyau hydraulique	Tubo flexible hidráulico
19	00032670 2		Hydraulikschlauch	hydraulic hose	Tuyau hydraulique	Tubo flexible hidráulico
20	00032674 1		Hydraulikschlauch	hydraulic hose	Tuyau hydraulique	Tubo flexible hidráulico
21	00032692 1		Hydraulikschlauch	hydraulic hose	Tuyau hydraulique	Tubo flexible hidráulico
22	00032673 1		Hydraulikschlauch	hydraulic hose	Tuyau hydraulique	Tubo flexible hidráulico
23	00032680 2		Hydraulikschlauch	hydraulic hose	Tuyau hydraulique	Tubo flexible hidráulico
24	00032682 1		Hydraulikschlauch	hydraulic hose	Tuyau hydraulique	Tubo flexible hidráulico
25	00032683 1		Hydraulikschlauch	hydraulic hose	Tuyau hydraulique	Tubo flexible hidráulico
26	00032685 1		Hydraulikschlauch	hydraulic hose	Tuyau hydraulique	Tubo flexible hidráulico
27	00032686 1		Hydraulikschlauch	hydraulic hose	Tuyau hydraulique	Tubo flexible hidráulico
28	00032688 2		Hydraulikschlauch	hydraulic hose	Tuyau hydraulique	Tubo flexible hidráulico

rechts | right | droite | derecha

links | left | gauche | izquierda

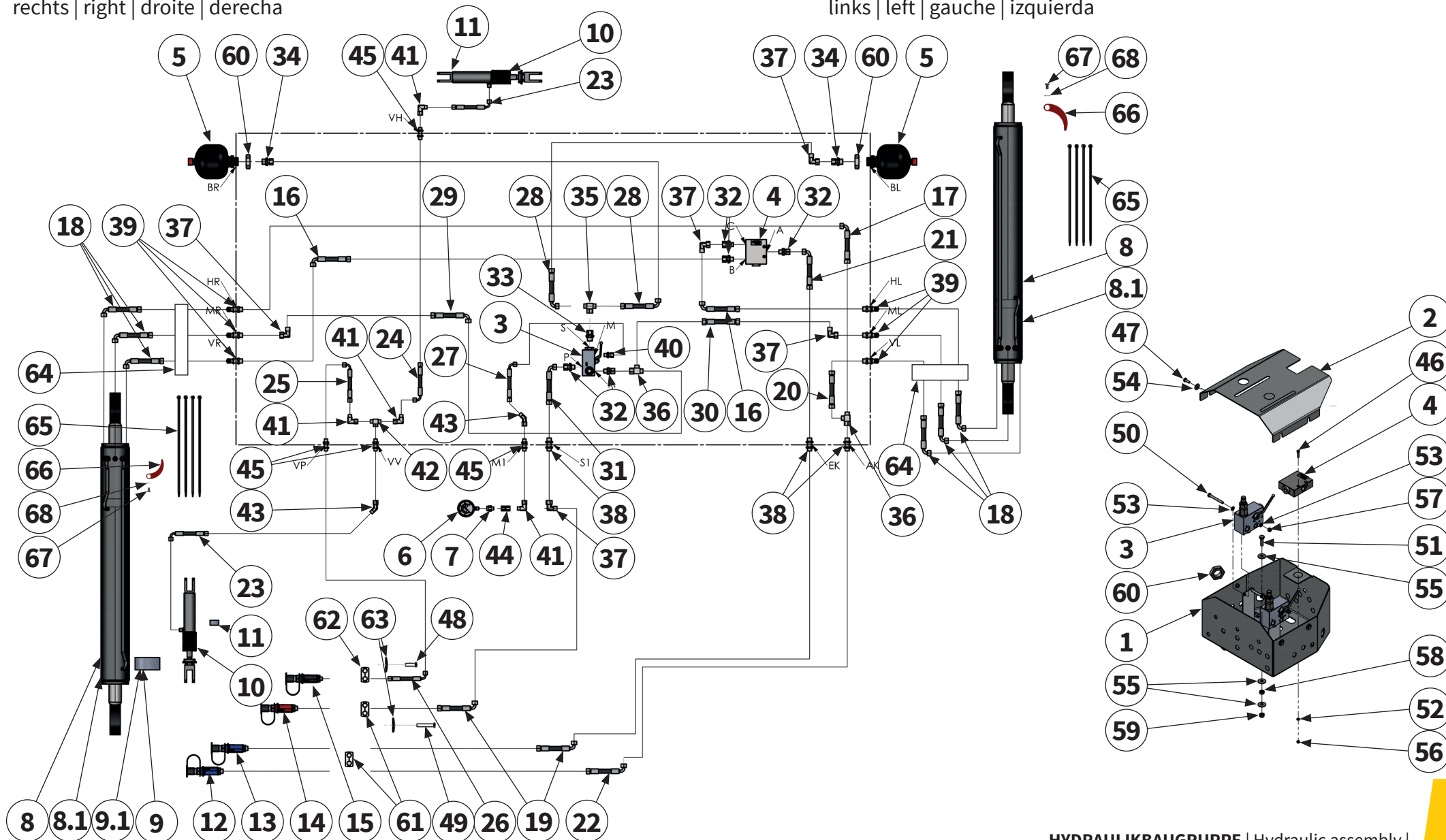

Pos.-Nr. No. Número	Ersatzteilnummer Manufacturer part number Numéro d'article du fabricant Número de pieza del fabricante		DE Bezeichnung	EN Designation	FR Désignation	ES Designación
	Anzahl quantity quantité número					
	MU-PRO/F Vario					
29	00032689 1	Hydraulikschlauch	hydraulic hose	Tuyau hydraulique	Tubo flexible hidráulico	
30	00032693 1	Hydraulikschlauch	hydraulic hose	Tuyau hydraulique	Tubo flexible hidráulico	
31	00032687 1	Hydraulikschlauch	hydraulic hose	Tuyau hydraulique	Tubo flexible hidráulico	
32	GE-12-PLR-3/8 5	Verschraubung	threaded connection	Raccord à vis	Unión atornillada	
33	GE-12-PLR-1/2 1	Verschraubung	threaded connection	Raccord à vis	Unión atornillada	
34	GE-12-PLM-22x1,5 2	Verschraubung	threaded connection	Raccord à vis	Unión atornillada	
35	ET-12-PL 1	Verschraubung	threaded connection	Raccord à vis	Unión atornillada	
36	EL-12-PL 2	Verschraubung	threaded connection	Raccord à vis	Unión atornillada	
37	W-12-PL 5	Verschraubung	threaded connection	Raccord à vis	Unión atornillada	
38	00002473 3	Verschraubung	threaded connection	Raccord à vis	Unión atornillada	
39	WSV-12-PL 6	Verschraubung	threaded connection	Raccord à vis	Unión atornillada	
40	GE-08-PLR-1/4 1	Verschraubung	threaded connection	Raccord à vis	Unión atornillada	
41	EW-08-PL 4	Verschraubung	threaded connection	Raccord à vis	Unión atornillada	
42	ET-08-PL 1	Verschraubung	threaded connection	Raccord à vis	Unión atornillada	

rechts | right | droite | derecha

links | left | gauche | izquierda

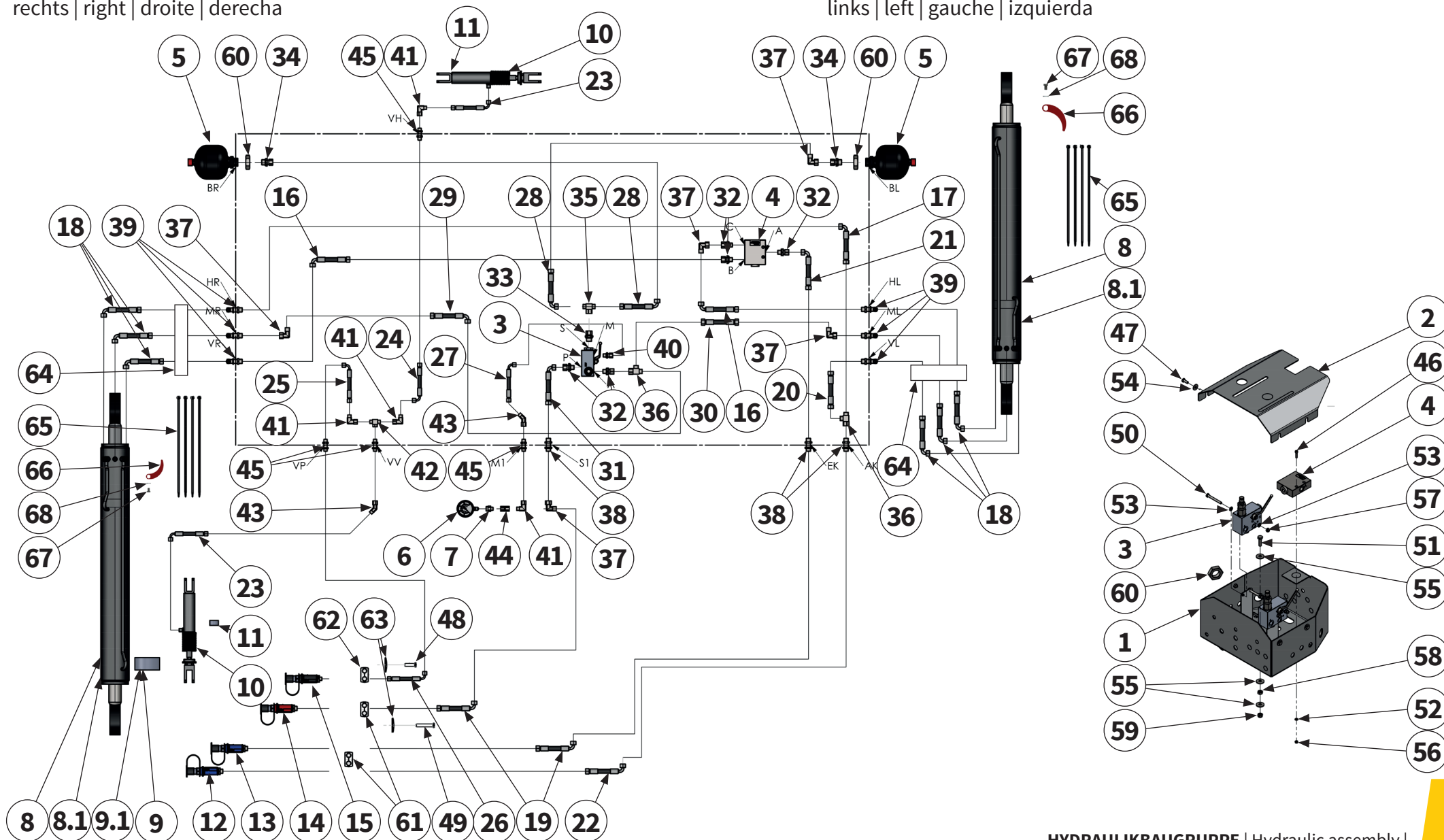

Pos.-Nr. No. Número	Ersatzteilnummer Manufacturer part number Numéro d' article du fabricant Número de pieza del fabricante		DE Bezeichnung	EN Designation	FR Désignation	ES Designación
	Anzahl quantity quantité número					
	MU-PRO/F Vario					
43	EV-08-PL 2		Verschraubung	threaded connection	Raccord à vis	Unión atornillada
44	GZ-08-L 1		Verschraubung	threaded connection	Raccord à vis	Unión atornillada
45	SV-08-L 4		Verschraubung	threaded connection	Raccord à vis	Unión atornillada
46	MU981133 2		Schraube	bolt	Vis	Tornillo
47	MU980108 1		Schraube	bolt	Vis	Tornillo
48	MUMG0009 1		Schraube	bolt	Vis	Tornillo
49	MU980115 4		Schraube	bolt	Vis	Tornillo
50	MU980122 2		Schraube	bolt	Vis	Tornillo
51	MU980222 4		Schraube	bolt	Vis	Tornillo
52	MU980011 4		Scheibe	washer	Disque	Arandela
53	MU0099999 4		Scheibe	washer	Disque	Arandela
54	MU0099951 4		Scheibe	washer	Disque	Arandela
55	MU0099950 12		Scheibe	washer	Disque	Arandela
56	MU980010 2		Mutter	nut	Écrou	Tuerca

rechts | right | droite | derecha

links | left | gauche | izquierda

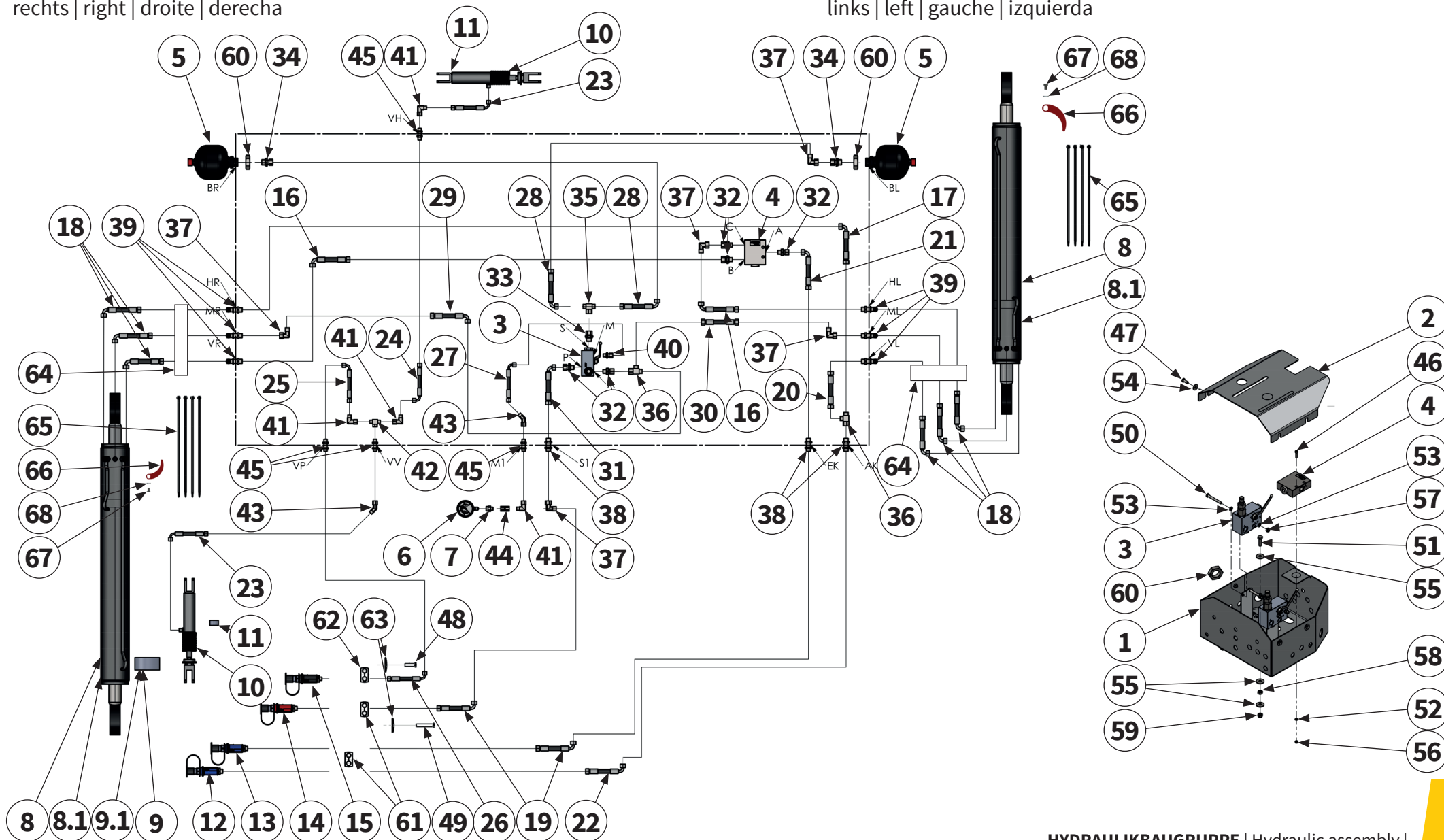

Pos.-Nr. No. Número	Ersatzteilnummer Manufacturer part number Numéro d' article du fabricant Número de pieza del fabricante		DE Bezeichnung	EN Designation	FR Désignation	ES Designación
	Anzahl quantity quantité número					
	MU-PRO/F Vario					
57	MU0099961	2	Mutter	nut	Écrou	Tuerca
58	MU980200	4	Mutter	nut	Écrou	Tuerca
59	MU0099960	4	Mutter	nut	Écrou	Tuerca
60	00001159	2	Mutter	nut	Écrou	Tuerca
61	MU980709	2	Schellenkörper	clamp body	Corps de collier	Cuerpo de la abrazadera
62	00017532	1	Schellenkörper	clamp body	Corps de collier	Cuerpo de la abrazadera
63	00002475	2	Deckplatte	cover plate	Plaque de recouvrement	Placa de revestimiento
64	00032977	1m	Schutz	guard	Protection	Protección
65	214370	0,08	Kabelbinder	cable tie	Attache-câbles	Brida para cables
66	00034234	2	Zeiger	indicator	Pointeur	Indicador
67	MU980248	2	Schraube	bolt	Vis	Tornillo
68	MUNSKL10	2	Scheibe	washer	Disque	Arandela



rechts |
right |
droite |
derecha

links |
left |
gauche |
izquierda

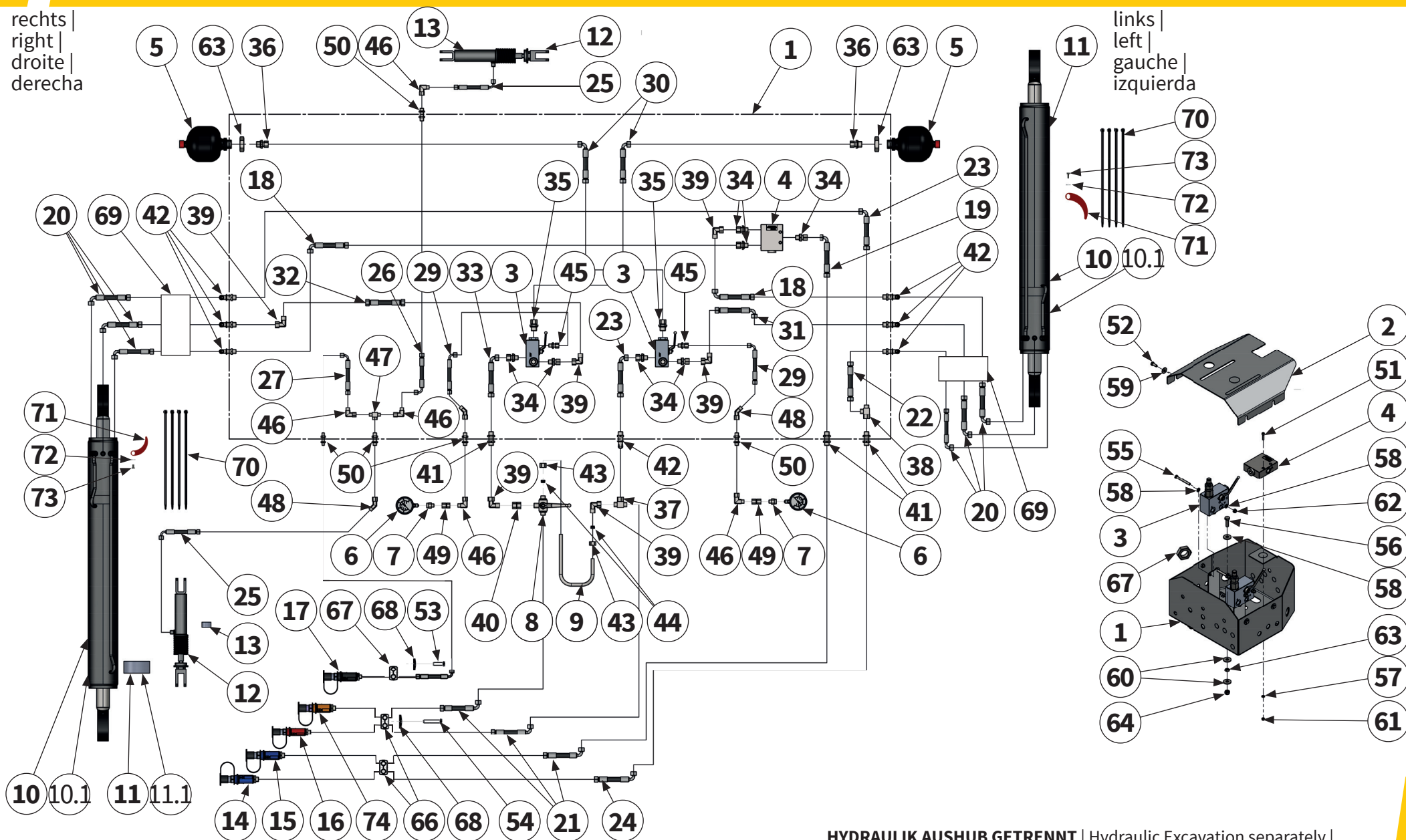

Pos.-Nr. No. Numéro Número	Ersatzteilnummer Manufacturer part number Numéro d'article du fabricant Número de pieza del fabricante		DE Bezeichnung	EN Designation	FR Désignation	ES Designación
	Anzahl quantity quantité número					
	MU-PRO/F Vario					
1	00031896 1	Verteilerkasten	distribution box	Boîte de distribution	Caja de distribución	
2	00031899 1	Schutzabdeckung	protective cover	Recouvrement de protection	Cubierta protectora	
3	1552600 2	Stromregelventil	flow control valve	Soupape de régulation de débit	Válvula reguladora de flujo	
4	00032706 1	Hydraulikventil	hydraulic valve	Soupape de hydraulique	Válvula hidráulica	
5	00034100 2	Stickstoffblase	Nitrogen accumulator	Poche d'azote	Burbuja de nitrógeno	
6	112922 2	Manometer	Pressure gauge	Manomètre	Manómetro	
7	MAV-LR08R1/4Zoll 2	Verschraubung	threaded connection	Raccord à vis	Unión atornillada	
8	00016987 1	3/2 Wege Kugelhahn	3/2-way ball valve	Robinet à boisseau sphérique 3/2 voies	Llave esférica de 3/2 vías	
9	00032763 1	Rundrohr	circular pipe	Tuyau rond	Tubo redondo	
10	00032717 2	Hydraulikzylinder	hydraulic cylinder	Vérin hydraulique	Cilindro hidráulico	
10.1	00037597 2	Hydraulikzylinder	hydraulic cylinder	Vérin hydraulique	Cilindro hidráulico	
11	MUDZ0026 1	Dichtsatz	packet seal	Kit d'étanchéité	Juego de estanqueización	
11.1	MUDZ0032 1	Dichtsatz	packet seal	Kit d'étanchéité	Juego de estanqueización	
12	MU0300309 2	Hydraulikzylinder	hydraulic cylinder	Vérin hydraulique	Cilindro hidráulico	
13	MUDZ0027 1	Dichtsatz	packet seal	Kit d'étanchéité	Juego de estanqueización	

rechts |
right |
droite |
derecha

links |
left |
gauche |
izquierda

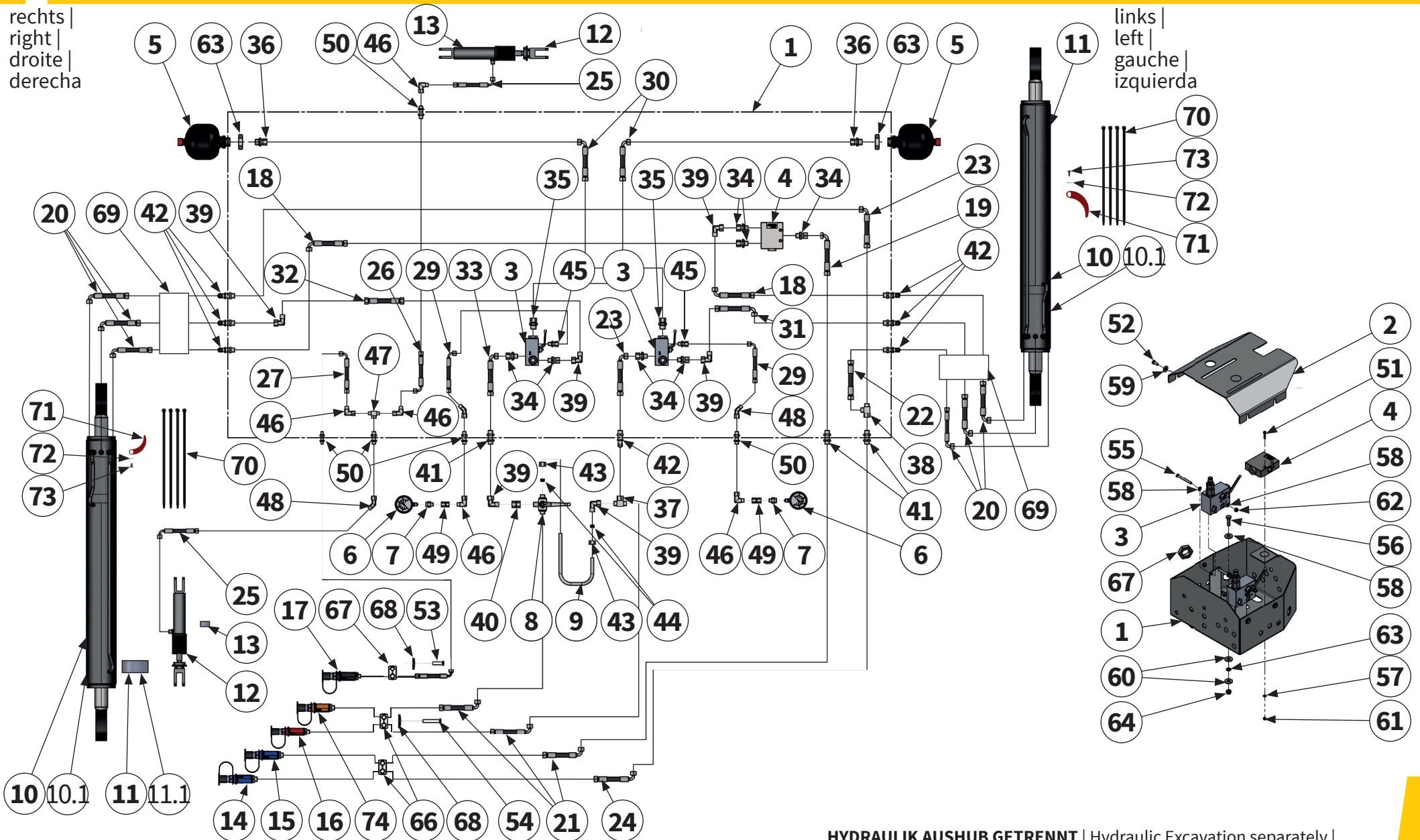

HYDRAULIK AUSHUB GETRENNT | Hydraulic Excavation separately |
Hydraulique Excavation séparément | Hidráulico Excavación por separado |

Pos.-Nr. No. Número Número	Ersatzteilnummer Manufacturer part number Numéro d'article du fabricant Número de pieza del fabricante		DE Bezeichnung	EN Designation	FR Désignation	ES Designación
	Anzahl quantity quantité número					
	MU-PRO/F Vario					
14	00032734 1	Kupplungsstecker	coupling plug	Fiche d'accouplement	Conector de acoplamiento	
15	00032730 1	Kupplungsstecker	coupling plug	Fiche d'accouplement	Conector de acoplamiento	
16	00032736 1	Kupplungsstecker	coupling plug	Fiche d'accouplement	Conector de acoplamiento	
17	00032741 1	Kupplungsstecker	coupling plug	Fiche d'accouplement	Conector de acoplamiento	
18	00032669 2	Hydraulikschlauch	hydraulic hose	Tuyau hydraulique	Tubo flexible hidráulico	
19	00032666 1	Hydraulikschlauch	hydraulic hose	Tuyau hydraulique	Tubo flexible hidráulico	
20	00032671 6	Hydraulikschlauch	hydraulic hose	Tuyau hydraulique	Tubo flexible hidráulico	
21	00032670 3	Hydraulikschlauch	hydraulic hose	Tuyau hydraulique	Tubo flexible hidráulico	
22	00032674 1	Hydraulikschlauch	hydraulic hose	Tuyau hydraulique	Tubo flexible hidráulico	
23	00032692 2	Hydraulikschlauch	hydraulic hose	Tuyau hydraulique	Tubo flexible hidráulico	
24	00032673 1	Hydraulikschlauch	hydraulic hose	Tuyau hydraulique	Tubo flexible hidráulico	
25	00032680 2	Hydraulikschlauch	hydraulic hose	Tuyau hydraulique	Tubo flexible hidráulico	
26	00032682 1	Hydraulikschlauch	hydraulic hose	Tuyau hydraulique	Tubo flexible hidráulico	
27	00032683 1	Hydraulikschlauch	hydraulic hose	Tuyau hydraulique	Tubo flexible hidráulico	
28	00032685 1	Hydraulikschlauch	hydraulic hose	Tuyau hydraulique	Tubo flexible hidráulico	

rechts |
right |
droite |
derecha

links |
left |
gauche |
izquierda

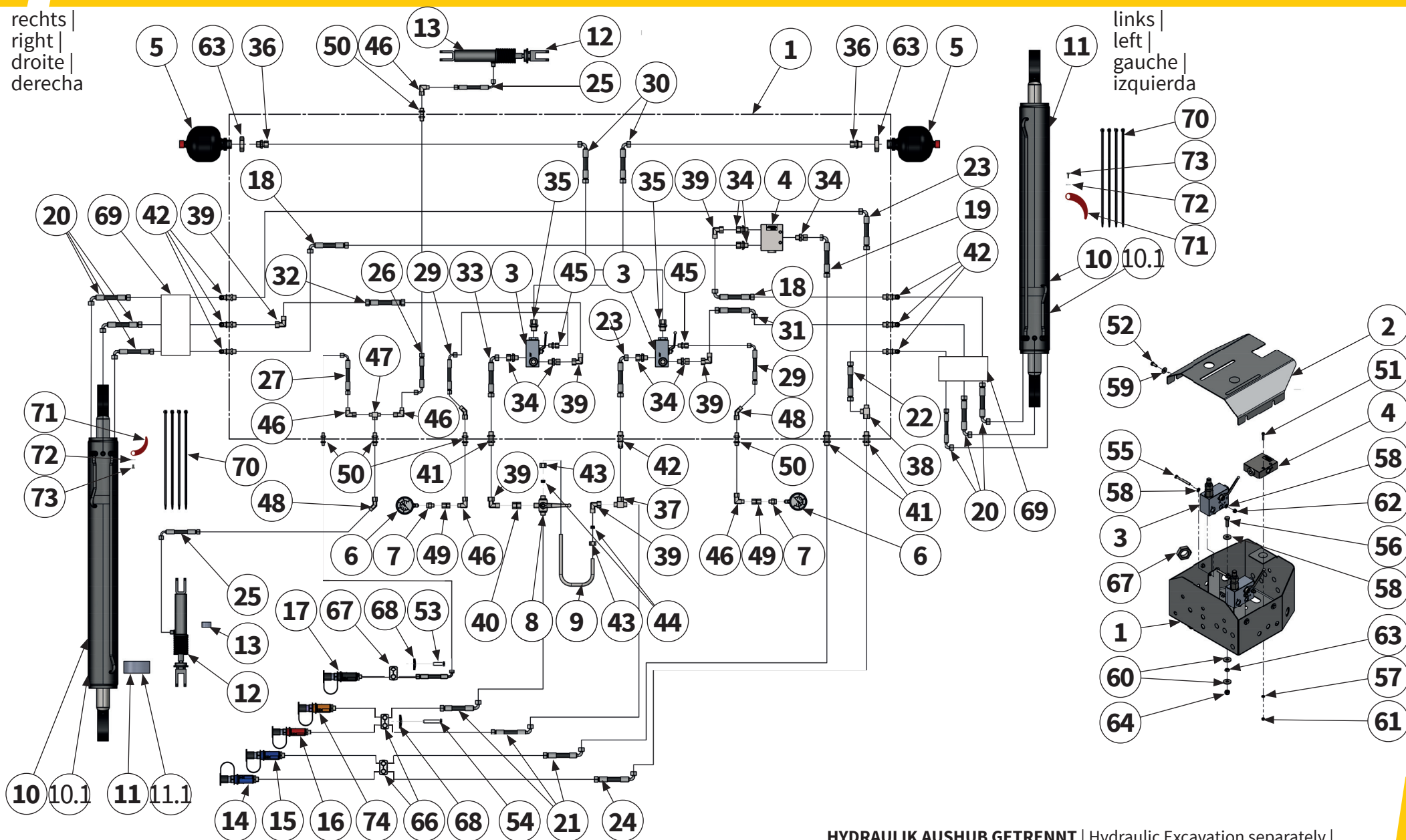

Pos.-Nr. No. Número	Ersatzteilnummer Manufacturer part number Numéro d' article du fabricant Número de pieza del fabricante		DE Bezeichnung	EN Designation	FR Désignation	ES Designación
	Anzahl quantity quantité número					
	MU-PRO/F Vario					
29	00032686 2	Hydraulikschlauch	hydraulic hose	Tuyau hydraulique	Tubo flexible hidráulico	
30	00032688 2	Hydraulikschlauch	hydraulic hose	Tuyau hydraulique	Tubo flexible hidráulico	
31	00032689 1	Hydraulikschlauch	hydraulic hose	Tuyau hydraulique	Tubo flexible hidráulico	
32	00032693 1	Hydraulikschlauch	hydraulic hose	Tuyau hydraulique	Tubo flexible hidráulico	
33	00032687 1	Hydraulikschlauch	hydraulic hose	Tuyau hydraulique	Tubo flexible hidráulico	
34	GE-12-PLR-3/8 7	Verschraubung	threaded connection	Raccord à vis	Unión atornillada	
35	GE-12-PLR-1/2 2	Verschraubung	threaded connection	Raccord à vis	Unión atornillada	
36	GE-12-PLM-22x1,5 2	Verschraubung	threaded connection	Raccord à vis	Unión atornillada	
37	ET-12-PL 1	Verschraubung	threaded connection	Raccord à vis	Unión atornillada	
38	EL-12-PL 1	Verschraubung	threaded connection	Raccord à vis	Unión atornillada	
39	W-12-PL 6	Verschraubung	threaded connection	Raccord à vis	Unión atornillada	
40	GZ-12-L 1	Verschraubung	threaded connection	Raccord à vis	Unión atornillada	
41	00002473 3	Verschraubung	threaded connection	Raccord à vis	Unión atornillada	
42	WSV-12-PL 7	Verschraubung	threaded connection	Raccord à vis	Unión atornillada	

rechts |
right |
droite |
derecha

links |
left |
gauche |
izquierda

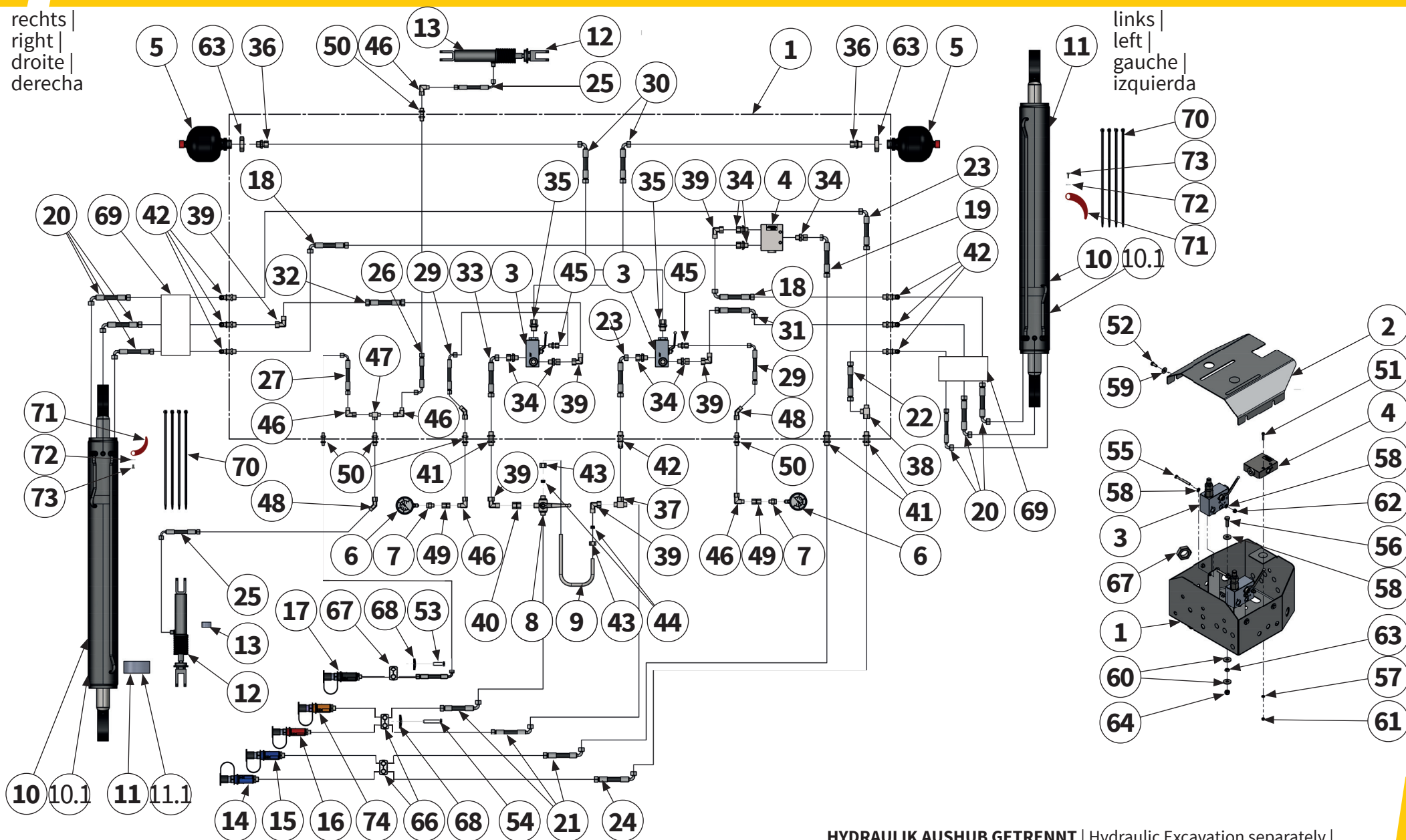

Pos.-Nr. No. Número	Ersatzteilnummer Manufacturer part number Numéro d' article du fabricant Número de pieza del fabricante		DE Bezeichnung	EN Designation	FR Désignation	ES Designación
	Anzahl quantity quantité número					
	MU-PRO/F Vario					
43	M-12-L 2		Überwurfmutter	Union nut	Écrou-raccord	Tuerca de unión
44	DPR-12-L/S 2		Schneidring	cutting ring	Bague coupante	Anillo de corte
45	GE-08-PLR-1/4 2		Verschraubung	threaded connection	Raccord à vis	Unión atornillada
46	EW-08-PL 5		Verschraubung	threaded connection	Raccord à vis	Unión atornillada
47	ET-08-PL 1		Verschraubung	threaded connection	Raccord à vis	Unión atornillada
48	EV-08-PL 3		Verschraubung	threaded connection	Raccord à vis	Unión atornillada
49	GZ-08-L 2		Verschraubung	threaded connection	Raccord à vis	Unión atornillada
50	SV-08-L 5		Verschraubung	threaded connection	Raccord à vis	Unión atornillada
51	MU981133 2		Schraube	bolt	Vis	Tornillo
52	MU980115 4		Schraube	bolt	Vis	Tornillo
53	MU980108 1		Schraube	bolt	Vis	Tornillo
54	MUMG0009 1		Schraube	bolt	Vis	Tornillo
55	MU980122 4		Schraube	bolt	Vis	Tornillo
56	MU980222 4		Schraube	bolt	Vis	Tornillo

rechts |
right |
droite |
derecha

links |
left |
gauche |
izquierda

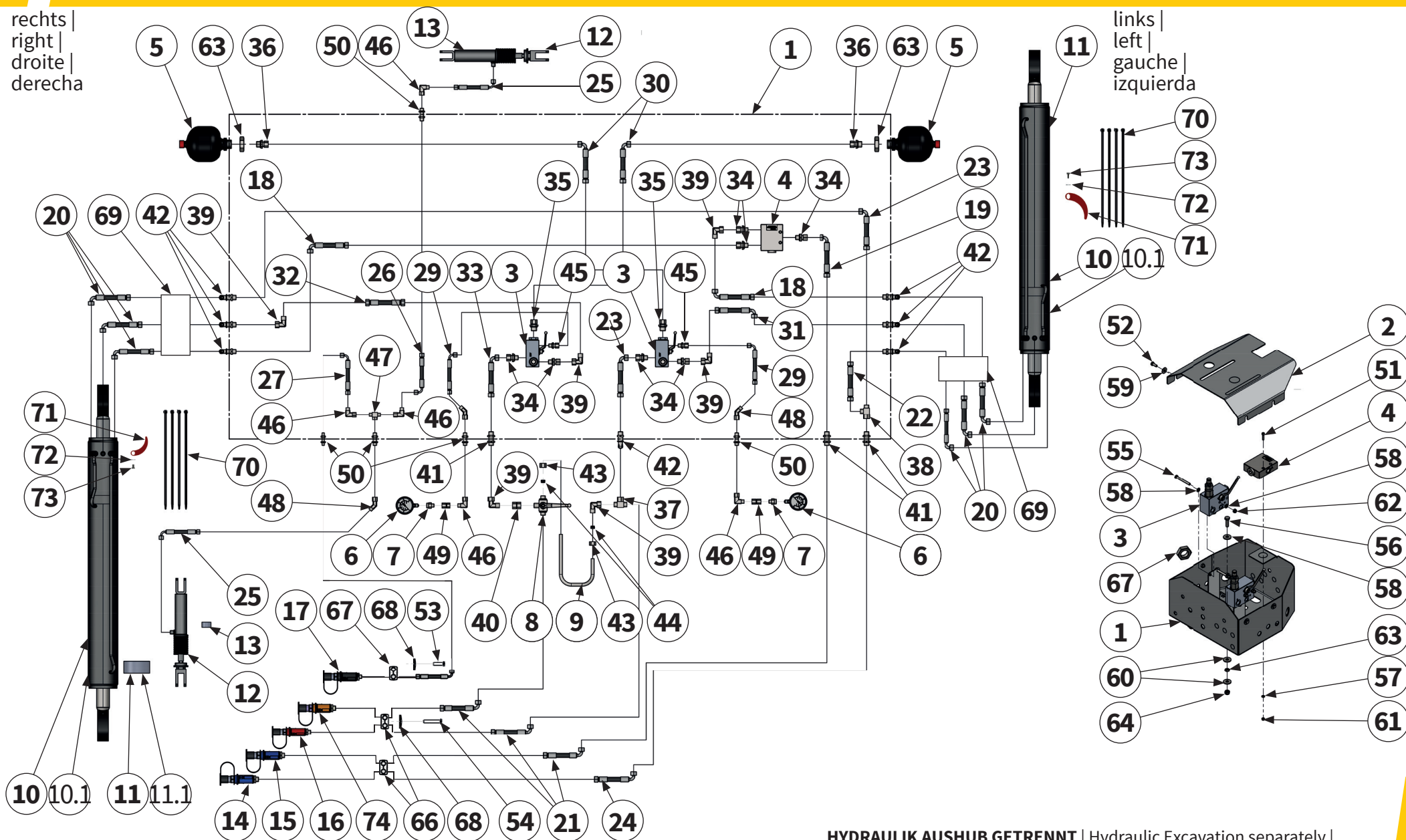

Pos.-Nr. No. Numéro Número	Ersatzteilnummer Manufacturer part number Numéro d' article du fabricant Número de pieza del fabricante		DE Bezeichnung	EN Designation	FR Désignation	ES Designación
	Anzahl quantity quantité número					
	MU-PRO/F Vario					
57	MU980011 4	Scheibe	washer	Disque	Arandela	
58	MU0099999 8	Scheibe	washer	Disque	Arandela	
59	MU0099951 4	Scheibe	washer	Disque	Arandela	
60	MU0099950 12	Scheibe	washer	Disque	Arandela	
61	MU980010 2	Mutter	nut	Écrou	Tuerca	
62	MU0099961 4	Mutter	nut	Écrou	Tuerca	
63	MU980200 4	Mutter	nut	Écrou	Tuerca	
64	MU0099960 4	Mutter	nut	Écrou	Tuerca	
65	00001159 2	Mutter	nut	Écrou	Tuerca	
66	MU980709 2	Schellenkörper	clamp body	Corps de collier	Cuerpo de la abrazadera	
67	00017532 1	Schellenkörper	clamp body	Corps de collier	Cuerpo de la abrazadera	
68	00002475 2	Deckplatte	cover plate	Plaque de recouvrement	Placa de revestimiento	
69	00032977 1m	Schutz	guard	Protection	Protección	
70	214370 0,08	Kabelbinder	cable tie	Attache-câbles	Brida para cables	

rechts |
right |
droite |
derecha

links |
left |
gauche |
izquierda

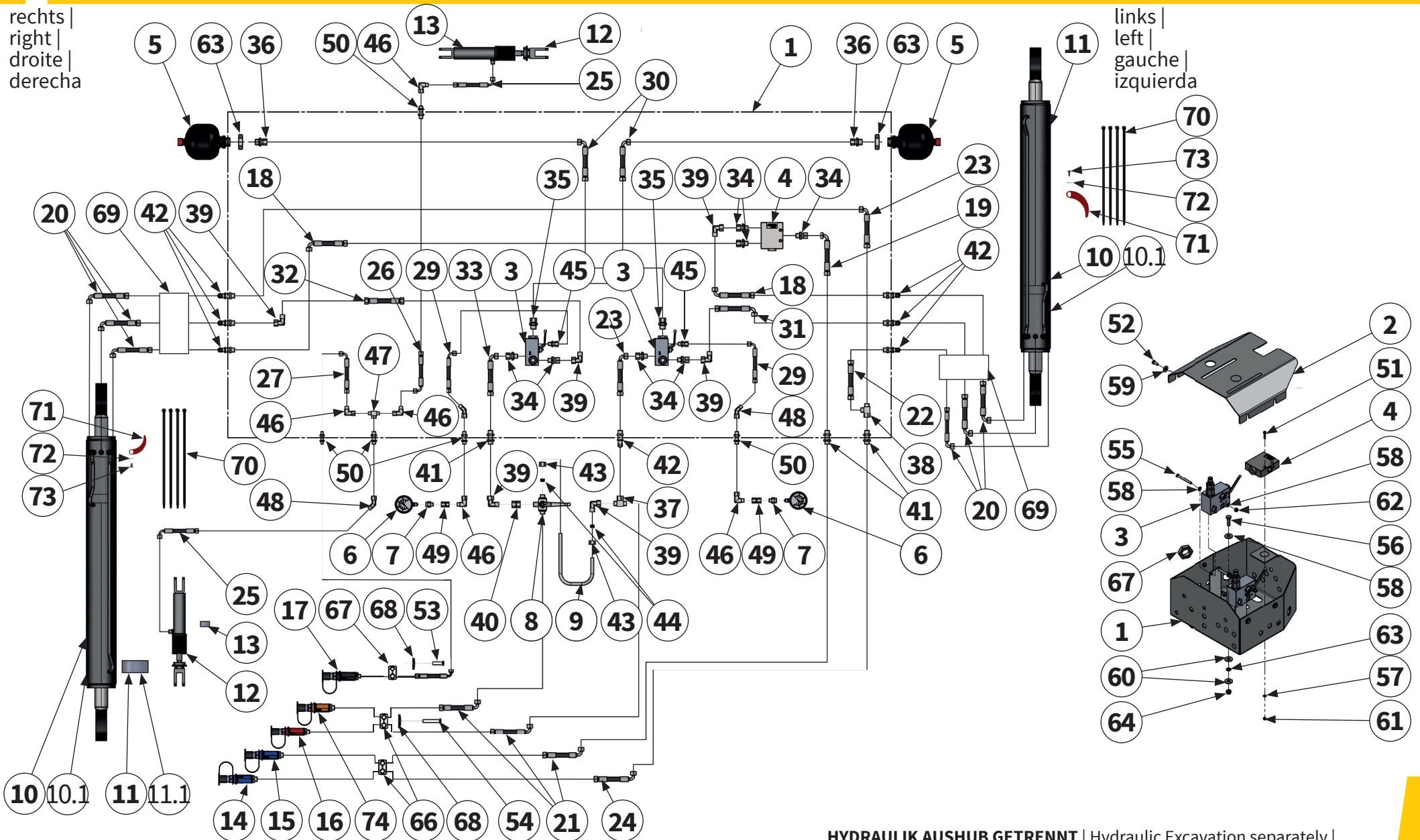

Pos.-Nr. No. Numéro Número	Ersatzteilnummer Manufacturer part number Numéro d'article du fabricant Número de pieza del fabricante		DE Bezeichnung	EN Designation	FR Désignation	ES Designación
	Anzahl quantity quantité número					
	MU-PRO/F Vario					
71	00034234 2		Zeiger	indicator	Pointeur	Indicador
72	MU980248 2		Schraube	bolt	Vis	Tornillo
73	MUNSKL10 2		Scheibe	washer	Disque	Arandela
74	00037592 1		Kupplungsstecker	coupling plug	Fiche d'accouplement	Conector de acoplamiento

TRAKTOR FRONTMASCHINE | Tractor front engine |
 Moteur avant de tracteur | Motor delantero del tractor |

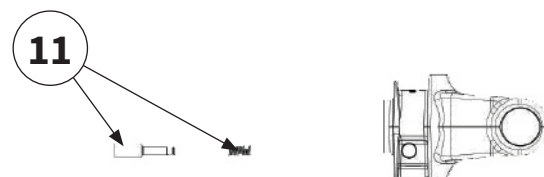
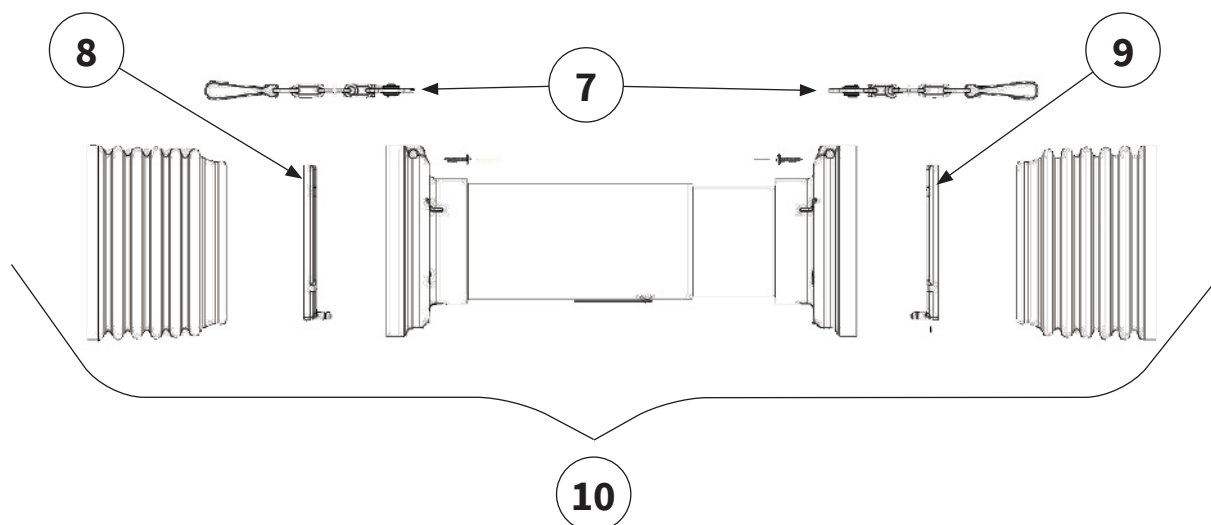
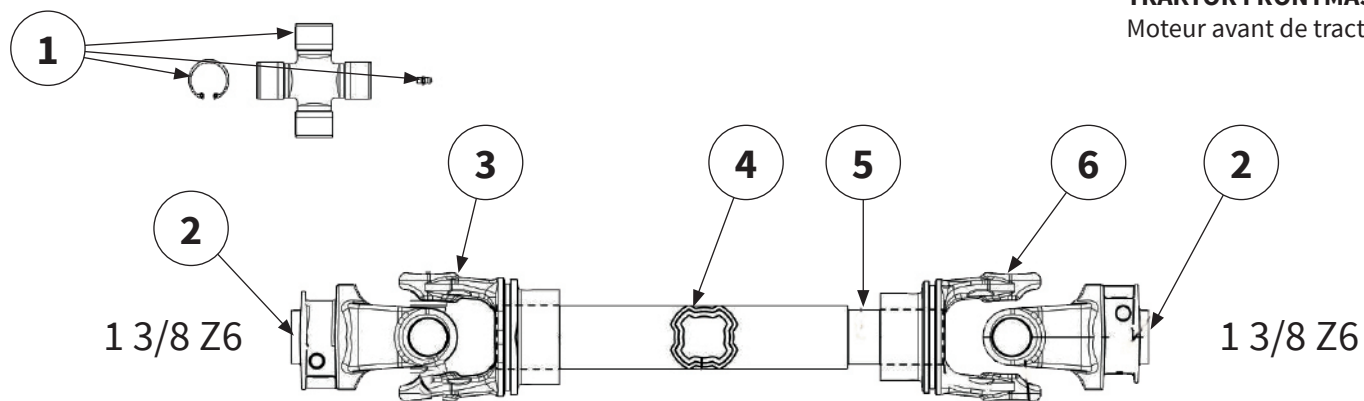

GELENKWELLE - GE2501 | PTO shaft - GE2501 |
 Arbre de transmission - GE2501 | Árbol articulado - GE2501 |

Pos.-Nr. No. Número	Ersatzteilnummer Manufacturer part number Numéro d' article du fabricant Número de pieza del fabricante		DE Bezeichnung	EN Designation	FR Désignation	ES Designación
	Anzahl quantity quantité número					
	MU-PRO/F Vario 280					
1	4120M0012R20 2	Kreuzgarnitur	Cross fitting	Croisillon	Cruceta	
2	5070M0355 2	Außengabel	Outer Yoke	Mâchoires	Horquilla exterior	
3	204S96855 1	Innengabel für Außenrohr	Inner yoke for outer tube	Mâchoires pour tube externe	Horquilla para tubo exterior	
4	122111000 1	Profil-Außenrohr	outer tube section	Tube externe	Tubo exterior de perfil	
5	122381000 1	Profil-Innenrohr	Inner tube section	Tube interne	Tubo interior de perfil	
6	204S96856 1	Innengabel für Innenrohr	Inner yoke for inner tube	Mâchoire pour tube intérieur	Horquilla para tubo interior	
7	252000101R02 2	Haltekette	holding chain	Chaînes de retenue	Cadenas de seguridad	
8	2550L0001R02 1	Lauftring	Raceway	Palier de glissement	Anillo rodadura	
9	2550L0002R02 1	Lauftring	Raceway	Palier de glissement	Anillo rodadura	
10	5CS9086FXSS 1	Gelenkwellen- schutz	PTO shaft guard	Protection contre les accidents	Protección del árbol articulado	
11	403000032R10 2	Schiebestift	push pin	Goupille coulissante	Pasador deslizante	

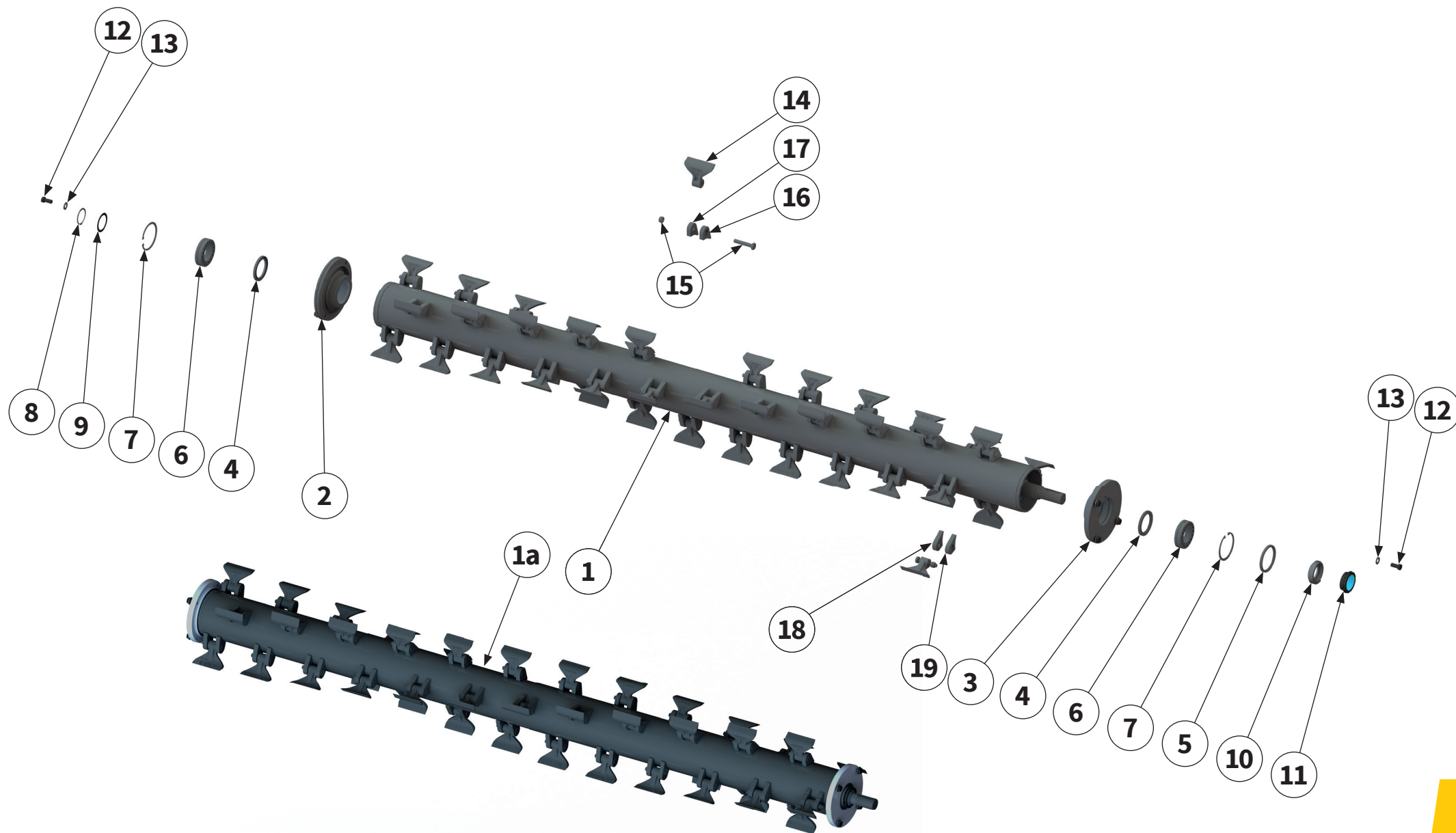

Pos.-Nr. No. Numéro Número	Ersatzteilnummer Manufacturer part number Numéro d' article du fabricant Número de pieza del fabricante			DE Bezeichnung	EN Designation	FR Désignation	ES Designación
	Anzahl quantity quantité número						
	MU-PRO/F Vario rechts	MU-PRO/F Vario 280 mittig	MU-PRO/F Vario links				
1	00037619 1	00032269 1	00037614 1	Rotor inkl. Werkzeug	rotor with tools	Rotor avec outils	Rotor con herram
1a	00037618 1	00034846 1	00037613 1	Rotor kpl. montiert	rotor complete assembled	Rotor complet monté	Rotor completo montado
2		00037286 1	1	Rotorlagerschale	rotor bearing shell	Rotor coussinet	Cojinete del rotor
3		MUM00719 1	1	Rotorlagerschale	rotor bearing shell	Rotor coussinet	Cojinete del rotor
4		MU981850 2	2	Wellendichtring	shaft seal	Bague à lèvres	Retén de eje
5		00037718 1	1	Wellendichtring	shaft seal	Bague à lèvres	Retén de eje
6		00014653 2	2	Wälzlager	roller bearing	Palier à roulement	Rodamiento
7		MU980857 2	2	Sicherungsring	circlip	Bague de sécurité	Anillo de seguridad
8		MU980858 1	1	Sicherungsring	circlip	Bague de sécurité	Anillo de seguridad
9		MU4145540 1	1	Paßscheibe	shim	Rondelle d'ajustage	Arandela de ajuste
10		00037720 1	1	Buchse	bush	Douille	Casquillo
11		00037736 1	1	Sicherungselement	locking element	Élément de sécurité	Elemento de seguridad
12		MU980406 8	8	Schraube	bolt	Vis	Tornillo
13		MUNSKL16 8	8	Scheibe	washer	Disque	Arandela

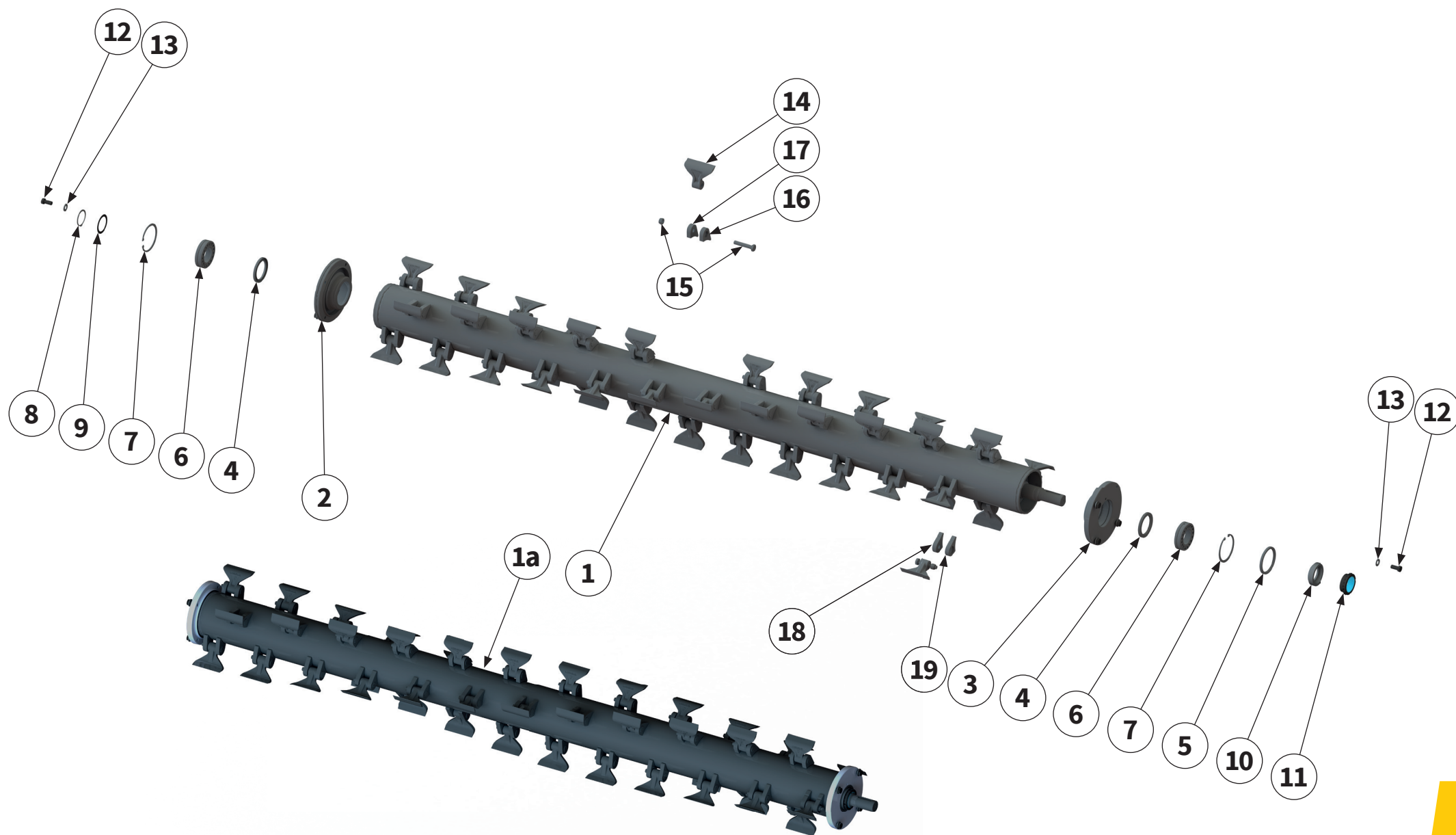

Pos.-Nr. No. Número	Ersatzteilnummer Manufacturer part number Numéro d'article du fabricant Número de pieza del fabricante			DE Bezeichnung	EN Designation	FR Désignation	ES Designación
	Anzahl quantity quantité número						
	MU-PRO/F Vario rechts	MU-PRO/F Vario 280 mittig	MU-PRO/F Vario links				
14	MU000306			M-Hammer- schlegel	hammers	M-marteaux	Martillos
	48	42	48				
15	MU980416-G			Schraube mit Mutter	bolt with nut	Vis avec écrou	Tornillo con tuerca
	48	42	48				
16	00033848			Werkzeughalter Sechskant links	left tool holders with hexagon	Porte-outils - six pans forgé à gauche	Portaherramientas - hexagonal forjado izquierda
	23	20	23				
17	00033847			Werkzeughalter Rund rechts	right tool holder	Porte-outils à droite	Portaherramientas derecha
	23	20	23				
18	00033846			End - Werkzeug- halter Sechskant rechts	right End tool holder with hexagon	Porte-outils d'ex- trémité - six pans forgé à droite	Portaherramientas final con hexagonal forjado derecha
	2	2	2				
19	00033845			End - Werkzeug- halter Rund links	left End tool holder	Porte-outil d'extrémité à gauche	Portaherramientas final izquierda
	2	2	2				

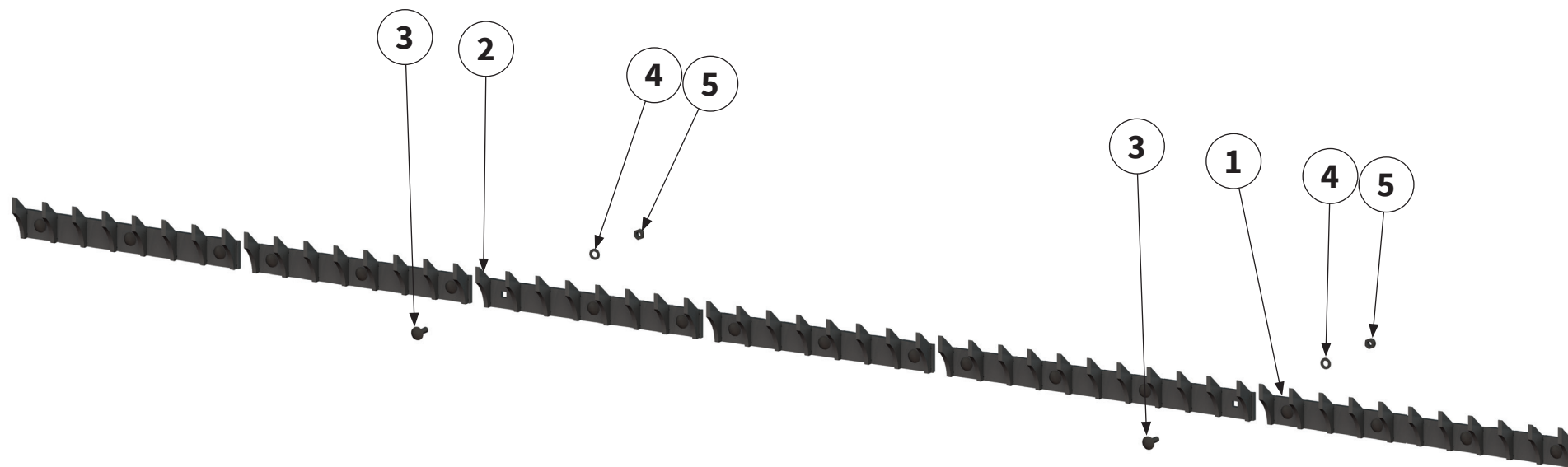

Pos.-Nr. No. Numéro Número	Ersatzteilnummer Manufacturer part number Numéro d' article du fabricant Número de pieza del fabricante			DE Bezeichnung	EN Designation	FR Désignation	ES Designación
	Anzahl quantity quantité número						
	MU-PRO/F Vario rechts	MU-PRO/F Vario 280 mittig	MU-PRO/F Vario links				
1	2	00005620 4	2	Gegenschneide 600	shear bar	Lame hache-paille courte	Contracuchilla
2	4	00005626 -	4	Gegenschneide 400	shear bar	Lame hache-paille courte	Contracuchilla
3	20	00000904 16	20	Schraube	bolt	Vis	Tornillo
4	40	MU980202 32	40	Scheibe	washer	Disque	Arandela
5	20	MU0099960 16	20	Mutter	nut	Écrou	Tuerca



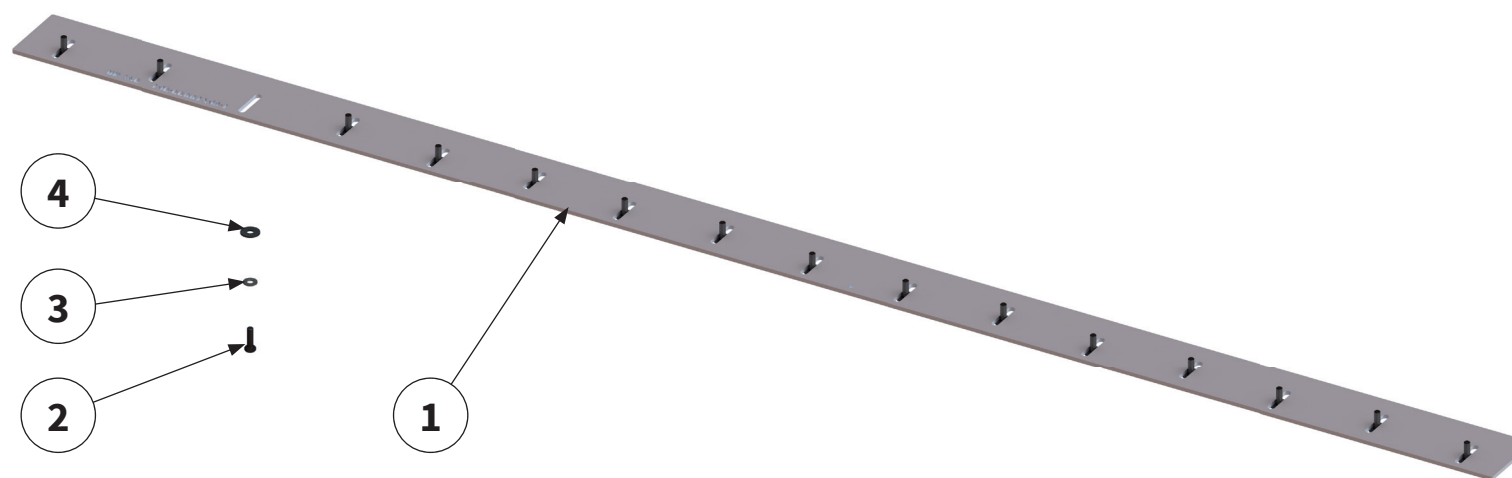

Pos.-Nr. No. Numéro Número	Ersatzteilnummer Manufacturer part number Numéro d'article du fabricant Número de pieza del fabricante			DE Bezeichnung	EN Designation	FR Désignation	ES Designación
	Anzahl quantity quantité número						
	MU-PRO/F Vario rechts	MU-PRO/F Vario 280 mittig	MU-PRO/F Vario links				
1	MU0913127 1	MU0910168 1	MU0913127 1	Schneidblech	cutting bar	Contre-lame réglable	Carril de corte
2	16	MU980328 14	16	Schraube	bolt	Vis	Tornillo
3	16	MU980203 14	16	Scheibe	washer	Disque	Arandela
4	16	MUNSKL12 14	16	Scheibe	washer	Disque	Arandela



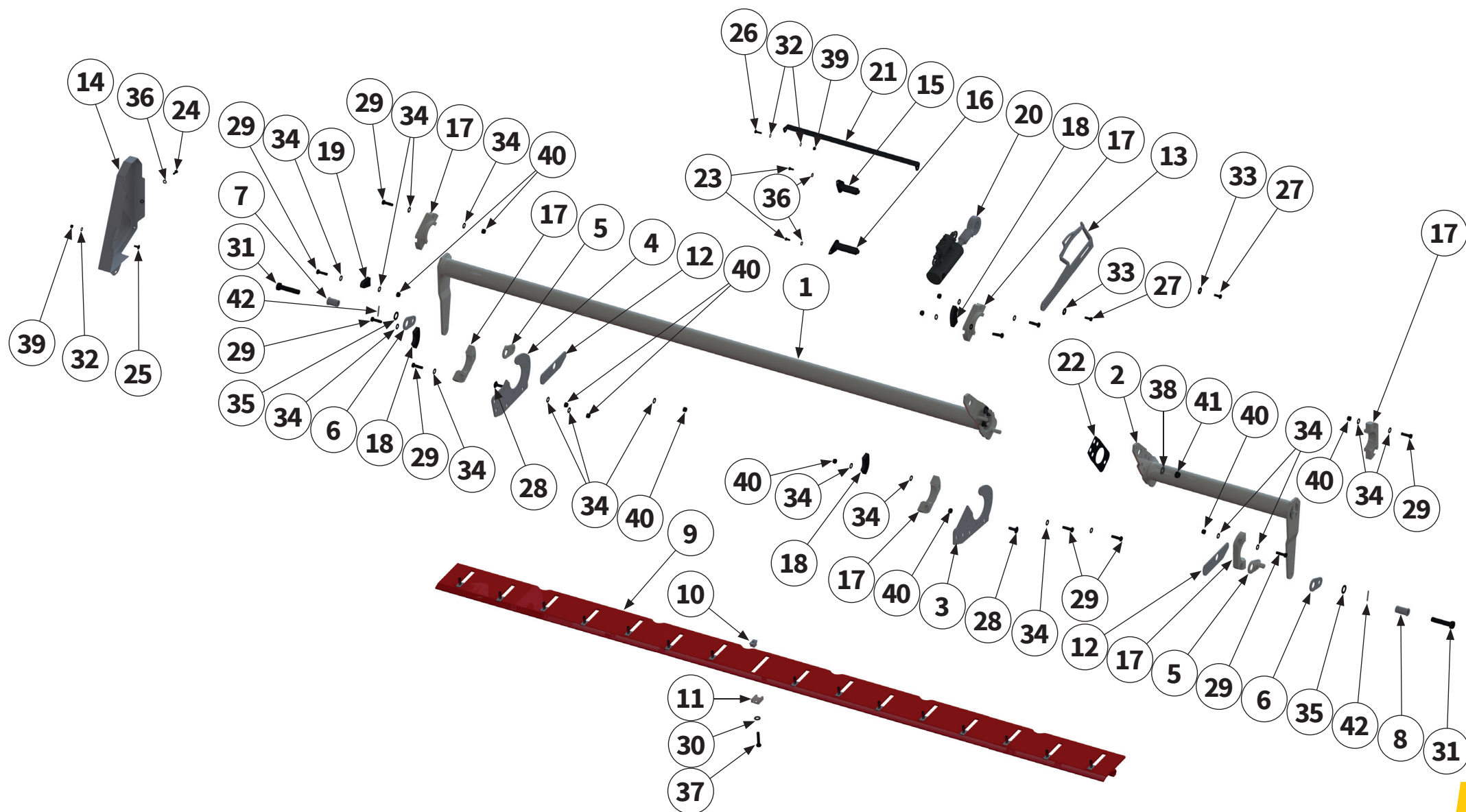

Pos.-Nr. No. Número	Ersatzteilnummer Manufacturer part number Numéro d'article du fabricant Número de pieza del fabricante		DE Bezeichnung	EN Designation	FR Désignation	ES Designación
	Anzahl quantity quantité número					
	MU-PRO/F Vario links					
1	00032474 1	Verschiebeeinheit	telescoping unit	Unité de déplacement	Unidad de desplazamiento	
2	00032473 1	Verschiebeeinheit	telescoping unit	Unité de déplacement	Unidad de desplazamiento	
3	00032455 1	Anschraubhalter	screw-on holder	Support à visser	Soporte atornillable	
4	00032454 1	Anschraubhalter	screw-on holder	Support à visser	Soporte atornillable	
5	00032389 2	Führungsblech	guide plate	Plaque de guidage	Chapa de guía	
6	00032387 2	Führungsblech	guide plate	Plaque de guidage	Chapa de guía	
7	00032397 1	Distanzhülse	spacer sleeve	Douille entretoise	Manguito distanciador	
8	00032390 1	Distanzhülse	spacer sleeve	Douille entretoise	Manguito distanciador	
9	00032453 1	Schneidschiene	cutting bar	Contre-lame réglable	Carril de corte	
10	00032369 16	Distanzblech	spacer plate	Tôle d'écartement	Chapa distanciadora	
11	00032371 16	Führungsblech	guide plate	Plaque de guidage	Chapa de guía	
12	00038136 2	Abdeckung	cover	Recouvrement	Cubierta	
13	00032408 1	Zeiger	indicator	Pointeur	Indicador	
14	00033712 1	Schutzabdeckung rechts	right protective cover	Recouvrement de protection à droite	Cubierta protectora derecha	

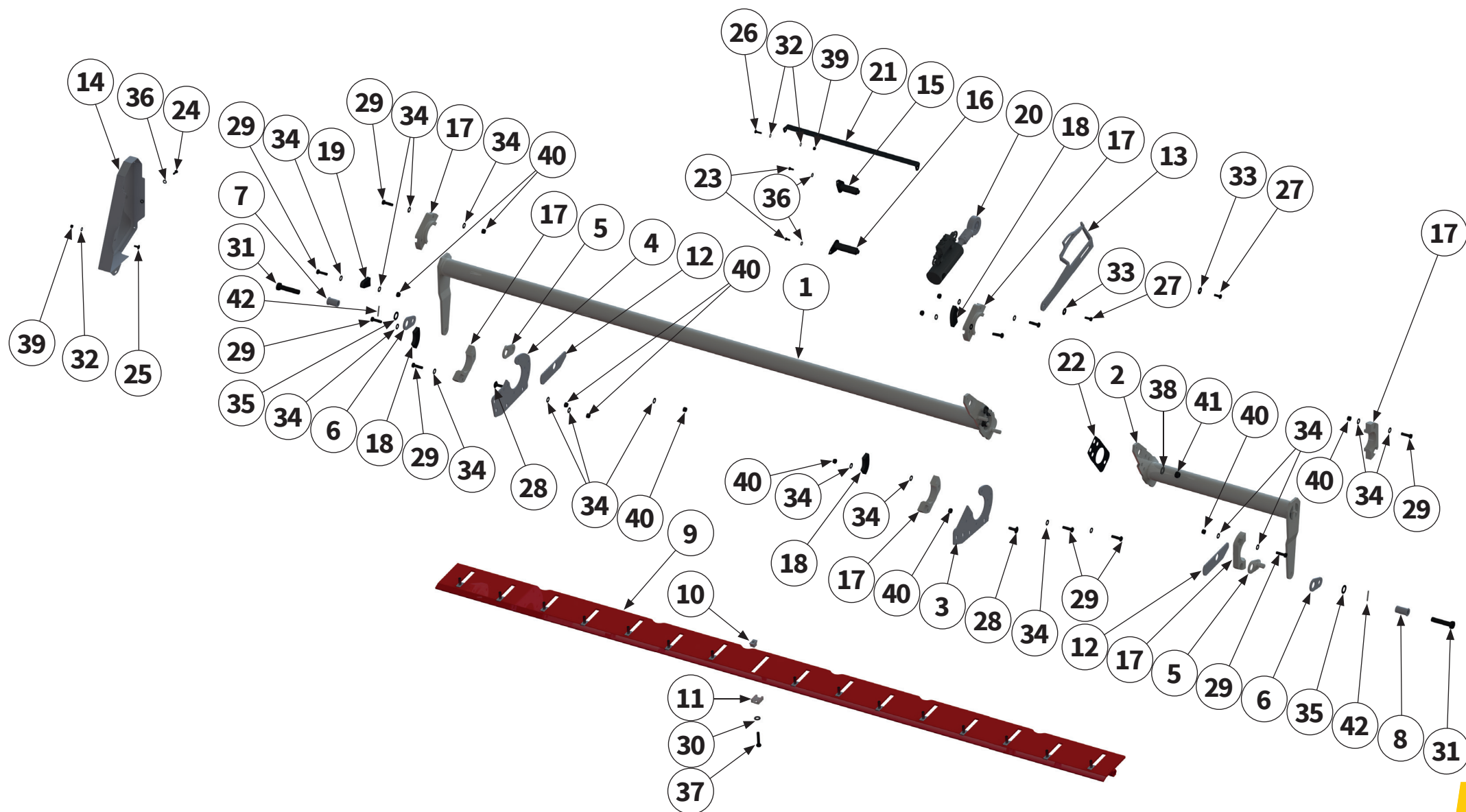

Pos.-Nr. No. Número	Ersatzteilnummer Manufacturer part number Numéro d'article du fabricant Número de pieza del fabricante		DE Bezeichnung	EN Designation	FR Désignation	ES Designación
	Anzahl quantity quantité número					
	MU-PRO/F Vario links					
15	00032423	1	Bolzen	pin	Axe	Perno
16	00032462	1	Bolzen	pin	Axe	Perno
17	00032468	6	Gleitlager	sleeve bearing	Palier lisse	Cojinete de desliza- zamiento
18	00038091	3	Anschlag	stopper	Butée	Tope
19	00038149	1	Anschlag	stopper	Butée	Tope
20	00037863	1	Hydraulikzylinder	hydraulic cylinder	Vérin hydraulique	Cilindro hidráulico
21	00038163	1	Schlauchführung	hose guide	Guide de tuyau	Guía del tubo flexible
22	00032576	1	Distanzblech	spacer plate	Tôle d'écartement	Chapa distanciadora
23	MU982811	2	Schraube	bolt	Vis	Tornillo
24	MU980115	1	Schraube	bolt	Vis	Tornillo
25	MU980107	2	Schraube	bolt	Vis	Tornillo
26	MU980109	2	Schraube	bolt	Vis	Tornillo
27	MU980208	2	Schraube	bolt	Vis	Tornillo
28	MU980320	8	Schraube	bolt	Vis	Tornillo

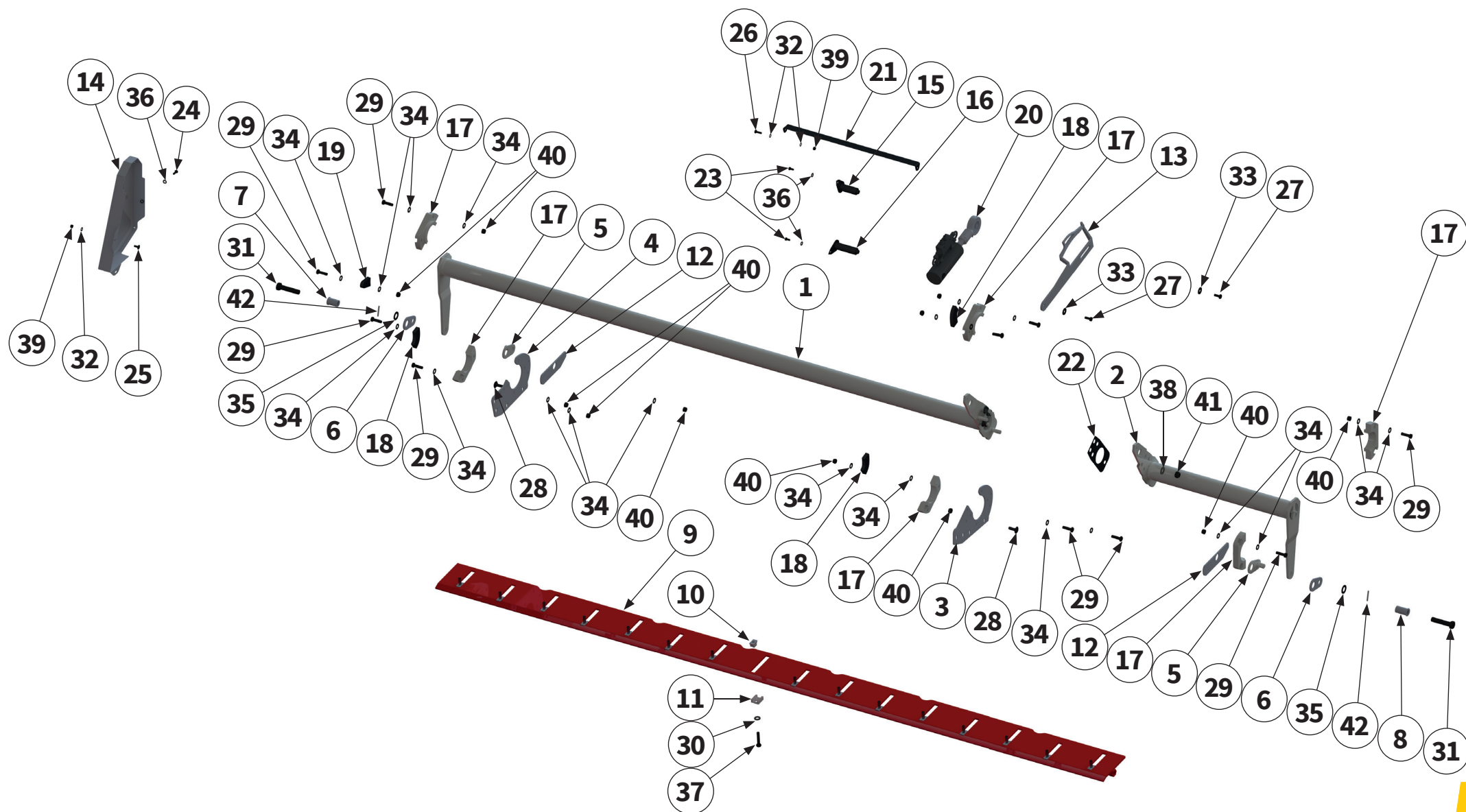

Pos.-Nr. No. Número	Ersatzteilnummer Manufacturer part number Numéro d'article du fabricant Número de pieza del fabricante		DE Bezeichnung	EN Designation	FR Désignation	ES Designación
	Anzahl quantity quantité número					
	MU-PRO/F Vario links					
29	MU980328 20	Schraube	bolt	Vis	Tornillo	
30	MU0099913 16	Schraube	bolt	Vis	Tornillo	
31	MU981198 2	Schraube	bolt	Vis	Tornillo	
32	MU0099999 6	Scheibe	washer	Disque	Arandela	
33	MU0099950 2	Scheibe	washer	Disque	Arandela	
34	MU980302 48	Scheibe	washer	Disque	Arandela	
35	MU980505 2	Scheibe	washer	Disque	Arandela	
36	MUNSKL08 3	Scheibe	washer	Disque	Arandela	
37	MUNSKL12 16	Scheibe	washer	Disque	Arandela	
38	MUNSKL16 5	Scheibe	washer	Disque	Arandela	
39	MU0099961 4	Mutter	nut	Écrou	Tuerca	
40	MU980301 28	Mutter	nut	Écrou	Tuerca	
41	MU980401 5	Mutter	nut	Écrou	Tuerca	
42	MU981803 2	Spannhülse	clamping sleeve	Douille de serrage	Casquillo de fijación	

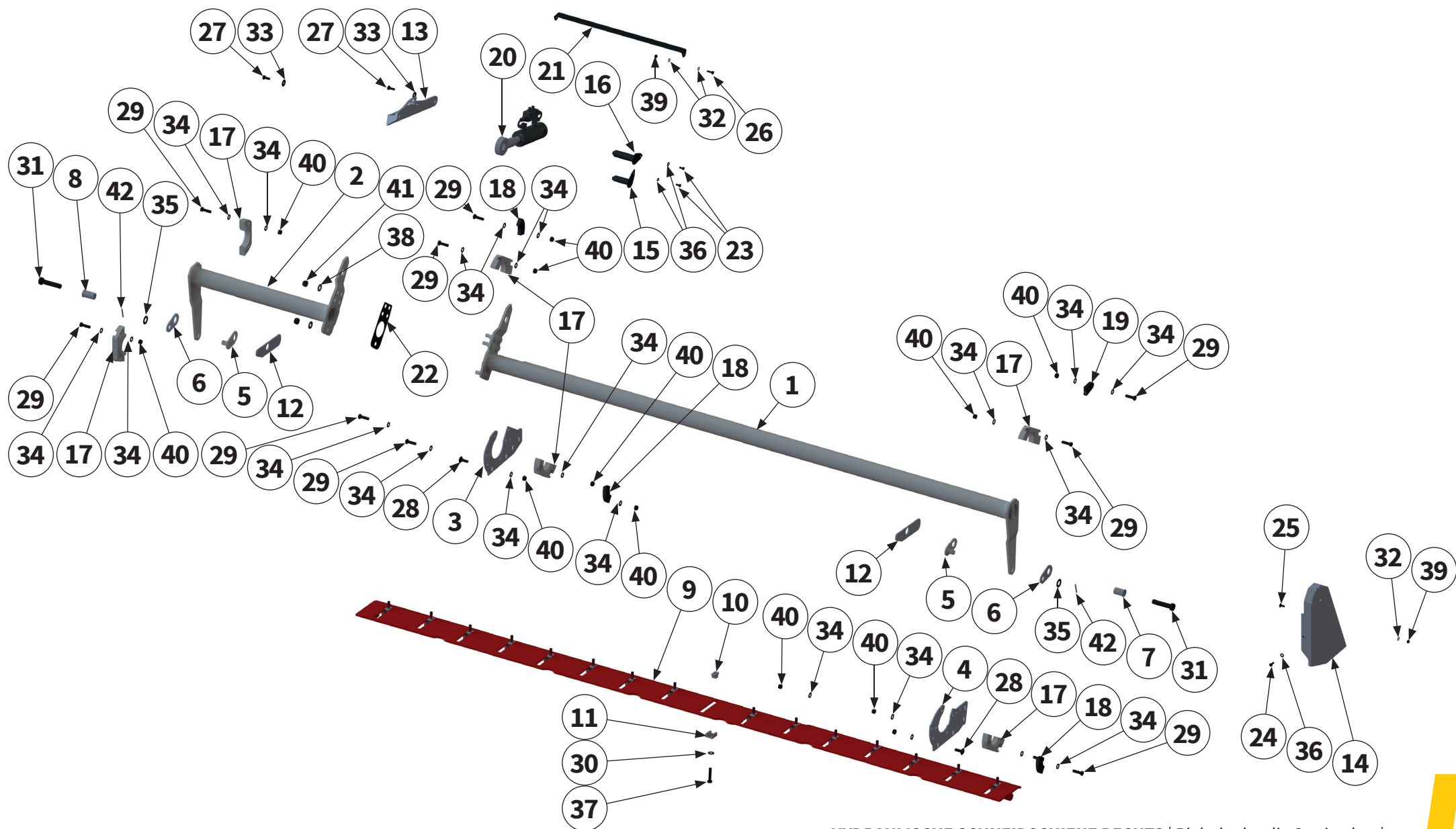

Pos.-Nr. No. Numéro Número	Ersatzteilnummer Manufacturer part number Numéro d'article du fabricant Número de pieza del fabricante		DE Bezeichnung	EN Designation	FR Désignation	ES Designación
	Anzahl quantity quantité número					
	MU-PRO/F Vario rechts					
1	00032450 1	Verschiebeeinheit	telescoping unit	Unité de déplacement	Unidad de desplazamiento	
2	00032443 1	Verschiebeeinheit	telescoping unit	Unité de déplacement	Unidad de desplazamiento	
3	00032455 1	Anschraubhalter	screw-on holder	Support à visser	Soporte atornillable	
4	00032454 1	Anschraubhalter	screw-on holder	Support à visser	Soporte atornillable	
5	00032389 2	Führungsblech	guide plate	Plaque de guidage	Chapa de guía	
6	00032387 2	Führungsblech	guide plate	Plaque de guidage	Chapa de guía	
7	00032397 1	Distanzhülse	spacer sleeve	Douille entretoise	Manguito distanciador	
8	00032390 1	Distanzhülse	spacer sleeve	Douille entretoise	Manguito distanciador	
9	00032453 1	Schneidschiene	cutting bar	Contre-lame réglable	Carril de corte	
10	00032369 16	Distanzblech	spacer plate	Tôle d'écartement	Chapa distanciadora	
11	00032371 16	Führungsblech	guide plate	Plaque de guidage	Chapa de guía	
12	00038136 2	Abdeckung	cover	Recouvrement	Cubierta	
13	00032408 1	Zeiger	indicator	Pointeur	Indicador	
14	00033708 1	Schutzabdeckung rechts	right protective cover	Recouvrement de protection à droite	Cubierta protectora derecha	

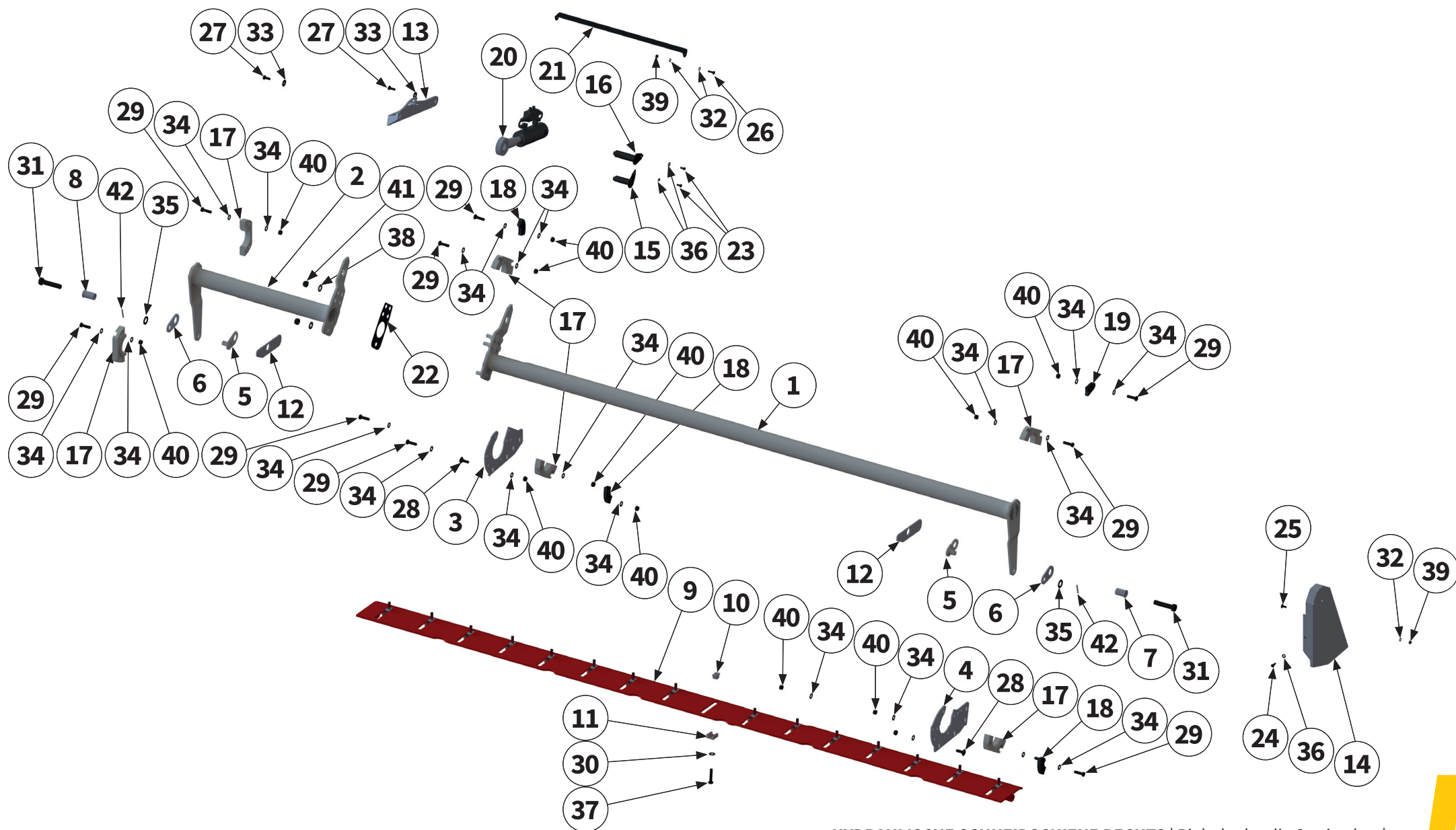

Pos.-Nr. No. Número	Ersatzteilnummer Manufacturer part number Numéro d'article du fabricant Número de pieza del fabricante		DE Bezeichnung	EN Designation	FR Désignation	ES Designación
	Anzahl quantity quantité número					
	MU-PRO/F Vario rechts					
15	00032423	1	Bolzen	pin	Axe	Perno
16	00032462	1	Bolzen	pin	Axe	Perno
17	00032468	6	Gleitlager	sleeve bearing	Palier lisse	Cojinete de desliza- miento
18	00038091	3	Anschlag	stopper	Butée	Tope
19	00038149	1	Anschlag	stopper	Butée	Tope
20	00037863	1	Hydraulikzylinder	hydraulic cylinder	Vérin hydraulique	Cilindro hidráulico
21	00038163	1	Schlauchführung	hose guide	Guide de tuyau	Guía del tubo flexible
22	00032576	1	Distanzblech	spacer plate	Tôle d'écartement	Chapa distanciadora
23	MU982811	2	Schraube	bolt	Vis	Tornillo
24	MU980115	1	Schraube	bolt	Vis	Tornillo
25	MU980107	2	Schraube	bolt	Vis	Tornillo
26	MU980109	2	Schraube	bolt	Vis	Tornillo
27	MU980208	2	Schraube	bolt	Vis	Tornillo
28	MU980320	8	Schraube	bolt	Vis	Tornillo

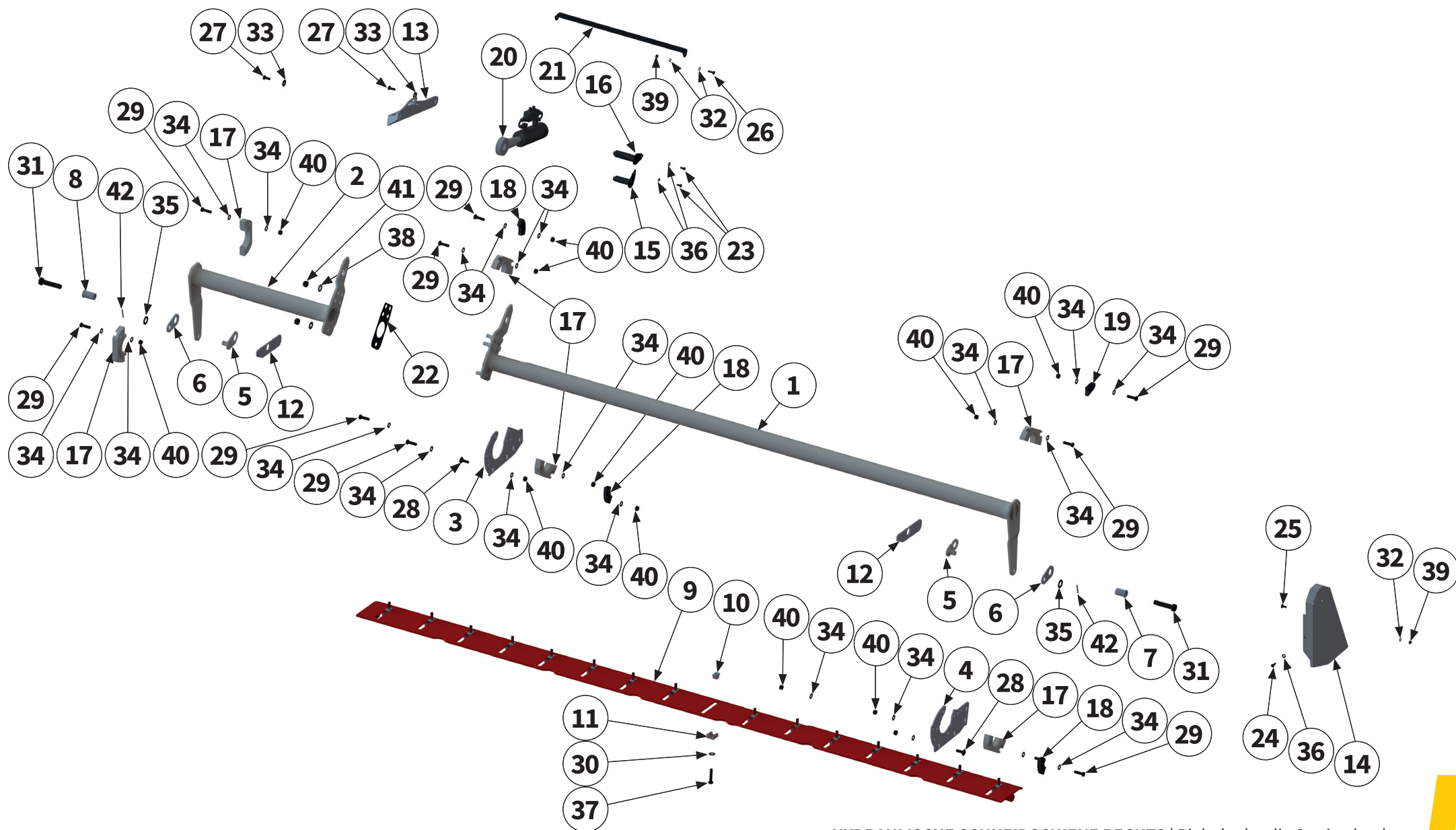

Pos.-Nr. No. Número	Ersatzteilnummer Manufacturer part number Numéro d'article du fabricant Número de pieza del fabricante		DE Bezeichnung	EN Designation	FR Désignation	ES Designación
	Anzahl quantity quantité número					
	MU-PRO/F Vario rechts					
29	MU980328 20	Schraube	bolt	Vis	Tornillo	
30	MU0099913 16	Schraube	bolt	Vis	Tornillo	
31	MU981198 2	Schraube	bolt	Vis	Tornillo	
32	MU0099999 6	Scheibe	washer	Disque	Arandela	
33	MU0099950 2	Scheibe	washer	Disque	Arandela	
34	MU980302 48	Scheibe	washer	Disque	Arandela	
35	MU980505 2	Scheibe	washer	Disque	Arandela	
36	MUNSKL08 3	Scheibe	washer	Disque	Arandela	
37	MUNSKL12 16	Scheibe	washer	Disque	Arandela	
38	MUNSKL16 5	Scheibe	washer	Disque	Arandela	
39	MU0099961 4	Mutter	nut	Écrou	Tuerca	
40	MU980301 28	Mutter	nut	Écrou	Tuerca	
41	MU980401 5	Mutter	nut	Écrou	Tuerca	
42	MU981803 2	Spannhülse	clamping sleeve	Douille de serrage	Casquillo de fijación	

Gelenkarm
Articulated arm
Bras articulé
Brazo articulado

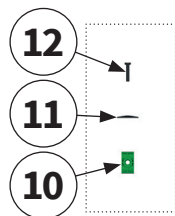

Tragarm
Support arm
Bras porteur
Brazo portante

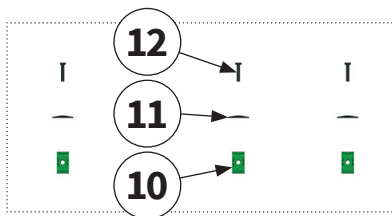

Dreipunktbock
3-point trestle
Support d'attelage trois point
Soporte de tres apoyos

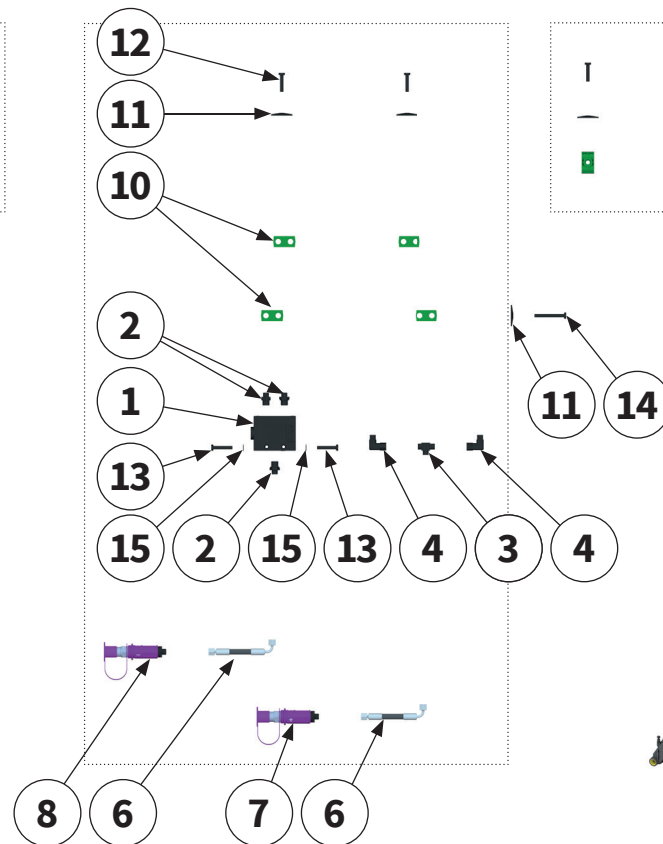

Tragarm
Support arm
Bras porteur
Brazo portante

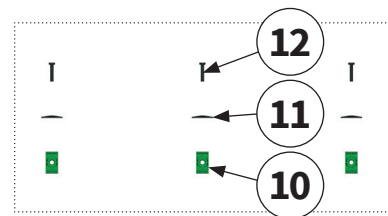

Gelenkarm
Articulated arm
Bras articulé
Brazo articulado

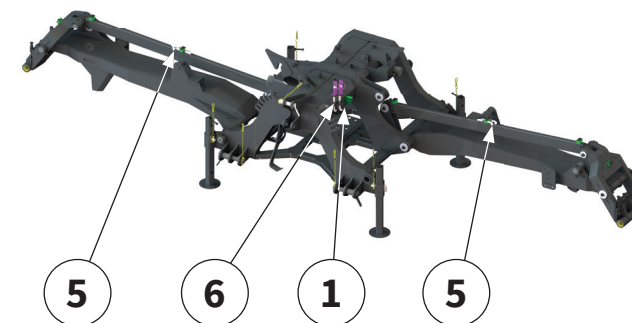
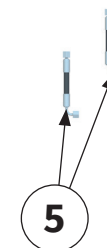
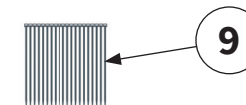
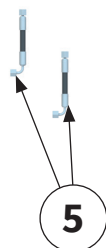
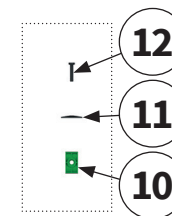

Pos.-Nr. No. Numéro Número	Ersatzteilnummer Manufacturer part number Numéro d'article du fabricant Número de pieza del fabricante		DE Bezeichnung	EN Designation	FR Désignation	ES Designación
	Anzahl quantity quantité número					
	MU-PRO/F Vario					
1	00032706 1	Hydraulikventil	hydraulic valve	Soupape hydraulique	Válvula hidráulica	
2	XGE-08-PLR-3/8 3	Verschraubung	threaded connection	Raccord à vis	Unión atornillada	
3	XT-08-PL 1	Verschraubung	threaded connection	Raccord à vis	Unión atornillada	
4	EW-08-PL 2	Verschraubung	threaded connection	Raccord à vis	Unión atornillada	
5	00038304 4	Hydraulikschlauch	hydraulic hose	Tuyau hydraulique	Tubo flexible hidráulico	
6	00034176 2	Hydraulikschlauch	hydraulic hose	Tuyau hydraulique	Tubo flexible hidráulico	
7	00038311 1	Kupplungsstecker	coupling plug	Fiche d'accouplement	Conector de acoplamiento	
8	00038312 1	Kupplungsstecker	coupling plug	Fiche d'accouplement	Conector de acoplamiento	
9	214200 1	Kabelbinder	cable tie	Attache-câbles	Brida para cables	
10	00017532 12	Schellenkörper	clamp body	Corps de collier	Cuerpo de la abrazadera	
11	00002475 11	Deckplatte	cover plate	Plaque de recouvrement	Placa de revestimiento	
12	MU980128 10	Schraube	bolt	Vis	Tornillo	
13	MU980116 2	Schraube	bolt	Vis	Tornillo	
14	MU980122 1	Schraube	bolt	Vis	Tornillo	
15	MU0099999 2	Scheibe	washer	Disque	Arandela	

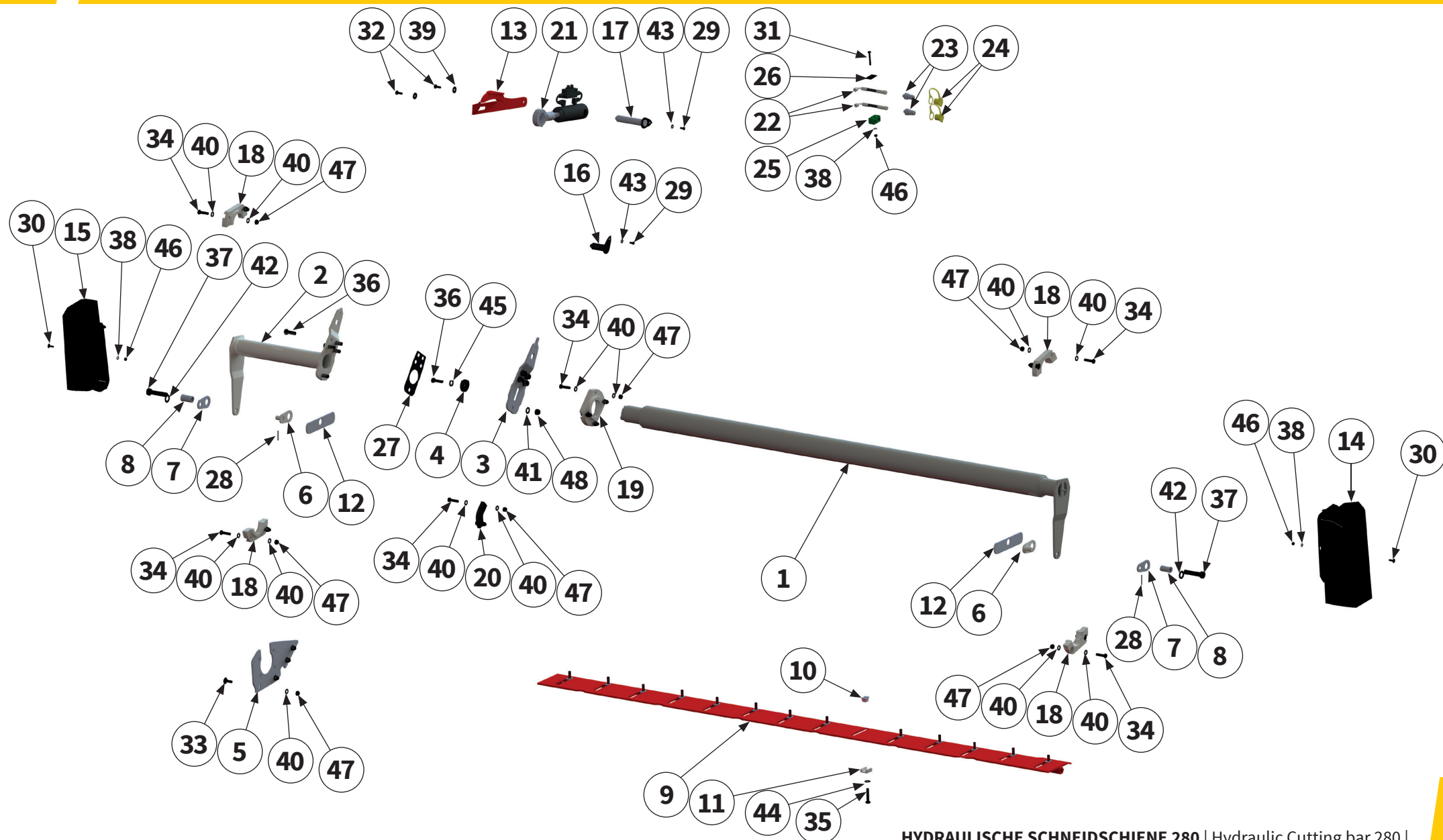

Pos.-Nr. No. Número	Ersatzteilnummer Manufacturer part number Numéro d'article du fabricant Número de pieza del fabricante		DE Bezeichnung	EN Designation	FR Désignation	ES Designación
	Anzahl quantity quantité número					
	MU-Pro/F 280 mittig					
1	00032361 1	Verschiebeeinheit	telescoping unit	Unité de déplacement	Unidad de desplazamiento	
2	00032351 1	Verschiebeeinheit	telescoping unit	Unité de déplacement	Unidad de desplazamiento	
3	00032364 1	Hebel	lever	Levier	Palanca	
4	00032368 1	Scheibe	washer	Disque	Arandela	
5	00032343 1	Anschraubhalter	screw-on holder	Support à visser	Soporte atornillable	
6	00032389 2	Führungsblech	guide plate	Plaque de guidage	Chapa de guía	
7	00032387 2	Führungsblech	guide plate	Plaque de guidage	Chapa de guía	
8	00032390 2	Distanzhülse	spacer sleeve	Douille entretoise	Manguito distanciador	
9	00032386 1	Schneidschiene	cutting bar	Contre-lame réglable	Carril de corte	
10	00032369 14	Distanzblech	spacer plate	Tôle d'écartement	Chapa distanciadora	
11	00032371 14	Führungsblech	guide plate	Plaque de guidage	Chapa de guía	
12	00030381 2	Abdeckung	cover	Recouvrement	Cubierta	
13	00034141 1	Zeiger	indicator	Pointeur	Indicador	
14	00030382 1	Schutzabdeckung links	left protective cover	Recouvrement de protection à gauche	Cubierta protectora izquierda	
15	00030383 1	Schutzabdeckung rechts	right protective cover	Recouvrement de protection à droite	Cubierta protectora derecha	
16	00032423 1	Bolzen	pin	Axe	Perno	

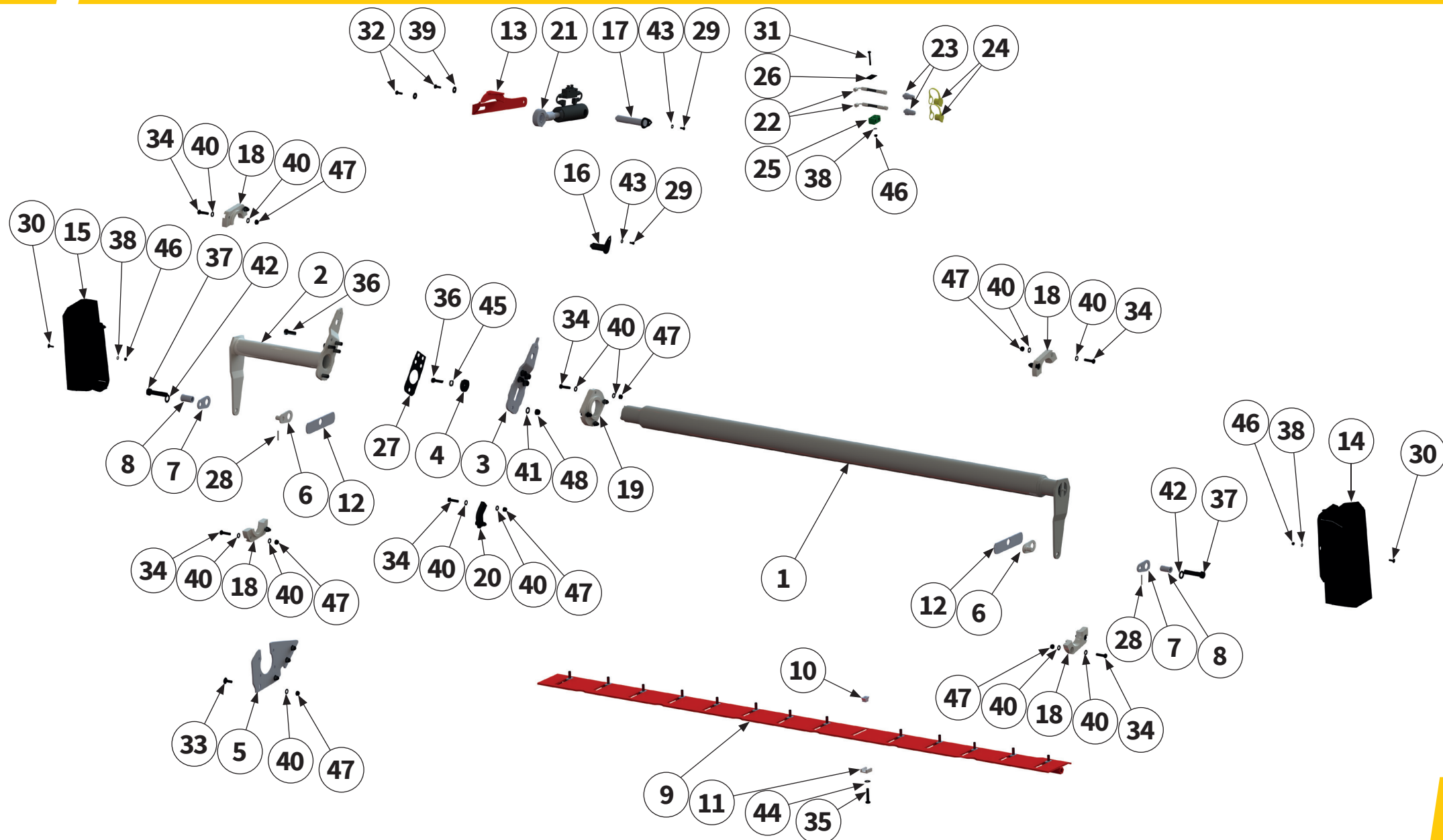

Pos.-Nr. No. Numéro Número	Ersatzteilnummer Manufacturer part number Numéro d' article du fabricant Número de pieza del fabricante	DE Bezeichnung	EN Designation	FR Désignation	ES Designación
	Anzahl quantity quantité número				
	MU-Pro/F 280 mittig				
17	00032424 1	Bolzen	pin	Axe	Perno
18	00032468 4	Gleitlager	sleeve bearing	Palier lisse	Cojinete de desliza- miento
19	00032467 1	Gleitlager	sleeve bearing	Palier lisse	Cojinete de desliza- miento
20	00037988 1	Anschlag	stopper	Butée	Tope
21	00037863 1	Hydraulikzylinder	hydraulic cylinder	Vérin hydraulique	Cilindro hidráulico
22	00032576 1	Distanzblech	spacer plate	Tôle d'écartement	Chapa distanciadora
23	00037861 2	Hydraulikschlauch	hydraulic hose	Tuyau hydraulique	Tube flexible hidráu- lico
24	MHS-060807 2	Hydraulikstecker	coupling plug	Fiche d'accouple- ment	Conector de aco- plamiento
25	MKF-3227 2	Staubschutzkappe	dust cap	Couvercle anti-pous- sière	Caperuza guardapol- vo
26	00017532 1	Schellenkörper	clamp body	Corps de collier	Cuerpo de la abraza- dera
27	00002475 1	Deckplatte	cover plate	Plaque de recouvre- ment	Placa de reves- timiento
28	MU981803	Spannhülse	clamping sleeve	Douille de serrage	Casquillo de fijación
29	MU982811 2	Schraube	bolt	Vis	Tornillo
30	MU0099988 6	Schraube	bolt	Vis	Tornillo
31	MU980124 1	Schraube	bolt	Vis	Tornillo
32	MU980208 2	Schraube	bolt	Vis	Tornillo

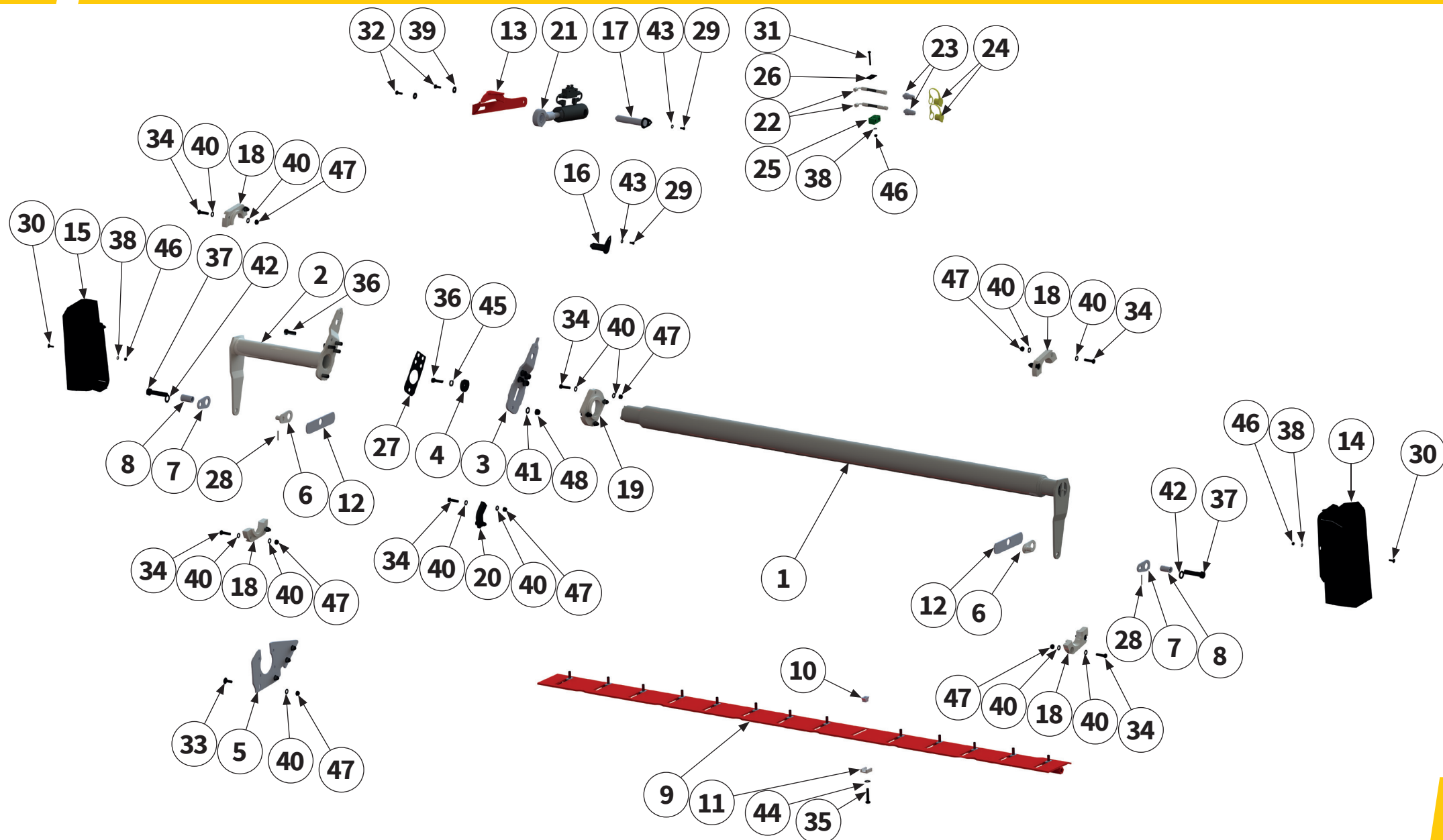

Pos.-Nr. No. Numéro Número	Ersatzteilnummer Manufacturer part number Numéro d' article du fabricant Número de pieza del fabricante		DE Bezeichnung	EN Designation	FR Désignation	ES Designación
	Anzahl quantity quantité número					
	MU-Pro/F 280 mittig					
33	MU980320 4	Schraube	bolt	Vis	Tornillo	
34	MU980329 14	Schraube	bolt	Vis	Tornillo	
35	MU0099913 14	Schraube	bolt	Vis	Tornillo	
36	MU980407 6	Schraube	bolt	Vis	Tornillo	
37	MU981198 2	Schraube	bolt	Vis	Tornillo	
38	MU0099999 7	Scheibe	washer	Disque	Arandela	
39	MU0099950 2	Scheibe	washer	Disque	Arandela	
40	MU980302 32	Scheibe	washer	Disque	Arandela	
41	MU980402 10	Scheibe	washer	Disque	Arandela	
42	MU980505 2	Scheibe	washer	Disque	Arandela	
43	MUNSKL08 2	Scheibe	washer	Disque	Arandela	
44	MUNSKL12 14	Scheibe	washer	Disque	Arandela	
45	MUNSKL16 1	Scheibe	washer	Disque	Arandela	
46	MU0099961 7	Mutter	nut	Écrou	Tuerca	
47	MU980301 18	Mutter	nut	Écrou	Tuerca	
48	MU980401 5	Mutter	nut	Écrou	Tuerca	



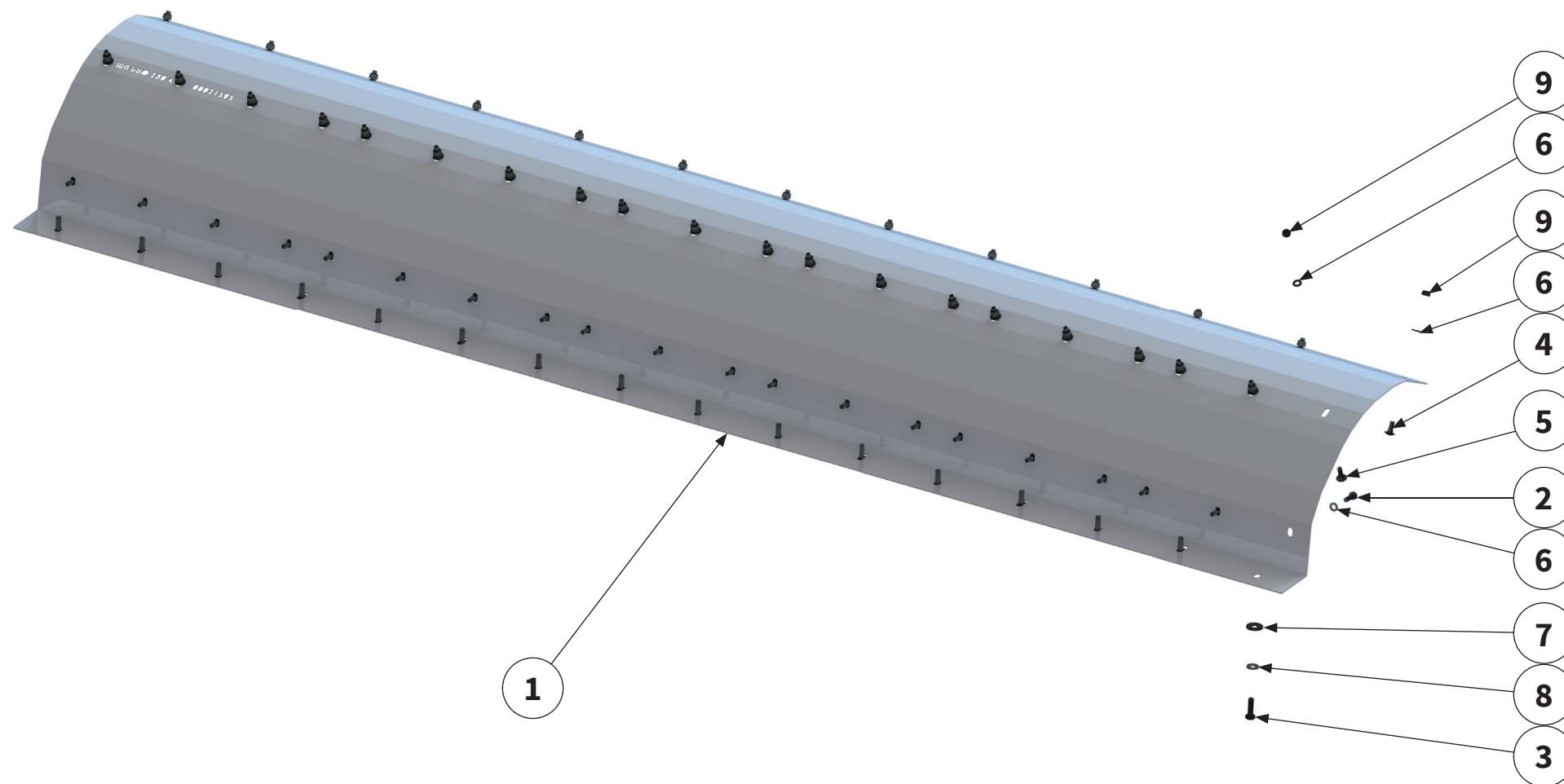

Pos.-Nr. No. Numéro Número	Ersatzteilnummer Manufacturer part number Numéro d' article du fabricant Número de pieza del fabricante		DE Bezeichnung	EN Designation	FR Désignation	ES Designación
	Anzahl quantity quantité número					
	MU-PRO/F Vario 320					
1	00031787 1		Verschleiß- einlage	wear insert	Intercalaire anti-usure	Junta de desgaste
2	MU980205 20		Schraube	bolt	Vis	Tornillo
3	MU980328 16		Schraube	bolt	Vis	Tornillo
4	00000903 13		Schraube	bolt	Vis	Tornillo
5	00000904 20		Schraube	bolt	Vis	Tornillo
6	MU980202 53		Scheibe	washer	Disque	Arandela
7	MU980203 16		Scheibe	washer	Disque	Arandela
8	MUNSKL12 16		Scheibe	washer	Disque	Arandela
9	MU0099960 33		Mutter	nut	Écrou	Tuerca

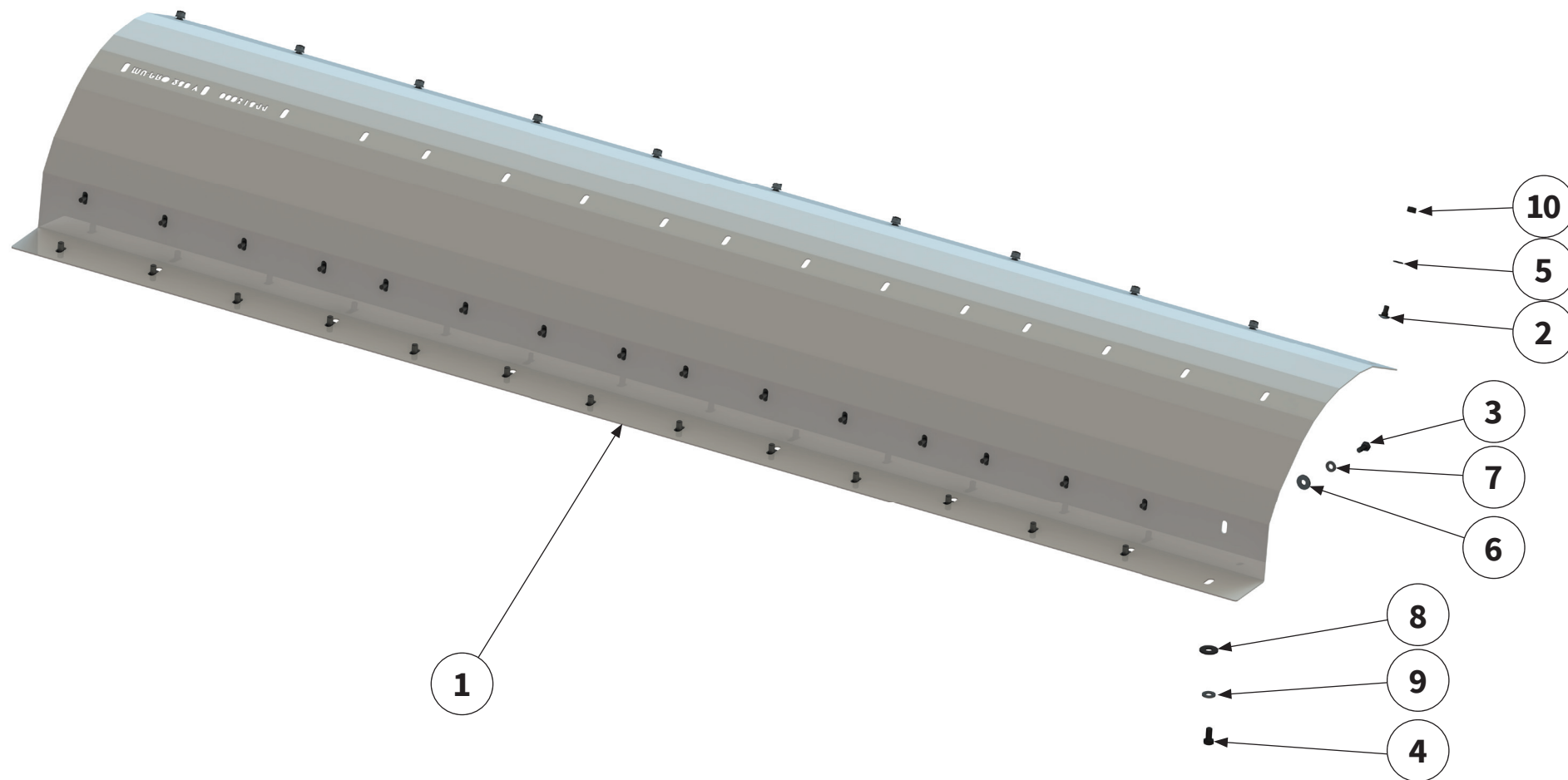

Pos.-Nr. No. Numéro Número	Ersatzteilnummer Manufacturer part number Numéro d' article du fabricant Número de pieza del fabricante		DE Bezeichnung	EN Designation	FR Désignation	ES Designación
	Anzahl quantity quantité número					
	MU-PRO/F Vario 280					
1	00031844 1		Verschleiß- einlage	wear insert	Intercalaire anti-usure	Junta de desgaste
2	MU980206 11		Schraube	bolt	Vis	Tornillo
3	MU980208 16		Schraube	bolt	Vis	Tornillo
4	MU980341 14		Schraube	bolt	Vis	Tornillo
5	MU980202 11		Scheibe	washer	Disque	Arandela
6	MU981874 16		Scheibe	washer	Disque	Arandela
7	MUNSKL10 16		Scheibe	washer	Disque	Arandela
8	MU980203 14		Scheibe	washer	Disque	Arandela
9	MUNSKL12 14		Scheibe	washer	Disque	Arandela
10	MU0099960 11		Mutter	nut	Écrou	Tuerca

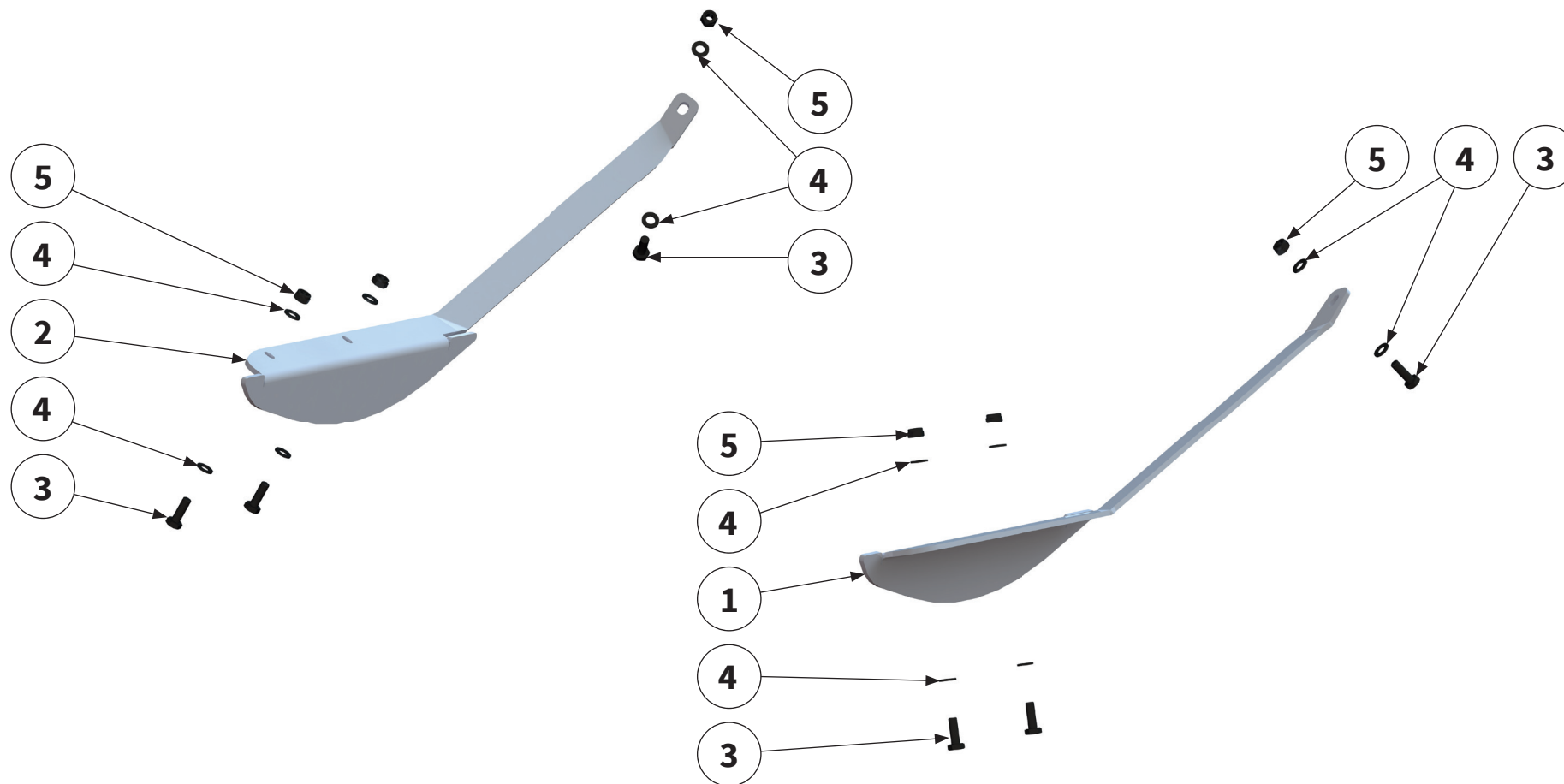

Pos.-Nr. No. Numéro Número	Ersatzteilnummer Manufacturer part number Numéro d' article du fabricant Número de pieza del fabricante			DE Bezeichnung	EN Designation	FR Désignation	ES Designación
	Anzahl quantity quantité número						
	MU-PRO/F Vario rechts	MU-PRO/F Vario 280 mittig	MU-PRO/F Vario links				
1	00031793 1	MU0608406 1	00031793 1	Verschleiß- kufe links	wear runner left	Patin d'usure à gauche	Cuchilla de desgaste a la izquierda
2	00031799 1	MU0608408 1	00031799 1	Verschleiß- kufe rechts	wear runner right	Patin d'usure à droite	Cuchilla de desgaste a la derecha
3	6	MU980205 6	6	Schraube	bolt	Vis	Tornillo
4	12	MU980202 12	12	Scheibe	washer	Disque	Arandela
5	6	MU0099960 6	6	Mutter	nut	Écrou	Tuerca

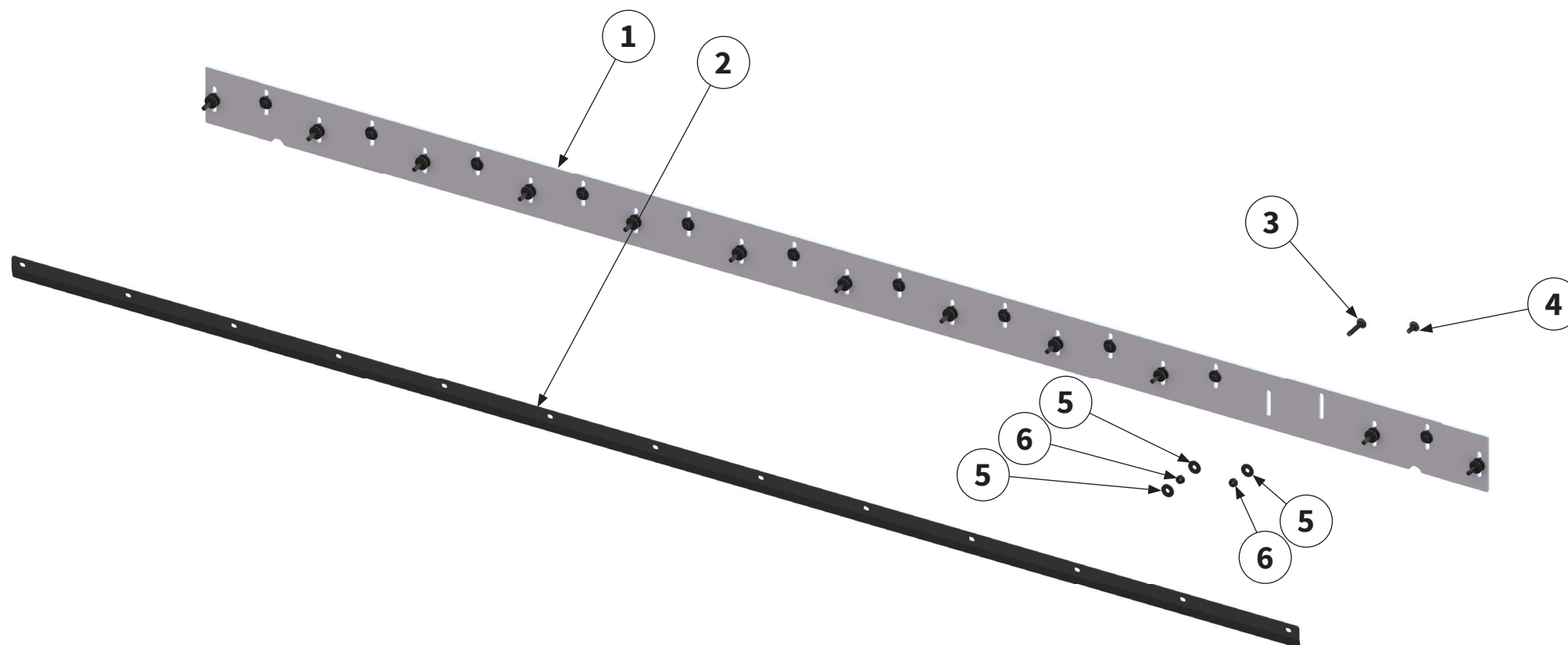

Pos.-Nr. No. Numéro Número	Ersatzteilnummer Manufacturer part number Numéro d'article du fabricant Número de pieza del fabricante		DE Bezeichnung	EN Designation	FR Désignation	ES Designación
	Anzahl quantity quantité número					
	MU-PRO/F Vario rechts	MU-PRO/F Vario links				
1	1	MU0912904	Abstreifer- schneide	Cleaner cutting edge	Lame de racloir	Cuchilla del rascador
2	1	00034971	Klemmleiste	clamping strip	Tôle de support	Barra de conexión
3	13	00034973	Schraube	bolt	Vis	Tornillo
4	13	00000903	Schraube	bolt	Vis	Tornillo
5	39	MU0099950	Scheibe	washer	Disque	Arandela
6	26	MU0099960	Mutter	nut	Écrou	Tuerca



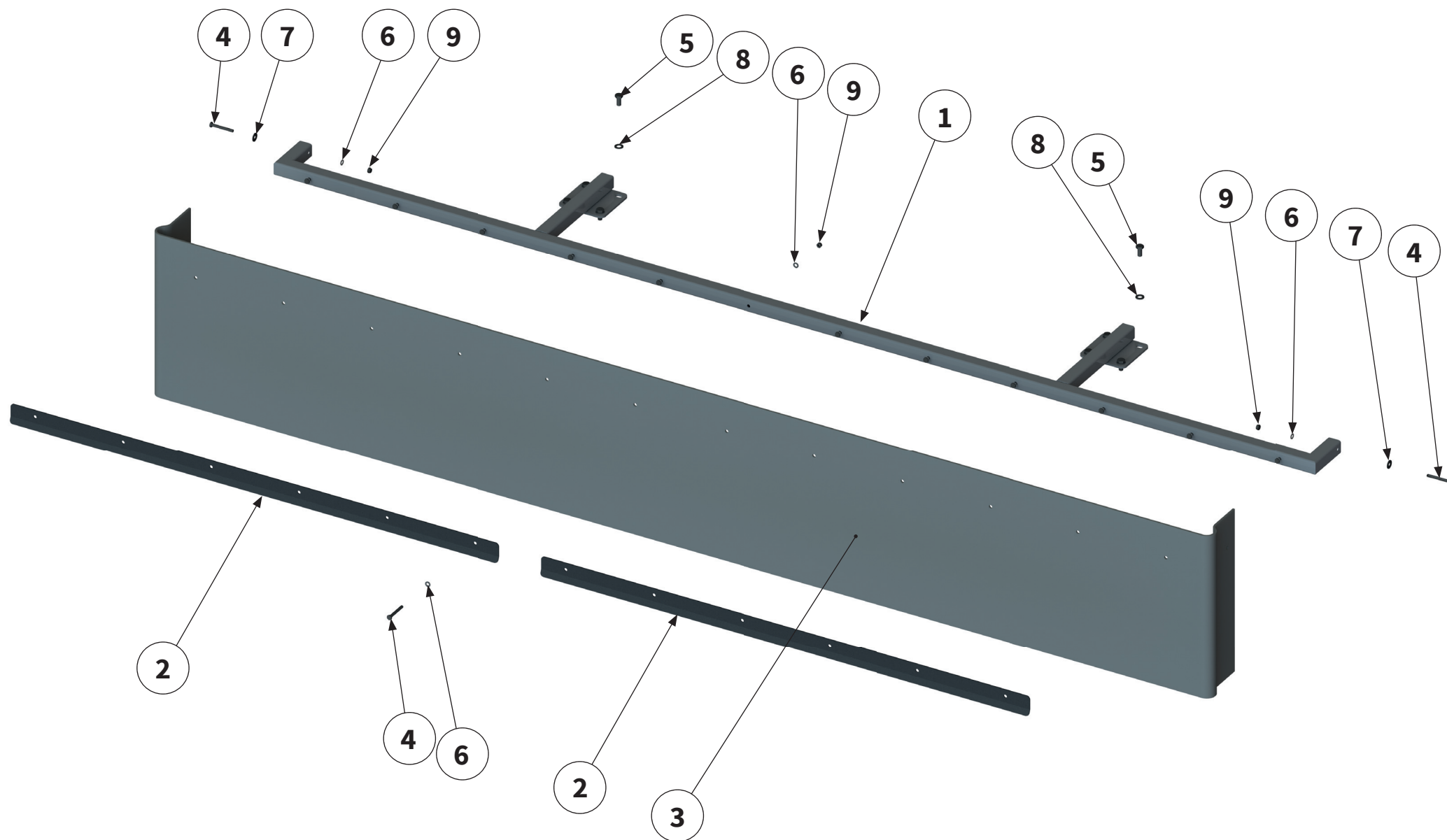

Pos.-Nr. No. Numéro Número	Ersatzteilnummer Manufacturer part number Numéro d'article du fabricant Número de pieza del fabricante	DE Bezeichnung	EN Designation	FR Désignation	ES Designación
	Anzahl quantity quantité número				
	MU-PRO/F Vario				
1	00031823 1	Halter	holder	Support	Soporte
2	00031830 2	Klemmleiste	clamping strip	Tôle de support	Barra de conexión
3	P0.500 3,6 m	Schutzgummi	protective rubber	Protection	Goma protectora
4	MU981022 14	Schraube	bolt	Vis	Tornillo
5	MU980341 8	Schraube	bolt	Vis	Tornillo
6	MU0099999 26	Scheibe	washer	Disque	Arandela
7	MU0099951 2	Scheibe	washer	Disque	Arandela
8	MU980302 8	Scheibe	washer	Disque	Arandela
9	MU0099961 14	Mutter	nut	Écrou	Tuerca

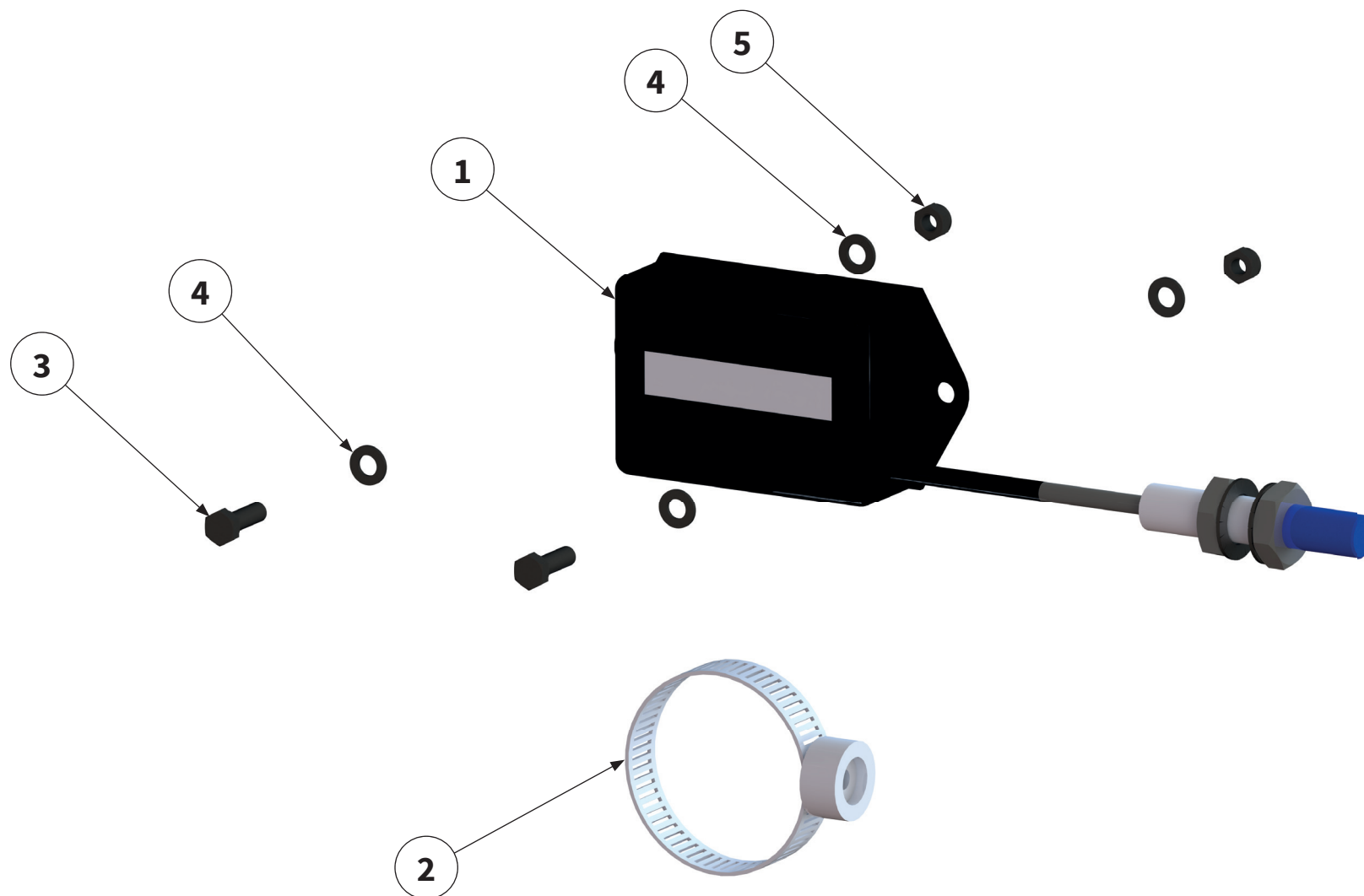

Pos.-Nr. No. Numéro Número	Ersatzteilnummer Manufacturer part number Numéro d'article du fabricant Número de pieza del fabricante		DE Bezeichnung	EN Designation	FR Désignation	ES Designación
	Anzahl quantity quantité número					
	MU-PRO/F Vario					
1	00015048 1	Betriebs- stundenzähler	operating hours counter	Compteur horaire	Contador de horas de servicio	
2	00017319 1	Drehzahlgeber	rpm sensor	Régulateur de vitesse	Transmisor del número de revoluciones	
3	MU980001 2	Schraube	bolt	Vis	Tornillo	
4	MU980006 4	Scheibe	washer	Disque	Arandela	
5	MU980009 2	Mutter	nut	Écrou	Tuerca	



links | left | gauche | izquierda

rechts | right | droite | derecha

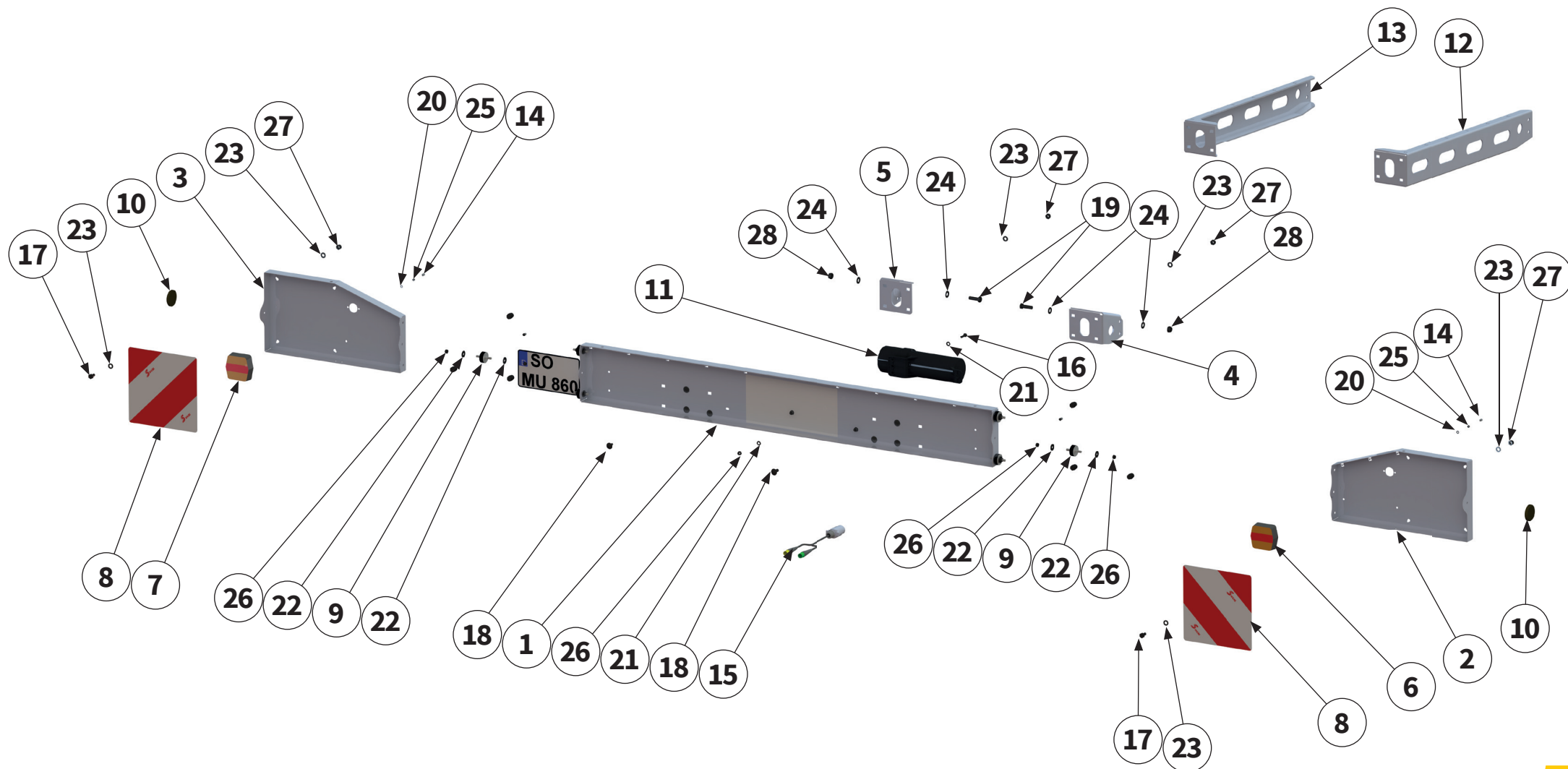

Pos.-Nr. No. Numéro Número	Ersatzteilnummer Manufacturer part number Numéro d'article du fabricant Número de pieza del fabricante		DE Bezeichnung	EN Designation	FR Désignation	ES Designación
	Anzahl quantity quantité número					
	MU-PRO/F Vario					
1	00030404 1	Beleuchtungs- träger	lighting equipment support	Support d'éclairage	Soporte de alumbrado	
2	00030436 1	Beleuchtungs- träger rechts	lighting equipment support right	Support d'éclairage droite	Soporte de alumbrado derecha	
3	00030405 1	Beleuchtungs- träger links	lighting equipment support left	Support d'éclairage gauche	Soporte de alumbrado izquierda	
4	00030407 1	Anbauadapter rechts	attachment adapter right	Adaptateur d'attelage droite	Adaptador de montaje derecha	
5	00030411 1	Anbauadapter links	attachment adapter left	Adaptateur d'attelage gauche	Adaptador de montaje izquierda	
6	3H3158-091 1	LED Heckleuchte rechts	LED tail lamp right	Feu arrière à led droite	Luz trasera LED derecha	
7	3H3158-093 1	LED Heckleuchte links	LED tail lamp left	Feu arrière à led gauche	Luz trasera LED izquierda	
8	00039041 2	Warntafel	warning sign	Panneau de signalisation	Panel de aviso	
9	00031863 6	Gummipuffer	rubber buffer	Tampon en caoutchouc	Tope de goma	
10	MAR-006006 2	Reflektor	reflector	Réflecteur	Reflector	
11	00034497 1	Dokumentenrolle	document roll	Document rouleau	Rollo de documento	
12	00030412 1	Anbauadapter rechts	attachment adapter right	Adaptateur d'attelage droite	Adaptador de montaje derecha	
13	00030421 1	Anbauadapter links	attachment adapter left	Adaptateur d'attelage gauche	Adaptador de montaje izquierda	
14	00037602 4	Schutzkappe	protective cap	Capuchon de pro- tection	Cubierta protectora	

links | left | gauche | izquierda

rechts | right | droite | derecha

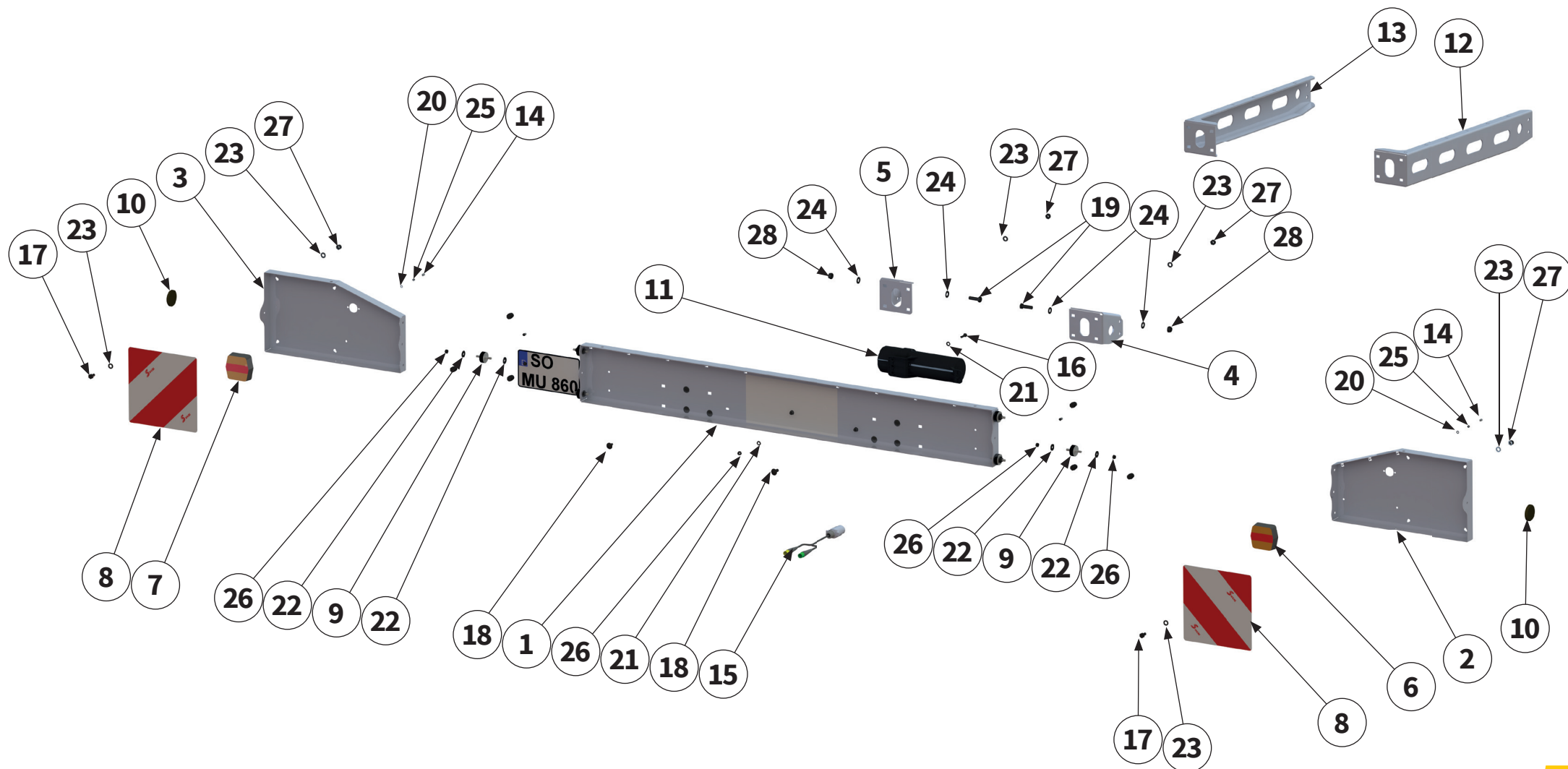

Pos.-Nr. No. Número	Ersatzteilnummer Manufacturer part number Numéro d'article du fabricant Número de pieza del fabricante		DE Bezeichnung	EN Designation	FR Désignation	ES Designación
	Anzahl quantity quantité número					
	MU-PRO/F Vario					
15	130500-006	1	Kabelbaum	wiring harness	Faisceau de câblage	Arnés de cableado
16	MU980109	3	Schraube	bolt	Vis	Tornillo
17	MU0099970	8	Schraube	bolt	Vis	Tornillo
18	00000903	8	Schraube	bolt	Vis	Tornillo
19	MU980328	4	Schraube	bolt	Vis	Tornillo
20	MU980006	4	Scheibe	washer	Disque	Arandela
21	MU0099999	6	Scheibe	washer	Disque	Arandela
22	MU0099951	12	Scheibe	washer	Disque	Arandela
23	MU980202	24	Scheibe	washer	Disque	Arandela
24	MU980302	8	Scheibe	washer	Disque	Arandela
25	MU980009	4	Mutter	nut	Écrou	Tuerca
26	MU0099961	15	Mutter	nut	Écrou	Tuerca
27	MU0099960	16	Mutter	nut	Écrou	Tuerca
28	MU980301	4	Mutter	nut	Écrou	Tuerca

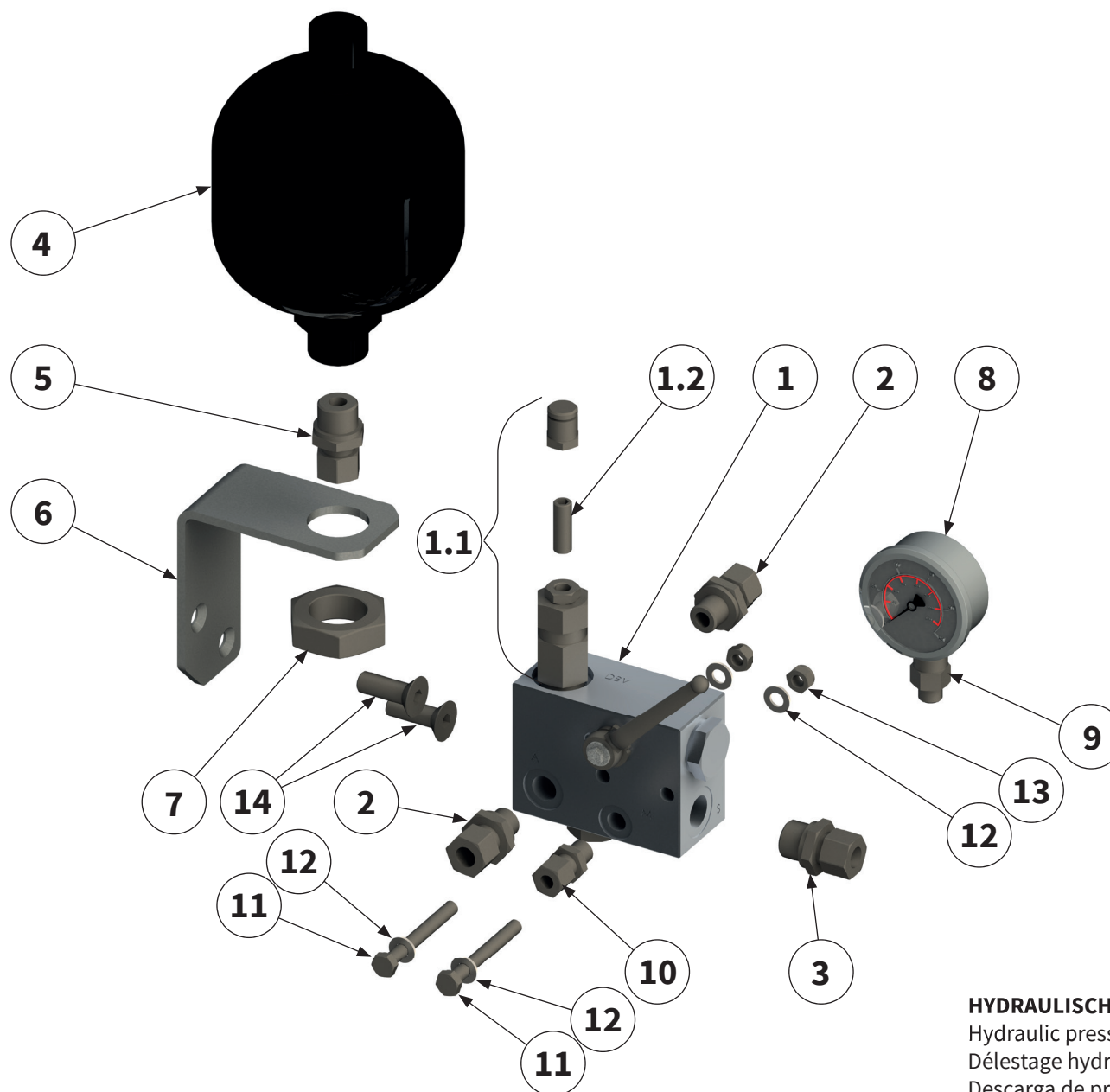

HYDRAULISCHE DRUCKENTLASTUNG MU-SOFA |
 Hydraulic pressure relief MU-SOFA |
 Délestage hydraulique MU-SOFA |
 Descarga de presión hidráulica MU-SOFA |

Pos.-Nr. No. Numéro Número	Ersatzteilnummer Manufacturer part number Numéro d' article du fabricant Número de pieza del fabricante			DE Bezeichnung	EN Designation	FR Désignation	ES Designación
	Anzahl quantity quantité número						
	MU-PRO/F Vario rechts	MU-PRO/F Vario 280 mittig	MU-PRO/F Vario links				
1	1552600			Ventilblock	Valve block	Bloc de soupapes	Bloque de válvulas
	1	1	1				
1.1	180352			Ventileinsatz	Valve core	Garniture de sou-pape	Inserto de válvula
	1	1	1				
1.2	209343			Gewindestift	threaded pin	Tige filetée	Perno roscado
	1	1	1				
2	GE-12-PLR-3/8			Verschraubung	threaded connection	Raccord à vis	Unión atornillada
	2	2	2				
3	GE-12-PLR-1/2			Verschraubung	threaded connection	Raccord à vis	Unión atornillada
	1	1	1				
4	209162			Stickstoff-speicher	Nitrogen accumulator	Poche d'azote	Burbuja de nitrógeno
	1	1	1				
5	GE-12-PLM-22X1,5			Verschraubung	threaded connection	Raccord à vis	Unión atornillada
	1	1	1				
6	00009033			Haltewinkel	holder	Support	Soporte
	1	1	1				
7	00001159			Mutter	nut	Ecrou	Tuerca
	1	1	1				
8	112922			Manometer	Pressure gauge	Manomètre	Manómetro
	1	1	1				
9	MAV-LR08R1/4Zoll			Verschraubung	threaded connection	Raccord à vis	Unión atornillada
	1	1	1				



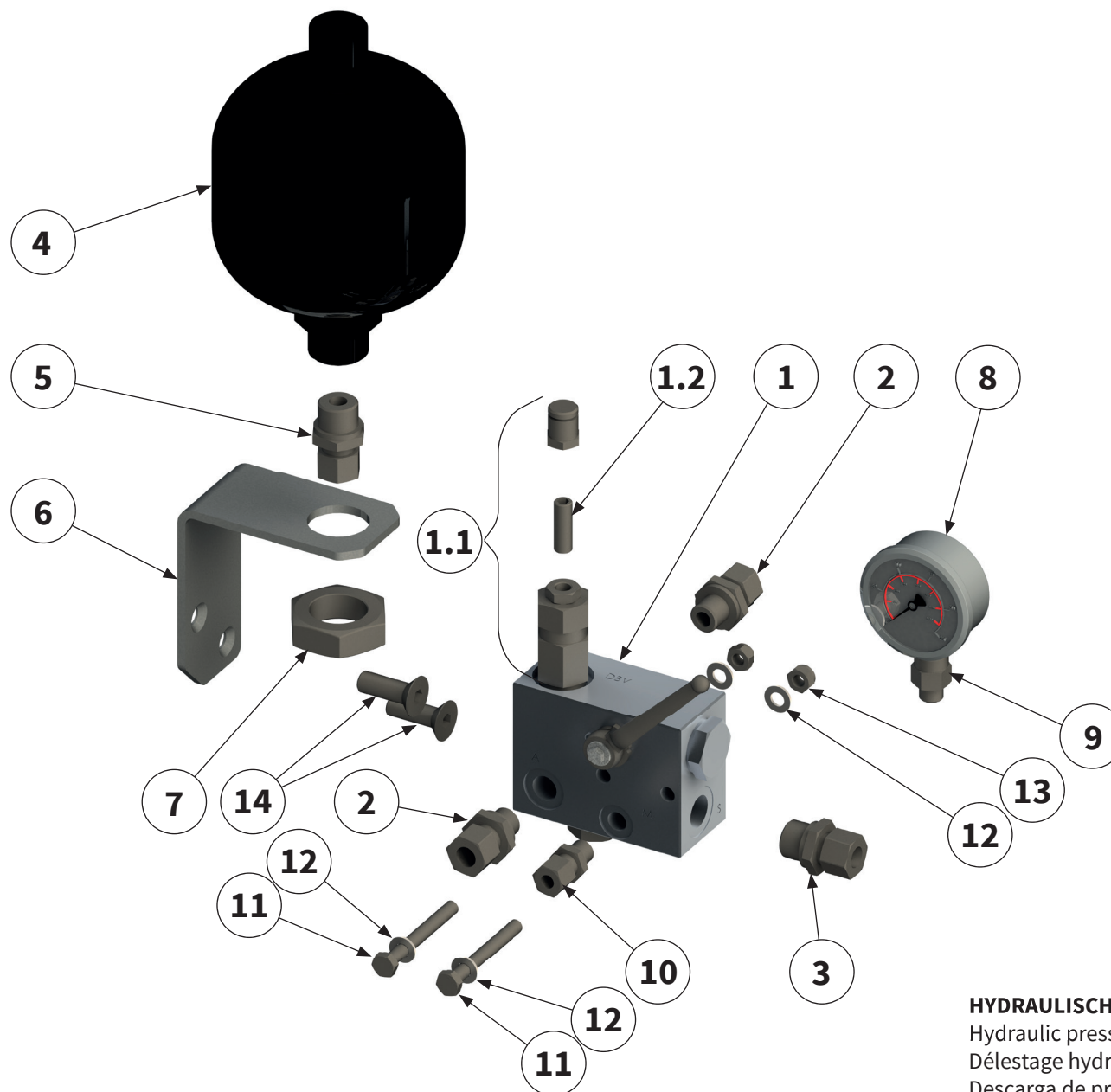

HYDRAULISCHE DRUCKENTLASTUNG MU-SOFA |
 Hydraulic pressure relief MU-SOFA |
 Délestage hydraulique MU-SOFA |
 Descarga de presión hidráulica MU-SOFA |

Pos.-Nr. No. Numéro Número	Ersatzteilnummer Manufacturer part number Numéro d'article du fabricant Número de pieza del fabricante			DE Bezeichnung	EN Designation	FR Désignation	ES Designación
	Anzahl quantity quantité número						
	MU-PRO/F Vario rechts	MU-PRO/F Vario 280 mittig	MU-PRO/F Vario links				
10	GE-08-PLR-1/4			Verschraubung	threaded connection	Raccord à vis	Unión atornillada
	1	1	1				
11	MU980122			Schraube	bolt	Vis	Tornillo
	2	2	2				
12	MU0099999			Scheibe	washer	Disque	Arandela
	6	6	6				
13	MU0099961			Mutter	nut	Écrou	Tuerca
	4	4	4				
14	MU980134			Schraube	bolt	Vis	Tornillo
	2	2	2				

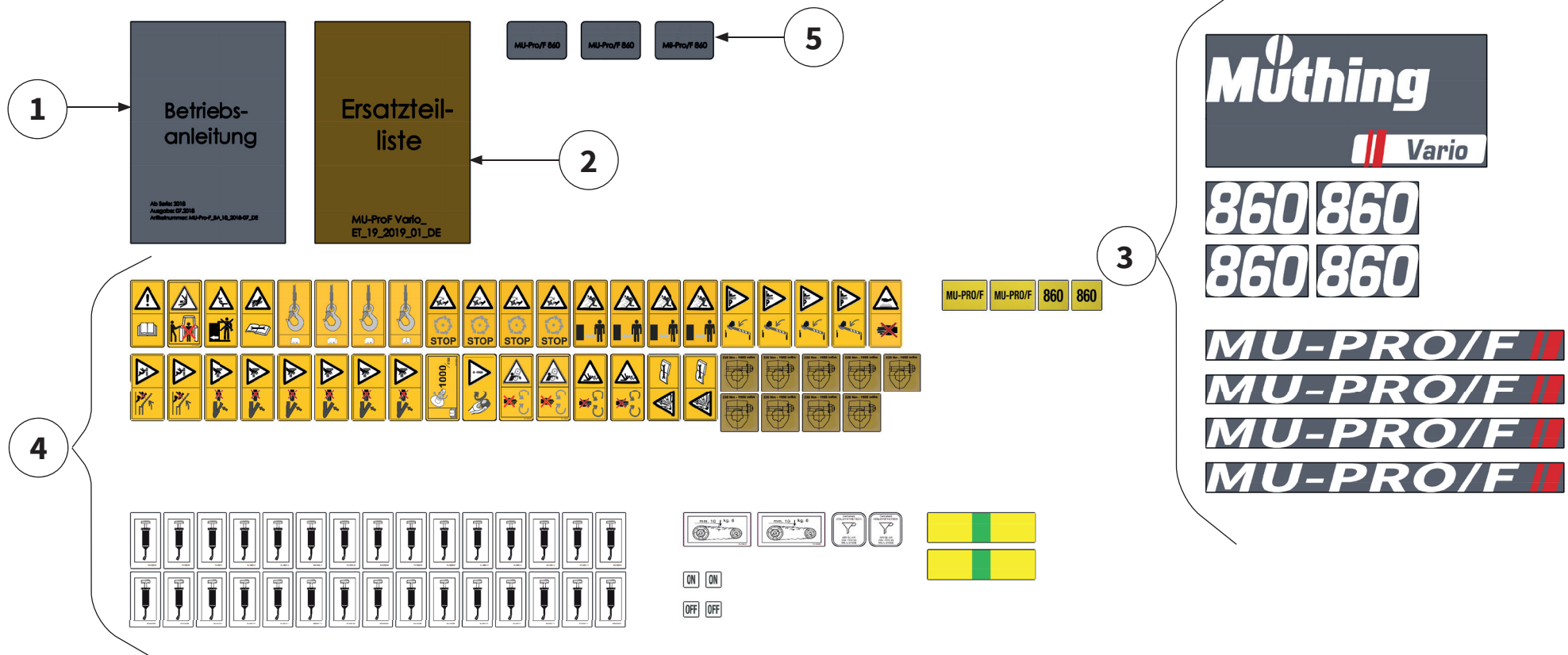

Pos.-Nr. No. Numéro Número	Ersatzteilnummer Manufacturer part number Numéro d'article du fabricant Número de pieza del fabricante			DE Bezeichnung	EN Designation	FR Désignation	ES Designación
	Anzahl quantity quantité número						
	MU-PRO/F Vario rechts	MU-PRO/F Vario 280 mittig	MU-PRO/F Vario links				
1	MU-PRO-F_BA_18_2018-07_DE 1			Betriebsanleitung	Operation manual	Notice d'Utilisation	Instrucciones de Servicio
2	MU-PRO_F_ET_20_2020_07 1			Ersatzteilliste	Spare parts list	Liste des pièces de rechange	Lista de repuestos
3	00033502 1	-	00033502 1	Logo-Aufklebersatz	Logo sticker set	Ensemble d'autocollants de logo	Conjunto de adhesivos logotipo
4	00032938 1	-	00032938 1	Sicherheits-Aufklebersatz	Safety sticker set	Ensemble d'autocollants de sécurité	Conjunto de etiqueta de seguridad
5	1	00032937 1	1	Typenschild	type plate	Plaque signalétique	Placa de tipo

Bei weiteren Fragen zu Technik und Einsatz Ihres
Gerätes stehen Ihnen unsere Mitarbeiter oder unsere
Vertriebspartner (siehe www.muething.com) gerne zur
Verfügung.

Our employees or sales partners (see www.muething.com)
are happy to help should you have any further questions on
the technical aspects and use of your implement.

Nos collaborateurs ou nos partenaires commerciaux
(voir www.muething.com) sont à votre entière disposition
pour toutes questions complémentaires relatives aux
caractéristiques techniques ou à l'utilisation de votre engin.

Tanto nuestros empleados como los socios comerciales de la
marca (ver www.muething.com) estamos a su disposición
para atender cualquier consulta técnica o sobre piezas que
pueda tener respecto a su equipo.

The logo for Muething, featuring the word "Muething" in a bold, black, sans-serif font. The letter "i" is replaced by a red circle with a white dot in the center, resembling a stylized eye or a drop.

Müthing GmbH & Co. KG Soest
Am Silberberg 23
59494 Soest

Tel +49 (0) 2921 96510
Fax +49 (0) 2921 73080

soest@muething.com

Müthing GmbH & Co. KG Uffenheim
Am Brünlein 2
97215 Uffenheim

Tel +49 (0) 9842 98660
Fax +49 (0) 9842 98667

uffenheim@muething.com

WWW.MUETHING.COM